

**КОНТРОЛЬНО-ОЦЕНОЧНЫЕ СРЕДСТВА ПО ПРОГРАММЕ ПОДГОТОВКИ  
СПЕЦИАЛИСТОВ СРЕДНЕГО ЗВЕНА (ППССЗ)**

**09.02.03 Информационные системы и программирование**  
**Изучаемые учебные дисциплины и профессиональные модули**  
**(2021 – 2025 учебные годы)**

<i>Индекс</i>	<i>Наименование циклов, дисциплин, профессиональных модулей, МДК</i>
	<b>Обязательная часть учебных циклов</b>
<b>ОГСЭ.00</b>	<b>Общий гуманитарный и социально-экономический цикл</b>
ОГСЭ.01	Основы философии
ОГСЭ.02	История
ОГСЭ.03	Психология общения
ОГСЭ.04	Иностранный язык в профессиональной деятельности
ОГСЭ.05	Физическая культура
ОГСЭ.06	Русский язык и культура речи
<b>ЕН.00</b>	<b>Математический и общий естественнонаучный цикл</b>
ЕН.01	Элементы высшей математики
ЕН.02	Дискретная математика с элементами математической логики
ЕН.03	Теория вероятностей и математическая статистика
	Экологические основы природопользования
<b>П.00</b>	<b>Профессиональный цикл</b>
	<b>ОП.00 Общепрофессиональные дисциплины</b>
ОП.01	Операционные системы и среды
ОП.02	Архитектура аппаратных средств
ОП.03	Информационные технологии / Адаптивные информационные технологии и коммуникационные технологии
ОП.04	Основы алгоритмизации и программирования
ОП.05	Правовое обеспечение профессиональной деятельности
ОП.06	Безопасность жизнедеятельности
ОП.07	Экономика отрасли
ОП.08	Основы проектирования баз данных
ОП.09	Стандартизация, сертификация и техническое документоведение
ОП.10	Численные методы
ОП.11	Компьютерные сети
ОП.12	Менеджмент в профессиональной деятельности
ОП.13	Основы предпринимательской деятельности и финансовой грамотности
ОП.14	Ключевые компетенции цифровой экономики
ОП.15	ИТ-решения для бизнеса на платформе 1С: Предприятие
ОП.16	Мировые информационные ресурсы
	<b>ПМ.00 Профессиональные модули</b>
ПМ.01	Разработка модулей программного обеспечения для компьютерных систем
МДК.01.01	Разработка программных модулей
МДК.01.02	Поддержка и тестирование программных модулей
МДК.01.03	Разработка мобильных приложений
МДК.01.04	Системное программирование
ПМ.02	Осуществление интеграции программных модулей
МДК.02.01	Технология разработки программного обеспечения
МДК.02.02	Инструментальные средства разработки программного обеспечения

МДК.02.03	Математическое моделирование
ПМ.04	Сопровождение и обслуживание программного обеспечения компьютерных систем
МДК.04.01	Внедрение и поддержка компьютерных систем
МДК.04.02	Обеспечение качества функционирования компьютерных систем
ПМ.11	Разработка, администрирование и защита баз данных
МДК.11.01	Технология разработки и защиты баз данных

МИНИСТЕРСТВО ПРОФЕССИОНАЛЬНОГО ОБРАЗОВАНИЯ  
И ЗАНЯТОСТИ НАСЕЛЕНИЯ ПРИМОРСКОГО КРАЯ

**краевое государственное автономное  
профессиональное образовательное учреждение  
«Дальнегорский индустриально-технологический колледж»**

**Комплект контрольно-оценочных средств  
учебной дисциплины**

**ОГСЭ.01 Основы философии**

программы подготовки специалистов среднего звена (ППССЗ)  
по специальности СПО

09.02.07 Информационные системы и программирование

Дальнегорск, 2021

## 1. Общие положения

Контрольно-оценочные средства (КОС) предназначены для контроля и оценки образовательных достижений обучающихся, освоивших программу учебной дисциплины «Основы философии».

КОС включают контрольные материалы для проведения текущего контроля и промежуточной аттестации, которая проводится по итогам текущего контроля в 6 семестре.

КОС разработаны на основании положений:

программы подготовки специалистов среднего звена СПО 09.02.07 Информационные системы и программирование; программы учебной дисциплины «Основы философии».

## 2. Результаты освоения дисциплины, подлежащие проверке

### 1.1. Профессиональные и общие компетенции

<b>Результаты обучения (освоенные умения, усвоенные знания)</b>
У1.- ориентироваться в наиболее общих философских проблемах бытия, познания, ценностей, свободы и смысла жизни как основах формирования культуры гражданина и будущего специалиста.
З1.- основные категории и понятия философии.
З2.- роль философии в жизни человека и общества;
З3.- основы философского учения о бытии;
З4.- сущность процесса познания;
З5.- основы научной, философской и религиозной картин мира;
З6.- об условиях формирования личности, свободе и ответственности за сохранение жизни, культуры, окружающей среды;
З7.- о социальных и этических проблемах, связанных с развитием и использованием достижений науки, техники и технологий.

## 3. Распределение оценивания результатов обучения по видам контроля

<b>Наименование элемента умений или знаний</b>	<b>Виды аттестации</b>	
	<i>Текущий контроль</i>	<i>Промежуточная аттестация</i>
У1.- ориентироваться в наиболее общих философских проблемах бытия, познания, ценностей, свободы и смысла жизни как основах формирования культуры гражданина и будущего специалиста	Опрос	По итогам текущего контроля
З1.- основные категории и понятия философии	Тест	По итогам текущего контроля
З2.- роль философии в жизни человека и общества	Тест	По итогам текущего контроля
З3.- основы философского учения о бытии	Тест	По итогам текущего контроля
З4.- сущность процесса познания	Тест	По итогам текущего контроля
З5.- основы научной, философской и религиозной картин мира	Тест	По итогам текущего контроля

36.- об условиях формирования личности, свободе и ответственности за сохранение жизни, культуры, окружающей среды	Тест	По итогам текущего контроля
37.- о социальных и этических проблемах, связанных с развитием и использованием достижений науки, техники и технологий	Тест	По итогам текущего контроля

#### 4. Распределение типов контрольных заданий по элементам знаний и умений в рамках текущего контроля

Содержание материала по программе УД	У1	31	32	33	34	35	36	37
	<b>Раздел I Тема 1.1.</b> Основные понятия и предмет философии	Опрос	Тест					
<b>Раздел I Тема 1.2.</b> Философия Древнего мира и средневековая философия		Тест						
<b>Раздел I Тема 1.3.</b> Философия Возрождения и Нового времени		Опрос						
<b>Раздел I Тема 1.4.</b> Современная философия		Тест						
<b>Раздел II Тема 2.1.</b> Методы философии и ее внутреннее строение		Опрос						
<b>Раздел II Тема 2.2.</b> Учение о бытии и теория познания				Тест	Тест	Тест		
<b>Раздел II Тема 2.3.</b> Этика и социальная философия							Тест	Тест

<b>Раздел II</b> <b>Тема 2.4.</b> Место философии в духовной культуре и ее значение			Тест					
---	--	--	------	--	--	--	--	--

## 6. Структура контрольного задания

### 6.1. Текст задания

#### Текущий контроль

Вопросы для устного опроса по теме "Основные понятия и предмет философии"

#### Образовательные результаты, заявленные во ФГОС:

Студент должен :

У: 1

З: 1

1. Что такое философия?
2. Дайте характеристику понятийности, логичности, дискурсивности.
3. От каких слов происходит название этой дисциплины?
4. Как они определяются?
5. В чём причины и каковы обстоятельства смерти Сократа?
6. Каков предмет философии?
7. Что такое рациональность, из чего она складывается?
8. Каковы требования к определению понятий?
9. Из какой отрасли культуры и каким образом произошла философия?

#### Тест по теме Основные понятия и предмет философии

#### Образовательные результаты, заявленные во ФГОС:

Студент должен :

У: 1

З: 1

Как с греческого переводится «философия»?

- А. «Любовь к жизни».
- Б. Любовь к мудрости».
- В. «Любовь к богу».

Кто из древнегреческих мыслителей впервые употребил слово «философия»?

- А. Сократ.
- Б. Платон.
- В. Пифагор.

3. Фраза : «Я знаю, что я ничего не знаю» принадлежит ...

- А. Сократу.
- Б. Платону.
- В. Пифагору.

4. Как показано в диалоге Платона «Пир», это «стремление к высшему и совершенному». Что это?

- А. Жизнь.
- Б. Любовь.
- В. Образование.
- Г. Мудрость.

5. Это понятие ориентируется на целостное бытие и смысл жизни и пытается решить вопрос «Зачем жить?».

- А. Жизнь.
- Б. Любовь.
- В. Образование.
- Г. Мудрость.

6. Из какой древнегреческой системы понимания мира произошла наука философия?

А.Мифология.

Б.Психология.

В.Геология.

7. Этому французскому философу принадлежит фраза: «Я мыслю, следовательно, я существую».

А.Р.Декарт.

Б.Ж-Ж. Руссо.

В.Г.Марсель.

Г. А.Камю.

8. Кто из современных французских философов сказал: «Мудрыми не бывают, имим стремятся стать» ?

А.Р.Декарт.

Б.Ж-Ж. Руссо.

В.Г.Марсель.

Г. А.Камю.

9. Какая страна считается родиной науки философии?

А.Индия.

Б.Греция.

В. Китай.

Г.Франция.

10. Одна из основных категорий философии, означающая объективную реальность.

А.Материя.

Б.Сознание.

В.Бытие.

Г.Идея.

11. Образцом для всех вещей в философии выступает

А.Материя.

Б.Сознание.

В.Бытие.

Г.Идея.

12. Были ли случаи в истории философии когда за обучение этой науке люди лишались жизни?

А.Да.

Б.Нет.

13. Кто автор произведения «Диалоги»?

А.Сократ.

Б.Аристотель.

В.Платон.

Г.Диоген.

14.Какой древнегреческий философ подтвердил верность своим взглядам ценой жизни?

А.Сократ.

Б.Аристотель.

В.Платон.

Г.Диоген.

15. Умение мыслить с помощью понятий означает в философии ...

А.Рациональность.

Б. Понятийность.

16. Что входит в состав рациональности и означает признание определения правильным всеми людьми?

А. Существенность.

Б.Всеобщность

В.Однозначность.

Г.Положительность.

17. Как с латинского переводится «рацио»?

А.Мозг.

Б.Разум.

В.Мышление.

Г.Понимание.

18. Этот немецкий философ определил философию как «познание посредством понятий».

А.Г.Гегель.

Б.К.Маркс.

В.Ф.Энгельс.

Г.Ф.Ницше.

19. Важным элементом философского познания А.Бергсон называет:

А.Воображение.

Б.Представление.

В.Фантазия.

Г.Интуиция.

20. Наиболее общие и фундаментальные вопросы происхождения функционирования природы, общества и мышления составляют... философии ( вставьте пропущенное слово).

А.Способ.

Б.Предмет.

В.Метод.

Г.Функции.

### **Тест по теме "Философия Древнего мира и средневековая философия"**

#### **Образовательные результаты, заявленные во ФГОС:**

Студент должен :

У: 1

З: 1,2

1. Основной проблемой древнегреческой философии является:

а) доказательство бытия Божия;

б) метод познания;

в) устройство космоса и место в нем человека;

г) развитие мировой цивилизации и её типов.

2. Материю древние греки понимали как общую основу (субстанцию) всего существующего. Уходя от конкретизации материального начала мира, некоторые античные философы вводили абстрактные понятия, полагая, что в основе всего:

1. вода (Фалес), огонь (Гераклит), воздух (Анаксимен);

2. монада (Лейбниц), субстанция (Спиноза), абсолют (Шеллинг);

3. гомеомерии (Анаксагор), апейрон (Анаксимандр), атом (Демокрит);

4. варианты *а* и *в* верны.

3. Наиболее известным из софистов был Протагор из Абдер. Ему принадлежит знаменитая формула «... есть мера всех вещей: существующих, что они существуют, несуществующих, что они не существуют»:

а) универсум;

б) человек;

в) Бог;

г) природа.

4. Сократ говорил: «Я знаю, что ничего не знаю, но...»:



- а) знать всё и невозможно;
- б) знания увеличивают скорбь;
- в) знать что-то вовсе и не нужно;
- г) другие не знают и этого.

5. Для Платона мир нереальный и недействительный – это мир:

- а) первоматерии;
- б) эйдосов;
- в) множества конкретных предметов и вещей;
- г) представлений.

6. С точки зрения Аристотеля, платоновские идеи – это:

- 1. традиция рассмотрения человека как существа морально-политического;
- 2. связь материи и формы в их взаимодействии, которая приводит к образованию все более высокоорганизованных явлений (существ);
- 3. не самостоятельные сущности, а «общее», находящееся в самих вещах («чистые формы вещей»); достижение общего блага, т.е. справедливости.

7. Философская система стоицизма построена на:

- 1. признании множественности факторов, определяющих развитие мира;
- 2. признании единства мира и существования его первоначала – безликого бога – логоса;
- 3. признании единства двух начал: духовного и материального, сознания и материи;
- 4. отрицании возможности однозначного ответа на вопрос «познаваем ли мир».

8. В эпикуреизме философия рассматривается как:

- а) компетентное мнение;
- б) любовь к мудрости;
- в) искусство жить счастливо;
- г) процесс познания мира.

9. Основу философии неоплатонизма составляли:

- 1. учение о Боге как первосущем, о природе которого невозможно никакое утвердительное суждение;
- 2. учение, берущее за основу принцип удовольствия (гедонизм);
- 3. признание мистического пути познания Бога через переживание его в человеческой душе;
- 4. верны варианты *а* и *в*.

10. В эпоху упадка античной философской мысли основные её мировоззренческие итоги были подведены в доктрине:

- а) эпикуреизма;
- б) стоицизма;
- в) кинизма;

г) неоплатонизма.

11. Средневековая философия включает в себя следующие исторические этапы:

- а) античность, возрождение, новое время;
- б) апологетика, патристика, схоластика;
- в) возрождение, просвещение, неклассическая философия;
- г) варианты *а* и *б* верны.

12. Средневековая философия (III–XV вв.) синтезирует основные идеи нарождающегося христианства с философскими идеями античности. Её идейно-теоретическими корнями стали:

- а) гедонизм, атомизм, этический рационализм;
- б) платонизм, неоплатонизм и аристотелизм;
- в) пифагореизм, эпикуреизм, натурфилософия;
- г) варианты *а* и *б* верны.

13. Существовавшая в Средние века картина мира получила название:

- а) геоцентрической;
- б) гелиоцентрической;
- в) механической;
- г) варианты *б* и *в* верны.

14. Согласно Аврелию Августину разумом постигается:

- а) сотворенное, конечное бытие, хотя и не до конца;
- б) вечное, абсолютная истина;
- в) знание о божественном (нетварном) бытии;
- г) как тварное (сотворенное), так и нетварное (вечное) бытие.

15. Задача средневековой философии, с точки зрения схоластов, состояла в том, чтобы:

- а) исследовать социальную действительность;
- б) исследовать природу;
- в) найти рациональные доказательства веры;
- г) сформировать христианскую философию в противовес языческой.

16. Учение Фомы Аквинского (1221–1274) и целое религиозно-философское направление, им созданное, называется:

- а) атомизмом;
- б) томизмом;
- в) августинизмом;
- г) папизмом.

17. Реализм (в пер. с лат. – вещественный), представителями которого были Августин, Ансельм

Кентерберийский, видит существование общего (общих понятий, универсалий, напр., Бога) вне и до вещей. Это означает, что:

1. существует лишь общее, которое носит идеальный характер, реальные вещи – только проявление общего как идеального;
2. реально существуют только единичные, конкретно-чувственные вещи;
3. общее вне вещей реально не существует, оно существует в самих вещах и выделяется нашим умом;
4. общее неотделимо от единичных вещей, оно существует в них, и только абстрагирующее мышление человека рассматривает общее вне единичного.

18. Крайности номинализма и реализма преодолел ..., выдвинувший концепцию умеренного реализма:

- а) Августин Блаженный;
- б) Фома Аквинский;
- в) Ансельм Кентерберийский;
- г) Климент Александрийский

**Вопросы для устного опроса по теме "Философия Возрождения и Нового времени".**

**Образовательные результаты, заявленные во ФГОС:**

Студент должен :

У: 1

З: 1

1. В чём особенности средневековой философии?
2. В чём отличие, по Августину, града Божьего от града Земного?
3. Каково соотношение между заслугами человека и благодатью, по Августину?
4. Каковы главные направления мусульманской философии?
5. Что такое суфизм?
5. Как соотносятся с античной философией представления Фомы Аквинского?
7. Что такое реализм и номинализм в средневековой философии?
8. В чём отличие средневековой философии от античной?
9. Почему только в эпоху Возрождения гуманизм стал широким общественным движением?
10. Почему в эпоху Возрождения господствует эстетическое отношение к действительности?
11. Сравните философию эпохи Возрождения со средневековой фи-
12. В чём специфика новоевропейской философии?
13. Что нового внёс в философию Декарт?
14. В чём суть коперниканского переворота в философии?
15. Каковы основные проблемы теории познания Нового времени?
16. В чём разница между эмпиризмом и рационализмом?
17. Как соотносятся у Канта рациональное и чувственное познание?

**Тест по теме "Современная философия"**

**Образовательные результаты, заявленные во ФГОС:**

Студент должен :

У: 1

З: 1

1. «Прологом» к русской философии является:
  - а) X век
  - б) XII век
  - в) XV век
  - г) XVIII век
2. Первым русским религиозным мыслителем является:
  - а) Радищев

- б) Ломоносов
  - в) Новиков
  - г) Сковорода
3. Центр рассуждений русских мыслителей лежит в области:
- а) метафизики
  - б) гносеологии
  - в) экзегетики
  - г) антропологии
4. Наибольшее влияние на русскую философию оказала эпоха:
- а) Возрождения
  - б) Нового времени
  - в) Античности
  - г) Средневековья
5. Назовите имя одного из современных русских православных богословов, автора книг «Сын человеческий» и «История религии»:
- а) отец А. Мень;
  - б) отец П. Флоренский;
  - в) отец С. Булгаков;
  - д) отец Сергий;
6. Что такое футурология?
- а) концепция развития европейской цивилизации;
  - б) учение о будущем;
  - в) новое религиозное учение XX века;
  - г) наука о познании.

**Вопросы для устного (письменного) опроса по теме "Методы философии и ее внутреннее строение"**

1. Каковы основные этапы философии?
2. Дайте характеристику этапам философии: античный, средневековый, Нового времени, XX века.
2. Проанализируйте основные картины мира – философская (античность), религиозная (Средневековье), научная (Новое время, XX век).
3. В чем сущность методов философии: формально-логического, диалектического, прагматического, системного и др.?
4. Каково строение философии?
5. Каковы основные направления философии?

**Тест по теме "Учение о бытии и теория познания"**

**Образовательные результаты, заявленные во ФГОС:**

Студент должен :

У: 1

З: 1,3,4

1. Бытие неподвижно, потому что:
  - а) оно не возникло
  - б) движение противоречиво
  - в) нет источника движения
  - г) движение иллюзорно
2. Область становления и бытия не имеют ничего общего, согласно:
  - а) Пармениду
  - б) Гераклиту
  - в) Платону
  - г) Гегелю
3. Основным законом сущего, по Аристотелю, является:
  - а) закон недопустимости противоречия
  - б) закон единства и борьбы противоположностей
  - в) закон сохранения
  - г) закон достаточного основания

4. Кто из мыслителей отрицал существование бытия:
- Платон
  - Аристотель
  - Декарт
  - Горгий
5. Все виды доказательств существования Абсолюта Кант считал ошибочными:
- да
  - нет
  - эта проблема его не интересовала
  - в данном вопросе он занимал половинчатую позицию
6. Основной вопрос теории познания:
- каково соотношение истины и мнения
  - как происходит переход от рассудка к разуму
  - каково значение воли в процессе познания
  - в чем различие между первичными и вторичными качествами
7. Согласно объективному идеализму, знание есть:
- результат ощущения
  - мнение
  - результат обращенности к миру идей
  - результат умозаключений
8. Сенсуализм утверждает, что источником и критерием знания является:
- чувственный опыт
  - разум
  - вера
  - мнение большинства
9. Скептики утверждают, что:
- нашли истину
  - найти истину невозможно
  - продолжают истину искать
  - истины нет

### 6.3. Перечень объектов контроля и оценки

Наименование объектов контроля и оценки	Основные показатели оценки результата	Оценка
У1- ориентироваться в наиболее общих философских проблемах бытия, познания, ценностей, свободы и смысла жизни как основах формирования культуры гражданина и будущего специалиста	<ul style="list-style-type: none"> <li>- определение основных проблем и особенностей философии конкретного исторического периода;</li> <li>- демонстрация понимания роли и места философии в жизни человека;</li> <li>- демонстрация грамотного подбора и воспроизведения материала по философии;</li> <li>- анализ и сравнение различных философских взглядов, суждений и учений;</li> <li>- раскрытие взаимосвязи всех явлений действительности;</li> <li>- владение философскими понятиями;</li> <li>- применение систематизированных знаний в области основных философских вопросов;</li> <li>- обладание навыками четкого и точного изложения собственной точки зрения в устной и письменной форме, убедительного отстаивания своей точки зрения</li> <li>- самостоятельное правильное принятие</li> </ul>	30 баллов

	решений на основе анализа ситуаций	
31- основные категории и понятия философии	<ul style="list-style-type: none"> <li>- распознавание основных категорий и понятий философии</li> <li>- объяснение смысла и сущности основных категорий и понятий философии</li> <li>- анализ сущности понятий «бытие», «материя», «движение», «пространство и время»</li> <li>- самостоятельное выявление взаимосвязи основных категорий философии</li> </ul>	
32- роль философии в жизни человека и общества	<ul style="list-style-type: none"> <li>- изложение взглядов и основных идей выдающихся представителей философской мысли на проблему существования человека и роли философии в его жизни;</li> <li>- объяснение смысла и значения той или иной эпохи в развитии философии с точки зрения влияния на формирования мировоззрения человека.</li> <li>- формулирование основных проблем человека в философии.</li> <li>- понимания роли и места философии в жизни человека</li> </ul>	
33- основы философского учения о бытии	<ul style="list-style-type: none"> <li>- объяснение смысла и сущности гносеологии;</li> <li>- оперирование понятиями: «бытие», реальность, личность; пространство, время, причинность, целесообразность;</li> <li>- изложение основных взглядов на проблему происхождения и устройства мира</li> <li>- понимание современных онтологических представлений</li> <li>- понимание места и роли отдельного человека в истории</li> <li>- изложение современных философских и научных представления о природе человека; высказывание собственной точки зрения по отношению к таким категориям человеческого бытия, как любовь, творчество, смерть, вера, счастье</li> </ul>	
34- сущность процесса познания	<ul style="list-style-type: none"> <li>- демонстрация целостных представлений о сущности познания;</li> <li>- сопоставление различных точек зрения на природу познания;</li> <li>- оперирование понятиями: познание, представление, мышление, понятие, суждение, абсолютная истина, практика, знание, вера, убеждение;</li> <li>- понимание связи между философским учением о познании и приемами познания тех наук, которые он изучает</li> <li>- распознавание абсолютной и относительной истины</li> <li>- самостоятельный анализ роли практики в процессе</li> </ul>	

	познания	
35- основы научной, философской и религиозной картин мира	<ul style="list-style-type: none"> <li>- понимание основных категорий научной, философской и религиозной картин мира;</li> <li>- объяснение роли науки, философии и религии в современной жизни;</li> <li>- представление о соотношении веры и разума</li> <li>- понимание роли и места религии, науки и философии в понимании мира, в изменении человеческой природы</li> </ul>	
36- об условиях формирования личности, свободе и ответственности за сохранение жизни, культуры, окружающей среды	<ul style="list-style-type: none"> <li>- высказывание суждений о влиянии философии на становление личности человека;</li> <li>- понимание сути категорий свободы и ответственности личности и их соотношения;</li> <li>- представление о проблеме свободы и ответственности личности;</li> <li>- объяснение соотношения свободы и ответственности и их влияния на жизнь человека;</li> <li>- изложение основных взглядов на проблему соотношения свободы личности и ее ответственности перед другими людьми и обществом в целом;</li> <li>- представление о различных подходах в истории философской мысли к определению свободы, путей и средств ее достижения</li> <li>- характеризует условия формирования личности;</li> <li>- осознаёт ответственность личности за сохранение жизни, культуры и окружающей среды</li> <li>- понимание моральной и социальной ответственности за последствия выбора</li> <li>- выявление и объяснение мотивов, целей и результатов деятельности людей с точки зрения ценностного отношения к жизни;</li> </ul>	
37- о социальных и этических проблемах, связанных с развитием и использованием достижений науки, техники и технологий	<ul style="list-style-type: none"> <li>- понимание современных глобальных проблем, в том числе социальных и этических, связанных с развитием и использованием достижений науки, техники и технологий;</li> <li>- представление о влиянии научно-технического прогресса на развитие общества</li> <li>- представление о социально-нравственной роли науки в современном мире</li> <li>- использование фактического материала для размышлений и рассуждений о будущем человека</li> <li>- соотношение фундаментальных философских идей с актуальными проблемами современности</li> </ul>	

#### **6.4. Перечень материалов, оборудования и информационных источников, используемых в аттестации**

##### **Основные источники:**

##### **Учебные пособия:**

1. Горелов А.А. Основы философии: учебное пособие для студ. сред. проф. учеб. заведений. - М.: Издательский центр «Академия», 2014. – 320 с .

##### **Дополнительные источники:**

##### *Дополнительная учебная литература*

1. Анишкин В.Г., Шманева Л.В. Великие мыслители: история и основные направления философии в кратком изложении. – Ростов н/Д: Феникс, 2007. - 337 с.
2. Кохановский В.П., Матяш Т.П., Яковлев В.П., Жаров Л.В. Основы философии: учебное пособие для сред. спец. учеб. заведений. – Ростов н/Д.: Феникс. 2010. – 315 с.
3. Краткий философский словарь / Под ред. А.П. Алексеева. – М.: РГ-Пресс. 2010. – 496 с.

##### *Дополнительные оригинальные тексты*

1. Диоген Лаэртский. О жизни, учениях и изречениях знаменитых философов. – М.: Мысль. 1986. – 574 с.
- Древнеиндийская философия /Сост. В.В. Бродов. - М.: Мысль. 1972.- 343 с.
3. Древнекитайская философия: В 2-х т. - М.: Мысль. 1972.
4. Лосский Н.О. История русской философии. - М.: Советский писатель. 1991. - 480 с.
5. Сенека Л.А. Нравственные письма к Луцилию. - М.: Наука. 1977. - 383 с.
6. Фромм Э. Душа человека. - М.: Республика. 1992. - 430 с.

##### **Интернет-ресурсы**

[www.alleg.ru/edu/philos1 .htm](http://www.alleg.ru/edu/philos1.htm)  
[ru.wikipedia.org/wiki/Философия](http://ru.wikipedia.org/wiki/Философия)  
[www.diplom-inet.ru/resursfilos](http://www.diplom-inet.ru/resursfilos)



МИНИСТЕРСТВО ПРОФЕССИОНАЛЬНОГО ОБРАЗОВАНИЯ  
И ЗАНЯТОСТИ НАСЕЛЕНИЯ ПРИМОРСКОГО КРАЯ

**краевое государственное автономное  
профессиональное образовательное учреждение  
«Дальнегорский индустриально-технологический колледж»**

**Комплект контрольно-оценочных средств  
учебной дисциплины  
ОГСЭ.02 История**  
программы подготовки специалистов среднего звена (ППССЗ)  
по специальности

09.02.07 Информационные системы и программирование

Дальнегорск, 2021

## 1. Общие положения

Контрольно-оценочные средства (КОС) предназначены для контроля и оценки образовательных достижений обучающихся, освоивших программу учебной дисциплины «История».

КОС включают контрольные материалы для проведения текущего контроля и промежуточной аттестации в форме зачета.

КОС разработаны на основании положений: ППССЗ по специальностям СПО: 09.02.07 Информационные системы и программирование; программы учебной дисциплины «История».

## 2. Результаты освоения дисциплины, подлежащие проверке

Результаты обучения (освоенные умения, усвоенные знания)
Должен уметь: У1. Ориентироваться в современной экологической, политической, культурной ситуации в России и мире.
У2. Выявлять взаимосвязь отечественных, региональных, мировых, социально-экономических, политических и культурных проблем.
Должен знать: 31. основные направления развития ключевых регионов мира на рубеже веков (XX и XXI вв.);
32. сущность и причины локальных, региональных, межгосударственных конфликтов в конце XX-начале XXI вв
33. основные процессы (интеграционные, поликультурные, миграционные и иные) политического и экономического развития ведущих государств и регионов мира;
34. назначение ООН, НАТО, ЕС и др. и других организаций и основные направления их деятельности;
35. о роли науки, культуры и религии в сохранении и укреплении национальных и государственных традиций;
36. содержание и назначение важнейших правовых и законодательных актов мирового и регионального значения.

## 2. Распределение оценивания результатов обучения по видам контроля

Наименование элемента умений или знаний	Виды аттестации	
	Текущий контроль	Промежуточная аттестация
У1. Ориентироваться в современной экономической, политической, культурной ситуации в России и мире.	Опрос	ДЗ
У2. Выявлять взаимосвязь отечественных, региональных, мировых, социально-экономических, политических и культурных проблем.	Опрос	ДЗ
В результате освоения дисциплины студент должен знать: 31. основные направления развития ключевых регионов мира на рубеже веков (XX и XXI вв.);	Тест Кроссворд	ДЗ

32. сущность и причины локальных, региональных, межгосударственных конфликтов в конце XX-начале XXI вв	Тест Кроссворд	ДЗ
33. основные процессы (интеграционные, поликультурные, миграционные и иные) политического и экономического развития ведущих государств и регионов мира;	Кроссворд Письменный опрос	ДЗ
34. назначение ООН, НАТО, ЕС и др. и других организаций и основные направления их деятельности;	Тест Письменный опрос	ДЗ
35. о роли науки, культуры и религии в сохранении и укреплении национальных и государственных традиций;	Тест	ДЗ
36. содержание и назначение важнейших правовых и законодательных актов мирового и регионального значения.	Тест	ДЗ

#### 4. Распределение типов контрольных заданий по элементам знаний и умений

Содержание учебного материала по программе УД	Тип контрольного задания							
	У <sub>1</sub>	У <sub>2</sub>	З <sub>1</sub>	З <sub>2</sub>	З <sub>3</sub>	З <sub>4</sub>	З <sub>5</sub>	З <sub>6</sub>
<b>Раздел 1.</b> Развитие СССР и его место в мире в 1980-е годы.			тест	тест			тест	
<b>Тема 1.1.</b> Основные тенденции развития СССР к 1980-м годам.	опрос							
<b>Тема 1.2.</b> Дезинтегральные процессы в России и Европе во второй половине 80-х гг.		опрос	кроссворд	кроссворд	кроссворд			
<b>Раздел 2.</b> Россия и мир в конце XX-начале XXI века.								
<b>Тема 2.1.</b> Постсоветское пространство в 90-е гг. XX века.		опрос		тест		тест		тест
<b>Тема 2.2.</b> Укрепление влияния России на постсоветском пространстве.	опрос			тест				тест
<b>Тема 2.3.</b> Россия и мировые интеграционные процессы.						Письменный опрос		
<b>Тема 2.4.</b> Развитие культуры России.	опрос						тест	
<b>Тема 2.5.</b> Перспективы развития РФ в современном мире.	Письменный опрос	Письменный опрос			Письменный опрос			

## 5. Распределение типов и количества контрольных заданий по элементам знаний и умений, контролируемых на промежуточной аттестации

Содержание учебного материала по программе УД	Тип контрольного задания							
	У <sub>1</sub>	У <sub>2</sub>	З <sub>1</sub>	З <sub>2</sub>	З <sub>3</sub>	З <sub>4</sub>	З <sub>5</sub>	З <sub>6</sub>
<b>Раздел 1.</b>								
<b>Тема 1.1.</b> Основные тенденции развития СССР к 1980-м гг.			на выбор ответа					на выбор ответа
<b>Тема 1.2.</b> Дезинтегральные процессы в России и Европе во второй половине 80-х гг.				Расположение событий в хронологическом порядке	вопросы на соответствие			
<b>Раздел 2.</b>								
<b>Раздел 2.1.</b> Постсоветское пространство в 90-е гг. XX века				на выбор ответа				
<b>Тема 2.2.</b> Укрепление влияния России на постсоветском пространстве			на выбор ответа					
<b>Тема 2.3.</b> Россия и мировые интеграционные						на выбор ответа		
<b>Тема 2.4.</b> Развитие культуры в России							вопросы на соответствие	
<b>Тема 2.5.</b> Перспективы развития РФ в современном мире			на выбор ответа		Продолжение логического ряда			

## **6. Структура контрольного задания**

### **6.1 Текст задания**

#### **Текущий контроль**

**Образовательные результаты, заявленные во ФГОС:**

Студент должен :

У: 1

З: 1,6

**Тест по теме "Основные тенденции развития СССР к 1980-м гг".**

#### **1. СССР заключил договор об ограничении стратегического вооружения (ОСВ-1)**

- 1) В 1964 г.
- 2) В 1972 г.
- 3) В 1975 г.
- 4) В 1982 г.

#### **2. Отметьте положения Заключительного акта Совещания по безопасности и сотрудничеству в Европе.**

- 1) Полное ядерное разоружение
- 2) Решение о развертывании в Европе американских ракет средней дальности
- 3) Защита целостности границ европейских государств
- 4) Вывод иностранных войск из всех государств Европы

#### **3. По отношению к социалистическим странам СССР осуществлял политику**

- 1) Невмешательства во внутренние дела
- 2) Поддержки компаний этих стран
- 3) Поощрения многовариантности путей строительства социализма
- 4) Активизация деятельности Коминтерна

#### **4. Во второй половине 1970-х гг. СССР оказал военную поддержку**

- 1) Китаю
- 2) Южной Корее
- 3) Вьетнаму
- 4) Анголе

#### **5. Кто из названных политических деятелей возглавил Министерство иностранных дел СССР в 70-е гг.?**

- 1) А.А. ГРОМЫКО
- 2) А.Н. КОСЫГИН
- 3) М.В. СУСЛОВ
- 4) В.М. МОЛОТОВ

#### **6. Какой из названных документов был подписан в 1979 г.?**

- 1) Договор об основах взаимоотношений между СССР и США
- 2) Соглашение о предотвращении ядерной войны
- 3) Договор ОСВ-2
- 4) Решение о создании Совета безопасности

#### **7. А. Сахаров и И. Шафаревич – представители**

- 1) литературной интеллигенции
- 2) театральной режиссуры
- 3) правозащитного движения
- 4) кинематографистов

**8. Отметьте одно из положений Конституции 1977 г.**

- 1) в СССР создана новая социальная общность – советский народ
- 2) в СССР построен коммунизм
- 3) закреплено положение об обязательности альтернативных выборов в Советы народных депутатов
- 4) высшим органом власти в СССР является Политбюро ЦК КПСС

**9. Восстание на корабле «Сторожевой» Балтийского флота против существующего режима произошло**

- 1) 1969 г.
- 2) 1975 г.
- 3) 1979 г.
- 4) 1980 г.

**10. В 1970-е гг. подъем национализма был характерен**

- 1) в Еврейской автономной области
- 2) в Белоруссии
- 3) в Азербайджане
- 4) в Прибалтике

**11. Людей, не разделявших господствующую в обществе идеологию, назвали**

- 1) репатриантами
- 2) правозащитниками
- 3) диссидентами
- 4) коллаборационистами

**12. Что из названного относится к причинам развития оппозиционных настроений в советском обществе?**

- 1) разрыв между декларируемыми успехами и экономической реальностью
- 2) неприятие основной частью общества идеалов коммунизма
- 3) идеологическое влияние СМИ и спецслужб западных стран
- 4) стремление ускорить темпы строительства коммунизма

**13. СССР ввел войска в Афганистан**

- 1) в 1968 г.
- 2) в 1977 г.
- 3) в 1979 г.
- 4) в 1982 г.

**Кроссворд по теме "Дезинтеграционные процессы в России и Европе во второй половине 80-х гг". Образовательные результаты, заявленные во ФГОС:**

Студент должен : У: 2    З: 1,2,3

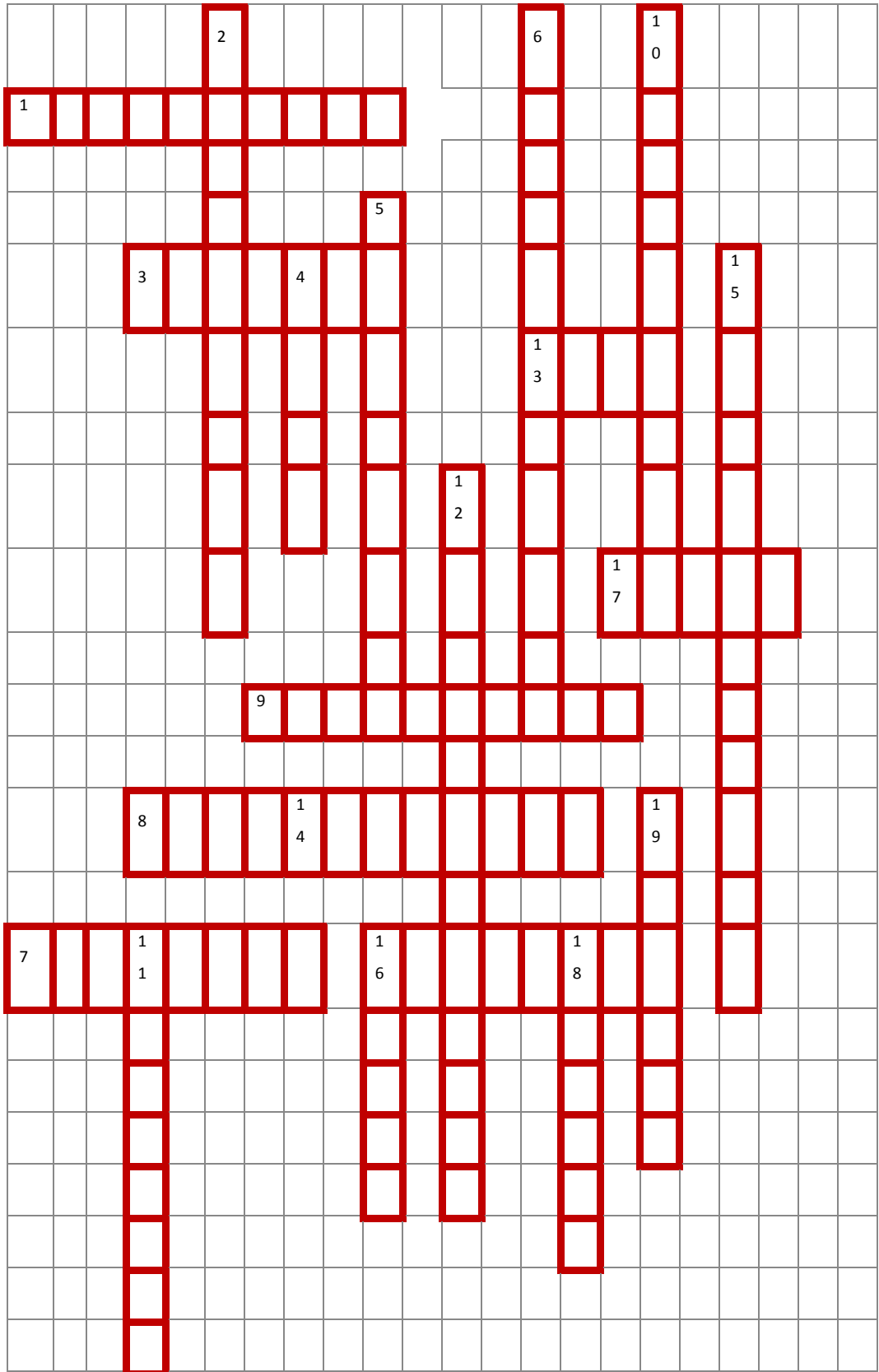

**Вопросы.**

**По горизонтали:**

1. Участники массового общественного движения за охрану окружающей человека среды.
3. Первый президент Польши после ликвидации коммунистической власти.



- 7.«Отец» «Перестройки».
8. Граничила с ГДР, Польшей, СССР, Венгрией, Австрией и ФРГ.
9. Служба государственной безопасности.
13. Лидер Югославии с конца Второй мировой войны до своей смерти.
16. Немецкий политический деятель, многолетний руководитель Германской Демократической Республике
17. Последний президент Чехословакии.

**По вертикали:**

2. Подвергалась бомбардировкам.
4. Военно-политический блок.
5. Президент Румынии, глава государства до 1989.
6. Общее название реформ и новой идеологии советского руководства.
10. С народного выступления в этом городе началась революция в стране.
11. Столица бывшей соцстраны.
12. Объединение профсоюзов, созданное на судовой верфи имени Ленина в Гданьске.
14. Межгосударственная экономическая организация социалистических стран.
15. Один из руководителей социалистической страны Восточной Европы начала 1980-х годов.
16. Албанский политический деятель.
18. Непризнанная республика на территории одной из стран Восточной Европы.
19. Столица этой республики Белград.

**Тест по теме "Постсоветское пространство в 90-е гг. XX века".**

**Образовательные результаты, заявленные во ФГОС:**

Студент должен :

У: 2

З: 1,2,4

1. Какое изменение произошло в международных отношениях после распада СССР?
  1. Сокращение числа стран – членов блока НАТО
  2. Выход России из ООН
  3. Превращение США в единственную сверхдержаву мира
  4. Ухудшение отношений России со странами Азиатско-Тихоокеанского региона
2. Что из названного характеризовало международное положение и внешнюю политику России в 1990-е гг?
  1. Расширение сотрудничества со странами Восточной Европы
  2. Ослабление напряженности в отношениях со странами Запада
  3. Подписание соглашения о будущем вступлении России в НАТО
  4. Поддержка Россией всех внешнеполитических действий США
3. Что из названного было одной из причин усиления сепаратистских тенденций в национальных регионах СССР в конце 1980-х – начале 1990-х гг.?
  1. Неэффективность реформ, проводимых в период перестройки
  2. Нарастающее усиление центральной власти
  3. Стремление руководства центральных регионов изменить Конституцию СССР
  4. Отсутствие экономической поддержки Россией союзных республик
4. Одним из важных событий во внешней политике России в 1990-е гг. стало ее вступление в:
  1. Лигу Наций
  2. Совет Европы
  3. ООН
  4. НАТО

5. Изменение геополитического положения РФ после распада СССР выразилось в:
1. Усилении влияния России в странах Восточной Европы
  2. Потере выхода к Черному морю
  3. Приближении НАТО к границам России
  4. Утрате Курильских островов

**Тест по теме "Укрепление влияния России на постсоветском пространстве".**

**Образовательные результаты, заявленные во ФГОС:**

Студент должен :

У: 1,2

З: 1,2,4

1. Одной из основных задач государственного устройства России на рубеже XX и XXI вв. стало
  - а. Выстраивание четкой вертикали власти
  - б. Создание двух-трех крупных регионов России
  - в. Переустройство регионов на территориальной основе
  - г. Превращение субъектов Российской Федерации в дотационные
2. Административные реформы, проводимые в России, направлены на:
  - а. Увеличение числа субъектов федерации
  - б. Укрупнение субъектов федерации
  - в. Образование ряда новых автономных республик
  - г. Отход от принципов федерализма
3. Суверенитет России был провозглашен:
  - а. 12 июня 1987 г.
  - б. 12 июня 1990 г.
  - в. 12 июня 1991 г.
  - г. 12 июня 1993 г.
4. Идею о передаче полномочий федерального Центра автономиям в таком объеме, который им по силам реализовать («сколько можете проглотить»), выдвинул в 1991 г.:
  - а. Е.Т.Гайдар
  - б. В.В.Жириновский
  - в. Б.Н.Ельцин
  - г. М.С.Горбачев
5. Какая из перечисленных республик НЕ относится к республикам Северного Кавказа:
  - а. Бурятия
  - б. Чечня
  - в. Дагестан
  - г. Ингушетия

**Вопросы для письменного опроса по теме "Россия и мировые интеграционные процессы".**

**Образовательные результаты, заявленные во ФГОС:**

Студент должен :

У: 1

З: 1,2,4

ПО1.

1. Как изменилось геополитическое положение России к началу 1992 г.?
2. Чем была вызвана новая «смена вех» внешней политики РСФСР после распада СССР?

3. Что определяло новые подходы к внешней политике страны?
4. Назовите основные направления внешней политики России в 1992—1998 гг.
5. Какие меры предприняло новое руководство страны в отношении ведущих западных стран?
6. Какие новые документы появились в области контроля над вооружениями?
7. Какие международные соглашения и события свидетельствуют о плавной и постепенной интеграции России в международные структуры?

Назовите страны, ставшие членами Евросоюза в 1990-е гг

### Тест по теме "Развитие культуры в России"

#### Образовательные результаты, заявленные во ФГОС:

Студент должен :

У: 2

З: 1,2,5

1. Какое из средств массовой информации имеет в начале XXI века наибольшее влияние на население России:
    - а Телевидение
    - б Радио
    - в Газеты
    - г Журналы
  2. Какой из монументальных памятников архитектуры был воссоздан в Москве в 1995-2000 гг.?
    - а Большой ледовый дворец на Ходынском поле
    - б Храм Христа Спасителя
    - в Музей-усадьба Останкино
    - г Выставка достижений народного хозяйства (ВДНХ-ВВЦ)
  3. Каким термином принято обозначать слой не элитарной культуры, производимый для всеобщего потребления и рассчитанный на максимальное число потребителей?
    - а Авангард
    - б Контркультура
    - в Субкультура
    - г массовая культура
  4. Какие из перечисленных черт характерны для **постмодернизма** в культуре?
    - а признание относительности любых ценностей
    - б стремление к максимально реалистическому изображению действительности
    - в подчиненность всех элементов единому художественному стилю
    - г эклектическое сосуществование взаимоисключающих идей и концепция
  5. цитатность и повторение известных идей в новом художественном оформлении
  6. пышность и витиеватость
5. Кто из ниже перечисленных деятелей культуры современной России не является писателем?
- а А.И. Солженицын
  - б Ч.Т. Айтматов
  - в В.А. Гергиев
  - г В.Г. Распутин

## Вопросы для письменного опроса по теме "Перспективы развития РФ в современном мире"

Студент должен :

У: 2

З: 1,2,5

ПО1

1. Дайте определение понятий «инновации», «приоритеты»
2. Назовите причины развития инновационных технологий
3. Дайте определение понятий «суверенитет», независимое государство
4. Каковы перспективные направления развития РФ на современном этапе.
5. Каковы основные проблемы развития РФ на современном этапе.
6. Назовите важнейшие научные открытия и технические достижения в современной России
7. Приведите примеры внедрения инноваций в практической сфере.
8. Приведите примеры инновационного опыта развитых стран

### Промежуточная аттестация

#### 6.1. Тест

1. Назовите годы правления М.С. Горбачева.

а) 1985 – 1991 гг.;

б) 1984 – 1985 гг.;

в) 1980 – 1990 гг.

2. Понятие «перестройка», «ускорение», «гласность», связаны с политикой.

а) Н.С. Хрущева;

б) Ю.В. Андропова;

в) Л.И. Брежнева;

г) М.С. Горбачева.

3. Установите соответствие между именами и годами правления:

1) Н.С. Хрущев;б	а) 1982 – 1984гг.;
2) Л.И. Брежнев;г	б) 1953 – 1964гг.;
3) Ю.В. Андропов;а	в) 1985 – 1991гг.;
4) М.С. Горбачев;в	г) 1964 – 1982 гг.

4. Продолжить логический ряд

«развитой социализм» - «застой» - ... (перестройка)

5. Расположите события в хронологическом порядке

а) «перестройка»;2

б) приватизация;4

в) начало «холодной войны»;1

г) падение берлинской стены.3

6. Гласность – это...

а) открытость, доступность;

б) вседозволенность;

в) умение красиво говорить;

г) политический контроль.

7. Какая из советских республик первая заявила о своем суверенитете?

- а) Литва;
- б) Эстония;
- в) Украина;
- г) Молдавия.

8. Вывод Советских войск из Афганистана произошел:

- а) в 1991 г.;
- б) в 1989 г.;
- в) в 1993 г.;
- г) в 1999 г.

9. Казахстан граничит с Россией на:

- а) юго-востоке;
- б) северо-западе;
- в) северо-востоке;
- г) юго-западе.

10. Какая страна не входила в СНГ?

- а) Азербайджан;
- б) Казахстан;
- в) Беларусь;
- г) Польша.

11. М. Растропович – представитель какого направления?

- а) музыка;
- б) кинорежиссура;
- в) живопись;
- г) литература.

12. Установите соответствие между фамилиями деятелей культуры и сферами их деятельности.

- |                    |                   |
|--------------------|-------------------|
| а) А. Солженицын;4 | 1) музыка;        |
| б) С. Бондарчук;2  | 2) кинорежиссура; |
| в) А. Пахмутова;1  | 3) живопись;      |
| г) В. Серов.3      | 4) литература.    |

13. Избрание Президентом РФ В.В. Путина:

- а) март 2000г.;
- б) февраль 1999г.;
- в) декабрь 2000г.;
- г) декабрь 1999г.

14. По какому признаку образован ряд:

«Единая Россия», «Яблоко», «ЛДПР», «Справедливая Россия». (партия)

15. Назовите год прихода М.С. Горбачева к власти в СССР?

- а) 1985г.;
- б) 1984г.;
- в) 1980г.;
- г) 1990г.

16. Понятие «застой» связано с политикой

- а) Н.С. Хрущева;
- б) Ю.В. Андропова;
- в) Л.И. Брежнева;
- г) М.С. Горбачева.

17. Расположите события в хронологическом порядке

- а) открытое столкновение между президентом Б.Н. Ельциным и Верховным Советом (1993г.);
- б) уход Б.Н. Ельцина с поста Президента РФ (декабрь 1999г.);
- в) завершение вывода российских войск с территории бывшей ГДР (1994г.);
- г) переименование РСФСР в РФ (25 декабря 1991г.).

18. Продолжите логический ряд

Н.С. Хрущев – Л.И. Брежнев - ..... (Ю.В. Андропов)

19. Демократия – это...

- а) политический режим, в основе которого лежит метод коллективного принятия решений;
- б) политический режим, в основе которого лежит единоличное принятие решений;
- в) отвержение всяческих свобод;
- г) признание вседозволенности.

20. Чеченская война началась:

- а) декабрь 1994г.;
- б) ноябрь 1991г.;
- в) декабрь 1991г.;
- октябрь 2000г.

21. Украина граничит с Россией на:

- а) юго-востоке;
- б) северо-западе;
- в) северо-востоке;
- г) юго-западе.

22. Какая страна входила в СНГ?

- а) Казахстан;
- б) Польша;
- в) Латвия;
- г) Молдова.

23. ЕС – это...

- а) единая система;
- б) Европейский союз;
- в) Единая сила;
- г) Единоличное суждение.

24. Какой из названных документов был подписан в 1979 г.?

- а. Договор об основах взаимоотношений между СССР и США
- б. Соглашение о предотвращении ядерной войны
- в. Договор ОСВ-2
- г. Решение о создании Совета безопасности

25. Избрание Президентом Д.А. Медведева:

- а) март 2000г.;
- б) март 2001.;
- в) апрель 2001г.;
- г) май 2008г.

26. Блок НАТО был образован:

- а) 24 октября 1945г.
- б) 4 апреля 1949г.
- в) 18 сентября 2003г.
- г) 3 мая 2004г.

27. Когда произошел взрыв на Чернобыльской АЭС?

- а) 1985г.
- б) 1986г.
- в) 1988г.
- г) 1989г.

28. «Бархатная революция» — это:

- а) отказ от радикальных преобразований революционного типа;
- б) бескровная смена коммунистического режима на либеральный;
- в) распад федеративного государства.
- г) коренной переворот

29. Главной целью этой организации стало укрепление мира и взаимопонимания между народами средствами образования, науки, культуры:

- а) ЮНЕСКО
- б) ООН
- в) СНГ

30. ООН была создана:

- а. 1945
- б. 1939
- в. 1956
- г. 1962

### 6.2. Время на подготовку и выполнение:

подготовка 10 минут;

выполнение 1 час 00 минут;

всего 1 час 20 минут.

### 6.3. Перечень объектов контроля и оценки.

Наименование объектов контроля и оценки	Основные показатели оценки результата	Оценка
У1. Ориентироваться в современной экономической, политической, культурной ситуации в России и мире.	Характеризовать современную политическую экономическую и культурную ситуацию в мире	30 баллов
У2. Выявлять взаимосвязь отечественных,	Выявлять взаимосвязь отечественных,	

региональных, мировых, социально-экономических, политических и культурных проблем.	региональных, мировых, социально-экономических, политических и культурных проблем.	
В результате освоения дисциплины студент должен знать: 31. основные направления развития ключевых регионов мира на рубеже веков( XX и XXIвв.);	Соотносить направления развития с соответствующими регионами мира	
32. сущность и причины локальных, региональных, межгосударственных конфликтов в конце XX- начале XXI вв	Определять по характеристикам основные локальные конфликты, их сущность и причины	
33. основные процессы (интеграционные, поликультурные, миграционные и иные) политического и экономического развития ведущих государств и регионов мира;	Характеризовать основные процессы экономического и политического развития ведущих регионов стран мира	
34. назначение ООН, НАТО, ЕС и др. и других организаций и основные направления их деятельности;	Определять отличия международных организаций по функциям и историческим фактам	
35. о роли науки, культуры и религии в сохранении и укреплении национальных и государственных традиций;	Соотносить представителей культуры и соответствующего направления	
36. содержание и назначение важнейших правовых и законодательных актов мирового и регионального значения.	Выявлять значение нормативно-правовых актов, дату их подписания и основное содержание	

За правильный ответ на вопрос выставляется положительная оценка – 1 балл.

За неправильный ответ на вопросы или неверное решение задачи выставляется отрицательная оценка – 0 баллов.



### Шкала оценки образовательных достижений

Процент результативности (правильных ответов)	Оценка уровня подготовки	
	балл (отметка)	вербальный аналог
90-100	5	отлично
80-99	4	хорошо
70-79	3	удовлетворительно
Менее 70	2	неудовлетворительно

#### **6.4. Перечень материалов, оборудования и информационных источников, используемых в аттестации**

##### **Основная литература:**

История : учебник / С.И. Самыгин, П.С. Самыгин, В.Н. Шевелев. — 3-е изд., стер. — М. : КНОРУС, 2017. — 306 с. — (Среднее профессиональное образование).

Интернет-ресурсы:

<http://school-collection.edu.ru>

##### **Дополнительная литература.**

1. Бжезинский, З. Великая шахматная доска [Текст] / Бжезинский З. - М.: Международные отношения, 1998. – 254 с.
2. Большая энциклопедия России: Современная Россия [Текст]. - М.:ИДДК, 2007.MDF. eBook (компьютерное издание). 99 Мб
3. Ванюков, Д.А. Демократическая Россия конца XX - начала XXI века [Текст] /Д.А. Ванюков. М.: Мир книги, 2007. - 240 с.
4. Дегтев, Г.В. Становление и развитие института президентства в России: теоретико-правовые и конституционные основы [Текст] / Г.В. Дегтев; МГИМО (ун-т) МИД РФ, Междунар. ин-т упр. – М. : Юристъ, 2005. –237 с.
5. Дроздов, Ю. Россия и мир. Куда держим курс [Текст] /Ю.Дроздов. – М.: Артстиль-полиграфия, 2009. - 352 с.
6. Изосимов, Ю.Ю. Справочное пособие по отечественной истории современного периода. 1985-1997 гг. [Текст] / Ю.Ю. Изосимов. – М.: Аквариум 1998. – 217 с.
7. Кузык, Б.Н.Россия и мир в XXI веке [Текст] / Б.Н. Кузык. Издание второе. – М.: Институт экономических стратегий, 2006. – 544с.
8. Леонов, Н. Закат или рассвет? Россия: 2000–2008 [Текст] /Н.Леонов. М., 2008.– 545с.
9. Нарочницкая, Н.А. Россия и русские в современном мире [Текст]. - М.:Алгоритм, 2009. – 416 с.
10. Печенев, В.А. «Смутное время» в новейшей истории России (1985-2003): ист. свидетельства и размышления участника событий [Текст] / В. Печенев. - М.: Норма, 2004. – 365 с.
11. Россия и страны мира. 2008. Статистический сборник [Текст]. - М.: Росстат, 2008. – 361 С.
12. Сурков, В.Ю. Основные тенденции и перспективы развития современной России [Текст] /В.Ю. Сурков. М.: Современный гуманитар. университет, 2007. – 49 с.
13. Шубин А. Мировой порядок. Россия и мир в 2020 году. /А.Шубин. М.: Европа, 2005. – 232 с.

МИНИСТЕРСТВО ПРОФЕССИОНАЛЬНОГО ОБРАЗОВАНИЯ  
И ЗАНЯТОСТИ НАСЕЛЕНИЯ ПРИМОРСКОГО КРАЯ

**краевое государственное автономное  
профессиональное образовательное учреждение  
«Дальнегорский индустриально-технологический колледж»**

**Комплект  
контрольно-оценочных средств  
учебной дисциплины  
ОГСЭ. 03 Психология общения**

Программы подготовки специалистов среднего звена (ППССЗ)  
по специальности

09.02.07 Информационные системы и программирование

Дальнегорск, 2021

## 1. Общие положения

Контрольно-оценочные средства (КОС) предназначены для контроля и оценки образовательных достижений обучающихся, освоивших программу учебной дисциплины Психология общения

КОС включают контрольные материалы для проведения текущего контроля и промежуточной аттестации в форме дифференцированного зачёта.

КОС разработаны на основании положений:

программы подготовки специалистов среднего звена по специальности СПО 09.02.07 Информационные системы и программирование;

программы учебной дисциплины Психология делового общения.

## 2. Результаты освоения дисциплины, подлежащие проверке

<b>Результаты обучения (освоенные умения, усвоенные знания)</b>
1. <b>Уметь</b> применять техники и приёмы эффективного общения в профессиональной деятельности
2. <b>Уметь</b> использовать приёмы саморегуляции поведения в процессе межличностного общения
1. <b>Знать</b> взаимосвязь общения и деятельности;
2. <b>Знать</b> цели, функции, виды и уровни общения
3. <b>Знать</b> роли и ролевые ожидания в общении
4. <b>Знать</b> виды социальных взаимодействий
5. <b>Знать</b> механизмы взаимопонимания в общении
6. <b>Знать</b> техники и приёмы общения, правила слушания, ведения беседы, убеждения
7. <b>Знать</b> этические принципы общения
8. <b>Знать</b> источники, причины, виды и способы разрешения конфликтов

## 3. Распределение оценивания результатов обучения по видам контроля

<b>Наименование элемента умений или знаний</b>	<b>Виды аттестации</b>	
	<i>Текущий контроль</i>	<i>Промежуточная аттестация</i>
У1. Применять техники и приёмы эффективного общения в профессиональной деятельности.	Решение ситуационных задач	<i>Зачет</i>
У2. Использовать приёмы саморегуляции поведения в процессе межличностного общения.	Решение ситуационных задач	
З 1. Взаимосвязь общения и деятельности.	Устный опрос. Оценка защиты компьютерной презентации	
З 2. Цели, функции, виды и уровни общения	Устный опрос Контрольная работа	
З 3. Роли и ролевые ожидания в общении	Устный опрос. Оценка выполнения практической работы	
З 4. Виды социальных взаимодействий	Устный опрос Тестирование. Оценка защиты компьютерной презентации	

3 5. Механизмы взаимопонимания в общении	Устный опрос Оценка выполнения практической работы	
36. Техники и приёмы общения, правила слушания, ведения беседы, убеждения	Устный опрос Решение ситуационных задач	
	Контрольная работа	
3 7. Этические принципы общения	Оценка защиты компьютерной презентации Оценка выполнения практической работы	
3 8. Источники, причины, виды и способы разрешения конфликтов	Тестирование Решение ситуационных задач	

#### 4. Распределение типов контрольных заданий по элементам знаний и умений.

Содержание учебного материала по программе УД	Тип контрольного задания									
	31	32	33	34	35	36	37	38	У1	У2
Раздел 1. Тема 1.1. Предмет, задачи учебной дисциплины	Устный опрос						Устный опрос			
Раздел 2. Тема 2.1. Общение – основа человеческого бытия	Устный опрос	Устный опрос			Устный опрос					
Раздел 2. Тема 2.2 Общение как восприятие людьми друг друга (перцептивная сторона общения)	Устный опрос	Контрольная работа			Устный опрос	Контрольная работа			Решение ситуационных задач	
Раздел 2. Тема 2.3. Общение как взаимодействие (интерактивная сторона общения)	Устный опрос	Устный опрос			Устный опрос					Решение ситуационных задач
Раздел 2. Тема 2.4. Общение как обмен информацией (коммуникативная сторона общения)	Устный опрос	Контрольная работа		Устный опрос	Оценка выполнения практической работы	Контрольная работа	Оценка выполнения практической работы		Решение ситуационных задач	
Раздел 2. Тема 2.5. Роль и ролевые ожидания в общении			Устный опрос			Решение ситуационных задач				

Раздел 2. Тема 2.6. <b>Формы делового общения и их характеристики</b>	Устный опрос	Тест		Тест	Оценка выполненной практической работы	Решение ситуационных задач	Оценка выполненной практической работы		Решение ситуационных задач	
Раздел 3. Тема 3.1. <b>Конфликт: его сущность и основные характеристики</b>		Устный опрос				Устный опрос		Решение ситуационных задач	Решение ситуационных задач	
Раздел 3. Тема 3.2. <b>Эмоциональное реагирование в конфликтах и саморегуляция</b>	Устный опрос				Устный опрос	Устный опрос		Тест		Решение ситуационных задач
Раздел 4. Тема 4.1. <b>Общие сведения об этической культуре</b>				Устный опрос			Оценка выполненной практической работы			Решение ситуационных задач

**5. Распределение типов и количества контрольных заданий по элементам знаний и умений, контролируемых на промежуточной аттестации.**

Содержание учебного материала по программе УД	Тип контрольного задания											
	31	32	33	34	35	36	37	38	У1	У2	ОК	ПК
Раздел 1. Тема 1.1. <b>Предмет, задачи учебной дисциплины</b>	ДЗ	ДЗ		ДЗ	ДЗ						1,2,4 5,6	2.1,3.5 3.8
Раздел 2. Тема 2.1. <b>Общение – основа человеческого бытия</b>	ДЗ	ДЗ					ДЗ		ДЗ		1,2,4 5,6	1.4,2.3, 3.6
Раздел 2. Тема 2.2. <b>Общение как восприятие людьми друг друга (перцептивная сторона общения)</b>	ДЗ	ДЗ		ДЗ	ДЗ	ДЗ			ДЗ	ДЗ	2,4, 5,6	1.4,2.4, 3.7
Раздел 2. Тема 2.3. <b>Общение как взаимодействие (интерактивная сторона общения)</b>	ДЗ	ДЗ		ДЗ	ДЗ	ДЗ			ДЗ	ДЗ	1,2,4	1.3,2.2, 3.1
Раздел 2. Тема 2.4. <b>Общение как обмен информацией (коммуникативная сторона общения)</b>	ДЗ	ДЗ		ДЗ	ДЗ	ДЗ			ДЗ	ДЗ	1,2,4, 6	3.1,3.4, 3.8
Раздел 2. Тема 2.5. <b>Роль и ролевые ожидания общения</b>			ДЗ	ДЗ	ДЗ	ДЗ						

Раздел 2. Тема 2.6. <b>Формы делового общения и их характеристики</b>	ДЗ	ДЗ	ДЗ	ДЗ	ДЗ	ДЗ	ДЗ				2,4,7	1.3,2.4
Раздел 3. Тема 3.1. <b>Конфликт: его сущность и основные характеристики</b>	ДЗ	ДЗ			ДЗ	ДЗ		ДЗ	ДЗ	ДЗ	4,8,9	1.1,2.1, 3.1, 3.8
Раздел 3. Тема 3.2. <b>Эмоциональное реагирование в конфликтах и саморегуляция</b>	ДЗ	ДЗ			ДЗ	ДЗ		ДЗ	ДЗ	ДЗ	9,10, 11	3.1,3.5, 3.2, 3.3
Раздел 4. Тема 4.1. <b>Общие сведения об этической культуре</b>	ДЗ	ДЗ	ДЗ	ДЗ	ДЗ	ДЗ	ДЗ		ДЗ		1,2,4 ,5	1.3,3.1, 3.3

## 6. Структура контрольного задания

### Входной контроль

Проверяемые результаты обучения З1,2, 7, ОК1,2,4

1. Вербальная коммуникация включает в себя:

- А) жесты, мимику;
- Б) речь, язык;
- В) убеждения, суждения;
- Г) характер, взгляды.

2. Столкновение противоположных целей, интересов, взглядов, позиций, мнений двух и более людей:

- А) компромисс;
- Б) конфликт;
- В) поведение;
- Г) приём.

3. Стратегия взаимодействия которой характерно отсутствие стремления к кооперации, к достижению собственных целей:

- А) избегание;
- Б) конфликт;
- В) соперничество;
- Г) сотрудничество.

4. Стиль характерный для научных трактатов, докладов, выступлений на конференциях, на семинарах и лекциях:

- А) научный;
- Б) официально – деловой;
- В) публицистический;
- Г) разговорно – бытовой.

5. Дискуссия трёх и более участников:

- А) диалог;
- Б) монолог;
- В) полилог;
- Г) рассказ.

6. Публичное представление чего - либо нового, недавно появившегося, созданного:

- А) имидж;

- Б) презентация;
  - В) проекция;
  - Г) эксперимент.
7. Сочувствие, сопереживание, умение поставить себя на место другого:
- А) аффект;
  - Б) беседа;
  - В) убеждения;
  - Г) эмпатия.
8. Манера поведения, правила учтивости и вежливости, принятые в том или ином обществе:
- А) мораль;
  - Б) норма;
  - В) репутация;
  - Г) этикет.
9. Разносторонняя характеристика социального положения человека в обществе:
- А) статус;
  - Б) роль;
  - В) норма;
  - Г) мировоззрение.
10. Общение, которое осуществляется через посредника:
- А) прямое;
  - Б) социальное;
  - В) косвенное;
  - Г) вербальное.
11. Общение, которое присуще только человеку и в качестве обязательного условия предполагает усвоение языка:
- А) прямое;
  - Б) социальное;
  - В) косвенное;
  - Г) вербальное.
12. Совокупность моральных норм, определяющих отношение человека к своему профессиональному долгу:
- А) нравственность;
  - Б) профессиональная этика;
  - В) мораль;
  - Г) деловой этикет.
13. Конфликты, которые происходят между социальными группами и преследуют несовместимые цели:
- А) внутриличностные;
  - Б) межличностные;
  - В) между личностью и группой;
  - Г) межгрупповые.
14. Система установок, ориентаций и ожиданий членов группы относительно друг друга, обусловленных совместной деятельностью и ценностями:
- А) межличностные отношения;
  - Б) индивидуальные отношения;
  - В) коллективные отношения;
  - Г) групповые отношения.
15. Общение, которое преследует цели расширения и укрепления межличностных контактов:
- А) прямое;
  - Б) социальное;

- В) косвенное;
- Г) вербальное.

**Критерий:**

- 15 б. – 14 б. – «5»;
- 13б. – 12 б. – «4»;
- 11б. – 10б. – «3».
- 9б. - 0 б. – «2» .

**6.1. Текущий контроль**

**Тема 1.1. Предмет, задачи учебной дисциплины**

*Устный опрос:*

Проверяемые результаты обучения 31,7, ОК1,2,4, 5,6

1. Психология общения как теоретическая и прикладная дисциплина.
2. Каковы ваши индивидуальные задачи в овладении этим курсом?
3. Каков предмет изучения психологии общения?
4. Методы психологии общения.
5. Назовите основные методы психологии общения, необходимые для использования специалистом в профессиональных ситуациях.
6. Личность как субъект и объект деятельности.
7. Разведите понятия субъекта и объекта общения. В чем отличие процесса делового взаимодействия как партнерского взаимодействия от субъект-объектного общения?

**Критерии ответа**

**Отметка «5»:** ответ полный и правильный на основании изученных теорий; материал изложен в определенной логической последовательности, литературным языком: ответ самостоятельный.

**Отметка «4»:** ответ полный и правильный на основании изученных теорий; материал изложен в определенной логической последовательности, при этом допущены две-три несущественные ошибки, исправленные по требованию преподавателя.

**Отметка «3»:** ответ полный, но при этом допущена существенная ошибка, или неполный, несвязный.

**Отметка «2»:** при ответе обнаружено непонимание учащимся основного содержания учебного материала или допущены существенные ошибки, которые учащийся не смог исправить при наводящих вопросах преподавателя.

**Отметка «1»:** отсутствие ответа.

**Тема 2.1. Общение – основа человеческого бытия**

Проверяемые результаты обучения 3 1,2, 5 ОК1,2,4, 5,6

*Устный опрос:*

1. Понятие общения.
2. Функции общения.
3. Основные свойства и особенности общения.
4. Виды общения.
5. Типичные трудности и техники межличностного общения.
6. Роль общения в развитии личности.
7. Заполнить таблицу по результатам изученной темы

Функции общения	Структура общения	Средства общения	Трудности общения
-----------------	-------------------	------------------	-------------------

8. Проанализируйте возможности Вашего общения. Какую роль играет способность к общению в Вашей профессиональной деятельности?



9. Конформизм – это плохо или хорошо? Это естественно или искусственно?

**Тема 2.2. Общение как восприятие людьми друг друга (перцептивная сторона общения)**

Проверяемые результаты обучения У1 З1,2, 5 ОК 2,4, 5,6

Устный опрос:

**Инструкция к заданиям**

Прочитайте внимательно задания.

- ✓ В заданиях 1, 7 дайте определения понятий.
- ✓ В заданиях 3 раскройте сущность понятия.
- ✓ В заданиях 8,9, 10 определите понятия.
- ✓ В заданиях 4,5,6 выберите правильный ответ.
- ✓ В заданиях 11,12 дайте свой вариант ответа, обосновывая своё мнение.

**Текст заданий**

**Задание 1**

Дайте определение понятию «перцептивная сторона»

**Задание 2**

Назовите не менее трех эффектов, влияющих на восприятие и оценку людьми друг друга.

**Задание 3**

Кратко раскрыть 3 схемы формирования первичного впечатления:

- а) фактор привлекательности;
- б) фактор превосходства;
- в) фактор отношения к нам

**Задание 4**

Постижение эмоционального состояния другого человека, понимание его эмоций, чувств и переживаний – это...

- |                          |                   |
|--------------------------|-------------------|
| А) каузальная атрибуция; | Б) идентификация; |
| В) эмпатия;              | Г) подражание;    |
| Д) аттракция;            | Е) рефлексия.     |

**Задание 5**

Осознание индивидом того, как он воспринимается партнером по общению - это...

- |                          |                   |
|--------------------------|-------------------|
| А) каузальная атрибуция; | Б) идентификация; |
| В) эмпатия;              | Г) подражание;    |
| Д) аттракция;            | Е) рефлексия.     |

**Задание 6**

Наиболее простой способ понимания другого человека через уподобление себя ему - это...

- |                          |                   |
|--------------------------|-------------------|
| А) каузальная атрибуция; | Б) идентификация; |
| В) эмпатия;              | Г) подражание;    |
| Д) аттракция;            | Е) рефлексия.     |

**Задание 7**

Дайте определение понятию «имидж».

**Задание 8**

Как называется механизм интерпретации поступков и чувств другого человека, выяснение причин поведения другого человека?

**Задание 9**

Каковы закономерности механизма прогнозирования поведения человека?

- 1) Ситуацию успеха люди обычно приписывают....
- 2) Ситуацию неудачи...

### **Задание 10**

Как называется механизм познания самого себя?

### **Задание 11**

Возможно ли общение без перцептивной стороны? Объясните свой ответ.

### **Задание 12**

Каких качеств, необходимых для общения, не хватает, по вашему мнению, вам?  
Критерии оценки

«5» - 18-17

«4» - 16-13

«3» - 12-9

«2»- менее 9

*Решение ситуационных задач:*

Проверяемые результаты обучения У1 31,2, 5 ОК 2,4, 5,6

На презентации образовательного учреждения, сотрудником которой Вы являетесь, Ваш руководитель поручил Вам «опекать и развлекать» лиц, от которых зависит дальнейшее развитие и преуспевание Вашей организации. Вы незнакомы с этими людьми.

*Как Вы начнете беседу и почему выберете именно такой вариант начала общения?*

## **Тема 2.3. Общение как взаимодействие (интерактивная сторона общения)**

### **Контрольная работа**

Общение как взаимодействие

Проверяемые результаты обучения У2, 31,2, 5,7 ОК1,2,4

#### **1. Распределить аспекты общения:**

- а) осознанный образ предвосхищаемого результата, на достижение которого направлено действие человека;
  - б) способы кодирования, передачи, переработки и расшифровки информации;
  - в) информация, передаваемая в межличностных контактах от одного к другому.
- А) содержание; В) средства; С) цели.

#### **2. Привести конкретные примеры данных мотивов, побуждающих человека взаимодействовать с окружающими:**

- а) мотив кооперации;
- б) мотив конкуренции;
- в) альтруистический мотив

#### **3. Правильно назвать типы или стратегии поведения:**

- а) партнеры мешают друг другу, препятствуют достижению целей каждого;
- б) собеседники взаимно избегают друг друга;
- в) партнеры помогают друг другу, способствуют достижению общих целей;
- г) один собеседник содействует, помогает другому, а второй активно ему противодействует.

#### **4. Какие еще виды взаимодействия или формы поведения вам известны? Один из них раскрыть.**

#### **5. Перечислить 4 теории межличностного взаимодействия. Назвать основателей.**

#### **6. Раскрыть сущность любой теории (по выбору).**

#### **7. Перечислить этапы делового общения.**

#### **8. В чем заключается эффект контраста и эффект ассимиляции?**

#### **9. Для чего необходимо создание доброжелательной атмосферы при установлении контакта?**

#### **10. Что такое интеракция?**

*Устный опрос*

*Проверяемые результаты обучения* У2, 31,2, 5,7 ОК1,2,4

1. Перечислите механизмы межличностного общения.
2. Какие факторы влияют на создание стереотипов?
3. В чём сущность теории трансакционного анализа?

*Решение ситуационных задач:*

Вы являетесь посредником в переговорах между двумя конкурирующими людьми, одна из которых регулярно срывает сроки переговоров, нарушает даже незначительные договоренности.

*Опишите свои действия и шаги, которые Вы как посредник предпримите в этой ситуации.*

## **Тема 2.4. Общение как обмен информацией (коммуникативная сторона общения)**

### **Контрольные вопросы**

*Устный опрос*

*Проверяемые результаты обучения* 31,2,4 У1 ОК1,2,4,6

1. Что такое общение?
2. Соотнесите понятия «коммуникация» и «общение». Какое является более широким?
3. Что такое деловое общение?
4. Каковы особенности делового общения?
5. В чем состоит цель общения?
6. Средства общения. Что это такое? Каковы их виды?
7. Перечислите функции общения.
8. Назовите три взаимосвязанные стороны делового общения.
9. Назовите этапы общения.
10. Какие факторы могут обусловить ошибки, допускаемые при восприятии незнакомых людей.
11. Назовите психологические механизмы восприятия людей, с которыми уже встречались.

### **Критерии ответа**

**Отметка «5»:** ответ полный и правильный на основании изученных теорий; материал изложен в определенной логической последовательности, литературным языком: ответ самостоятельный.

**Отметка «4»:** ответ полный и правильный на основании изученных теорий; материал изложен в определенной логической последовательности, при этом допущены две-три несущественные ошибки, исправленные по требованию преподавателя.

**Отметка «3»:** ответ полный, но при этом допущена существенная ошибка, или неполный, несвязный.

**Отметка «2»:** при ответе обнаружено непонимание учащимся основного содержания учебного материала или допущены существенные ошибки, которые учащийся не смог исправить при наводящих вопросах преподавателя.

**Отметка «1»:** отсутствие ответа.

*Решение ситуационных задач:*

*Проверяемые результаты обучения* 31,2,4 У1 ОК1,2,4,6

Миша (4 года) спросил отца, что такое «процессор»? Папа стал объяснять с точки зрения науки устройство процессора и его назначение. Ребенок смотрел на отца, стараясь понять

его речь. Но постепенно взор его погас, и мальчик отошел от отца.

*Состоялось ли общение отца с сыном?*

*По каким признакам можно судить об этом?*

*Покажите признаки, по которым можно судить о том, что общение было разрушено.*

## **Тема 2.6. Формы делового общения и их характеристики**

*Проверяемые результаты обучения У1 З1,2,4,5 ОК 2,4,7*

*Устный опрос:*

1. Что является предметом изучения психологии делового общения?
2. Как национальность влияет на общение?
3. В чем особенности поведения индивида в толпе?

### **Критерии ответа**

**Отметка «5»:** ответ полный и правильный на основании изученных теорий; материал изложен в определенной логической последовательности, литературным языком: ответ самостоятельный.

**Отметка «4»:** ответ полный и правильный на основании изученных теорий; материал изложен в определенной логической последовательности, при этом допущены две-три несущественные ошибки, исправленные по требованию преподавателя.

**Отметка «3»:** ответ полный, но при этом допущена существенная ошибка, или неполный, несвязный.

**Отметка «2»:** при ответе обнаружено непонимание учащимся основного содержания учебного материала или допущены существенные ошибки, которые учащийся не смог исправить при наводящих вопросах преподавателя.

**Отметка «1»:** отсутствие ответа.

*Решение ситуационных задач:*

*Проверяемые результаты обучения У1 З1,2,4,5 ОК 2,4,7*

На первой ознакомительной встрече с родителями учитель начал беседу с обсуждения отрицательных черт обучающегося, стал настаивать на своей руководящей позиции в общении. В результате родители потеряли интерес к разговору, закрылись в себе.

*Определите стадию установления доверительных отношений. Какую ошибку допустил педагог? Какова должна быть его тактика на этой стадии.*

### *Тестовое задание*

*Проверяемые результаты обучения У1 З1,2,4,5 ОК 2,4,7*

**1. Невербальное средство общения кинесика – это:**

- 1) биологически необходимая форма человеческого общения, проявляющаяся в виде динамических прикосновений;
- 2) пространственная ориентация партнеров в момент общения;
- 3) зрительно воспринимаемые движения, выполняющие выразительно-регулятивную функцию в общении;
- 4) ритмико-интонационные стороны речи;
- 5) включение в речь пауз, плача, кашля, вздохов.

**2. Невербальное средство общения просодика – это:**

- 1) пространственная ориентация партнеров в момент общения;
- 2) зрительно воспринимаемые движения, выполняющие выразительно-регулятивную функцию в общении;

- 3) биологически необходимая форма человеческого общения, проявляющаяся в виде динамических прикосновений;
- 4) ритмико-интонационные стороны речи;
- 5) включение в речь пауз, плача, кашля, вздохов.

**3. Дайте определение понятия.**

Интерактивная сторона общения - это...

- 1) общение как взаимодействие;
- 2) общение как обмен информацией;
- 3) общение как восприятие людьми друг друга.

**4. Дайте определение понятия.**

Перцептивная сторона общения - это...

- |                                   |                           |
|-----------------------------------|---------------------------|
| 1) общение как взаимодействие;    | 3) общение как восприятие |
| 2) общение как обмен информацией; | людьми друг друга.        |

**5. В вербальной коммуникации участвует ...**

- |                  |                              |
|------------------|------------------------------|
| 1) коммуникатор; | 3) коммуникатор и реципиент. |
| 2) реципиент;    |                              |

**6. Укажите сторону общения, которая включает в себя построение общей стратегии взаимодействия ...**

- 1) интерактивная;
- 2) коммуникативная;
- 3) перцептивная.

**7. Соотнесите понятие и определения следующих видов коммуникативных барьеров:**

а) семантический;	1. рассуждение коммуникатора либо слишком сложно для реципиента, либо кажется ему неверным, противоречит присущей ему манере доказательств;
б) логический;	2. разные языки, диалекты, дефекты речи, неправильный грамматический строй;
в) замещающе-искажающий;	3. различие в системах значений (тезаурусах) участников общения;
г) фонетическое непонимание;	4. искажение информации при передаче через несколько ретрансляторов;
д) стилистический:	5. несоответствие стиля речи коммуникатора ситуации (психологическому состоянию) общения.

**8. Соотнесите определение и понятие функций общения:**

а) инструментальная;	1. средство объединения людей;
б) интегративная;	2. форма взаимопонимания психологического контакта;
в) самовыражения;	3. передача конкретных способов деятельности, оценок;
г) трансляционная	4. социальный механизм управления и передачи информации, необходимой для исполнения действия.

## Тестовое задание

Проверяемые результаты обучения У1 З1,2,4,5 ОК 2,4,7

1. Укажите вербальные средства общения:

- |            |          |
|------------|----------|
| 1) мимика; | 4) поза; |
| 2) речь;   | 5) жест. |
| 3) взгляд; |          |

2. Дайте определение понятия.

Коммуникативная сторона общения - это...

- 1) общение как взаимодействие;
- 2) общение как обмен информацией;
- 3) общение как восприятие людьми друг друга.

3. Невербальное средство общения проксемика - это:

- 1) пространственная ориентация партнеров в момент общения;
- 2) включение в речь пауз, плача, кашля, вздохов;
- 3) ритмико-интонационные стороны речи;
- 4) биологически необходимая форма человеческого общения, проявляющаяся в виде динамических прикосновений;
- 5) зрительно воспринимаемые движения, выполняющие выразительно-регулятивную функцию в общении.

4. Невербальное средство общения экстралингвистика – это:

- 1) зрительно воспринимаемые движения, выполняющие выразительно-регулятивную функцию в общении;
- 2) включение в речь пауз, плача, кашля, вздохов;
- 3) биологически необходимая форма человеческого общения, проявляющаяся в виде динамических прикосновений;
- 4) пространственная ориентация партнеров в момент общения;
- 5) ритмико-интонационные стороны речи.

5. Невербальное средство общения такесика - это:

- 1) включение в речь пауз, плача, кашля, вздохов;
- 2) ритмико-интонационные стороны речи;
- 3) пространственная ориентация партнеров в момент общения;
- 4) зрительно воспринимаемые движения, выполняющие выразительно-регулятивную функцию в общении;
- 5) биологически необходимая форма человеческого общения, проявляющаяся в виде динамических прикосновений.

6. Во время вербальной коммуникации с информацией происходит ...

- |                   |                                |
|-------------------|--------------------------------|
| 1) кодирование;   | 3) передача;                   |
| 2) декодирование; | 4) все перечисленные процессы. |

7. Соотнесите определение и понятие функций общения:

а) экспрессивная;	1. формирование навыков взаимодействия в обществе в соответствии с принятыми нормами и правилами;
б) социального контроля;	2. регламентация поведения и деятельности;
в) социализации:	3. взаимопонимание переживаний и эмоциональных состояний.

8. Соотнесите понятие и определение следующих видов коммуникативных барьеров:

а) информационно-дефицитный;	1) политические, религиозные, профессиональные различия, определяющие степень авторитета коммуникатора для реципиента и соответственно степень внимания к предлагаемой информации;
б) фонетическое непонимание;	2) разные языки, диалекты, дефекты речи, неправильный грамматический строй;
в) стилистический;	3) искажение информации при передаче через несколько ретрансляторов
Г) социально-культурные различия;	4) механический обрыв информации;
д) замещающе-искажающий.	5) несоответствие стиля речи коммуникатора и ситуации (психологического состояния) общения.

### Критерии оценки

«5» - 18-17

«4» - 16-13

«3» - 12-9

«2»- менее 9

### Тема 3.1 .Конфликт его сущность и основные характеристики

*Устный опрос*

*Проверяемые результаты обучения У1 3 2,3,6,8 ОК 4,8,9*

1. Определите понятие конфликта в обществе.
2. Основные группы социальных конфликтов.
3. Определите понятия установки и социальной установки.
4. Охарактеризуйте основные параметры социальной установки.
5. Факторы, влияющие на восприятие в конфликте.

#### Критерии ответа

**Отметка «5»:** ответ полный и правильный на основании изученных теорий; материал изложен в определенной логической последовательности, литературным языком: ответ самостоятельный.

**Отметка «4»:** ответ полный и правильный на основании изученных теорий; материал изложен в определенной логической последовательности, при этом допущены две-три несущественные ошибки, исправленные по требованию преподавателя.

**Отметка «3»:** ответ полный, но при этом допущена существенная ошибка, или неполный, несвязный.

**Отметка «2»:** при ответе обнаружено непонимание учащимся основного содержания учебного материала или допущены существенные ошибки, которые учащийся не смог исправить при наводящих вопросах преподавателя.

**Отметка «1»:** отсутствие ответа.

*Решение ситуационных задач:*

*Проверяемые результаты обучения У1 3 2,3,6,8 ОК 4,8,9*

В общении со своими детьми родители часто сравнивают их с другими. Мама Нины, довольная поведением своей дочери, говорит: «У тебя все получается, ты лучше всех», «Ты у меня самая красивая». А вот мама Тани, выражая недовольство ее поведением и желая, чтобы та была организованнее и развивалась лучше, часто твердит: «Все дети, как дети, только ты у меня ненормальная», «Посмотри, какая умница Катя. Все у нее получается, а у тебя...».

*Обе мамы желают добра своим детям, но кто из них добьется лучшего результата в воспитании?*

*Есть ли зависимость направления проектирования от особенностей личности матери?*

### **Тема 3.2. Эмоциональное реагирование в конфликтах и саморегуляция**

*Проверяемые результаты обучения У 2 31,5,6,8 ОК 9*

*Устный опрос:*

1. Факторы, влияющие на восприятие в конфликте.
2. Как осуществляется контроль за эмоциями?
3. Как вы понимаете, что такое разрядка и «отреагирование эмоций»?
4. Охарактеризуйте роль тревоги и тревожности в конфликте.
5. Охарактеризуйте методы работы с гневом, агрессией.

*Тестовое задание*

1. Конфликт – это...
  - 1) столкновение противоположно направленных интересов, мнений, целей;
  - 2) действие, совокупность действий участников конфликтной ситуации, провоцирующее резкое обострение противоречий и начала борьбы между ними;
  - 3) процесс нахождения взаимоприемлемого решения проблемы, имеющая личную значимость для участников конфликта и на этой основе гармонизация их взаимоотношений.
2. Какие типы конфликтов выделяются учеными в организациях?
  - 1) межгрупповые;
  - 2) конфликты между личностью и группой;
  - 3) межличностные;
  - 4) внутриличностные;
  - 5) все перечисленные;
  - 6) ничего из перечисленного.
3. Допускается вмешательство посторонних в конфликт, когда:
  - 1) действия посторонних регламентируются соответствующими законами;
  - 2) конфликт выходит за рамки личных отношений и становится социально значимым?
4. Стил ь реагирования в конфликте, построенный на уменьшении собственных притязаний, сглаживании противоречий, называется:
  - 1) уклонением;
  - 2) компромиссом;
  - 3) приспособлением.
5. Возможен ли конфликт, если в нем действует только одна противоборствующая сторона?
  - 1) нет.
  - 2) да.
6. Какая дилемма выбора модели поведения более всего типична для конфликта?
  - 1) двойное «стремление-избегание»;
  - 2) «стремление-избегание»;
  - 3) избегание-избегания».
7. Верной комбинацией стратегий поведения в конфликте является:
  - 1) компромисс, критика, борьба;
  - 2) уступка, уход, сотрудничество;
  - 3) борьба, уход, убеждение;
  - 4) сотрудничество, консенсус,



уступка.

8. Технология эффективного общения в конфликте позволяет:

- 1) убедить соперника в своей правоте;
- 2) добиться превосходства в споре;
- 3) добиться соглашения даже ценой серьезной уступки соперника;
- 4) добиться взаимного понимания и взаимной эмпатии с соперником.

9. Стратегиями поведения в конфликте являются:

- 1) сотрудничество;
- 2) компромисс.
- 3) сопротивление;
- 4) соглашательство.

10. Столкновение противоположных позиций на основе противоположно направленных мотивов или суждений - это:

- 1) конфликт;
- 2) борьба;
- 3) дискуссия;
- 4) решение проблемы.

11. Конфликтогены – это...

- 1) «2»- менее проявления конфликта
- 2) слова, действия (или бездействия), которые могут привести к конфликту;
- 3) причины конфликта, обусловленные социальным статусом личности;
- 4) состояния личности, которые наступают после разрешения конфликта.

12. Разрешение конфликта – это...

- 1) столкновение противоположно направленных интересов, мнений, целей;
- 2) действие, совокупность действий участников конфликтной ситуации, провоцирующее резкое обострение противоречий и начала борьбы между ними;
- в) процесс нахождения взаимоприемлемого решения проблемы, имеющая личную

значимость для участников конфликта и на этой основе гармонизация их взаимоотношений.

Критерии

«5» - 12-11

«4» - 10-9

«3» - 8-6

*Решение ситуационных задач:*

Детям 5-6 лет показывали фильмы. В них мужчины и женщины выполняли работу, которая обычно выполняется представителями другого пола. Мужчина был няней, а женщина — капитаном большого теплохода. После просмотра фильма ребятишкам задали вопрос: «Кто был няней, а кто капитаном?».

*Дайте прогноз возможных ответов детей.*

*Опишите, какие стереотипы общения сформировались у детей и как их можно разрушить.*

#### **Тема 4.1. Общие сведения об этической культуре**

Вопросы

*Проверяемые результаты обучения* У 2 3 4,7 ОК1,2,4,5

*Устный опрос:*

1. Дилеммы профессиональной морали;
2. Профессиональная и универсальная этика.
3. Принципы персональной этики
4. Принципы профессиональной этики

5. Принципы всемирной этики.
6. Сосуществование принципов.
7. Абсолютные правила и универсальность.
8. Социальные функции профессиональной этики.

*Вопросы для самоконтроля:*

1. Чем различаются этика и этикет?
2. Почему профессионал должен владеть и соблюдать правила этикета?
3. Перечислите основные правила ведения переговоров?
4. Как связаны общественное мнение и нравственное поведение?
5. Перечислите основные составляющие культуры общения.
6. Каковы основные принципы профессиональной этики?

### **Критерии ответа**

**Отметка «5»:** ответ полный и правильный на основании изученных теорий; материал изложен в определенной логической последовательности, литературным языком: ответ самостоятельный.

**Отметка «4»:** ответ полный и правильный на основании изученных теорий; материал изложен в определенной логической последовательности, при этом допущены две-три несущественные ошибки, исправленные по требованию преподавателя.

**Отметка «3»:** ответ полный, но при этом допущена существенная ошибка, или неполный, несвязный.

**Отметка «2»:** при ответе обнаружено непонимание учащимся основного содержания учебного материала или допущены существенные ошибки, которые учащийся не смог исправить при наводящих вопросах преподавателя.

**Отметка «1»:** отсутствие ответа.

*Решение ситуационных задач:*

Служащий рассказал начальнику о своём проекте реорганизации работы отдела. Начальник сидел очень прямо, упираясь ногами в пол, не останавливая взгляда на служащем, но время от времени повторяя: «Так-так... да - да...». В середине беседы он задумчиво полистал проект со словами: «Да, всё, о чём Вы говорили, несомненно, очень интересно, я подумаю над Вашими предложениями».

*Проанализируйте соответствие слов и жестов в поведении начальника.*

*Выскажите мнение об отношении руководителя к проекту.*

## **6.1.2. Текст задания**

### **Инструкция**

1. Внимательно прочитайте задание.
2. Дайте полный развёрнутый ответ на первую часть задания, используя при этом теоретические знания, научные категории и понятия.
3. Решите ситуационную задачу, подтверждая ход своих рассуждений теоретическими знаниями.

Время выполнения задания \_\_\_ 1 час \_\_\_\_\_

### **Задание 1.**

1. Понятие «общение», его структура и средства

2. На одном из уроков математики в 4 классе новый ученик, недавно переведённый из другой школы, самоуверенный мальчик не без способностей и поэтому надеявшийся «проскочить», после очередной, вполне заслуженной двойки тут же у доски нагрубил учительнице:

- Ну, Варвара Борисовна, зарубите себе на носу, больше я до вашей математики и не дотронусь.

- Ну, Голубев, - тут же с усмешкой под хохот класса ответила учительница, - стану я из-за вашей математики нос себе калечить.

*Докажите, что это конфликт. Определите его вид. Выявите, каким способом он разрешён. Оцените соблюдение педагогом правил поведения в конфликте.*

### **Задание 2.**

1. Механизмы воздействия в процессе общения.

2. Молодой девушке (22 года), только что окончившей университет, предстоит встреча с руководителем образовательного учреждения, в котором она хочет работать, по поводу ее трудоустройства. Девушка крайне заинтересована в получении этого места.

*Опишите детали ее имиджа и поведения в момент встречи если:*

а) руководитель - мужчина 40 лет, самоуверенный, несколько жесткий в общении, известен своими «служебными романами» с подчиненными.

б) руководитель - женщина 30 лет, занимающая этот пост несколько лет, добившаяся преуспевания и повышения рейтинга образовательного учреждения.

### **Задание 3.**

1. Коммуникативная сторона общения.

2. Руководитель в эго-состоянии «Критикующего Родителя» говорит подчиненному следующее: Вы опять все напутали, Вам ничего нельзя поручить, этот отчет следует переделать!

*Представьте возможные варианты ответа подчиненного в различных эго-состояниях, а также опишите последствия каждого из ответов.*

### **Задание 4.**

1. Интерактивная сторона общения.

2. Во время предстоящей деловой беседы Вам необходимо будет убедить руководителя принять и одобрить Ваш подход к решению проблемы.

*Перечислите, какие невербальные средства общения Вы будете использовать во время этой деловой беседы.*

### **Задание 5.**

1. Перцептивная сторона общения.

2. На презентации образовательного учреждения, сотрудником которой Вы являетесь, Ваш руководитель поручил Вам «опекать и развлекать» лиц, от которых зависит дальнейшее развитие и преуспевание Вашей организации. Вы незнакомы с этими людьми.

*Как Вы начнете беседу и почему выберете именно такой вариант начала общения?*

### **Задание 6.**

1. Стили общения.

2. Руководство учреждения поручило Вам возглавить команду, представляющую Вашу организацию на предстоящих переговорах с конкурентами. Вам предстоит выработать стратегию поведения и выбрать метод ведения переговоров. Конкуренты менее чем Вы заинтересованы в

компромиссном решении. У них есть преимущества в позиции, кроме этого они не готовы на уступки. В то же время руководителем их команды является педантичный, самоуверенный человек, не склонный преувеличивать свои запросы.

*Опишите стратегию поведения своей команды и метод ведения переговоров, который Вы предпочтете. Почему Вы остановились именно на этом методе?*

#### **Задание 7.**

1. Деловая беседа как основная форма делового общения.
2. *Определите тип слушателя и опишите средства для привлечения его внимания.*

Данный тип людей слушает разумом, причем лишь то, что они хотят слышать, отбрасывая все остальное, они пренебрегают эмоциональным и невербальным аспектами поведения говорящего. Они слушают выборочно, заботясь о том, чтобы услышанное не нарушило их внутреннего равновесия, они часто упускают глубокое значение сказанного.

#### **Задание 8.**

1. Психологические приемы влияния на партнера.
2. Вы являетесь посредником в переговорах между двумя конкурирующими людьми, одна из которых регулярно срывает сроки переговоров, нарушает даже незначительные договоренности.

*Опишите свои действия и шаги, которые Вы как посредник предпримите в этой ситуации.*

#### **Задание 9.**

1. Психологические аспекты переговорного процесса.
2. Ваш непосредственный руководитель женщина 45 лет, ее отношение к подчиненным зависит от настроения, а не от деловых качеств последних. Вам необходимо доказать ей свою точку зрения в спорном вопросе, по которому у нее имеется своя точка зрения. Вы же уверены в своей правоте, опишите свои действия.

#### **Задание 10.**

1. Психологические особенности публичного выступления.
2. Вы - женщина, работаете секретарем у начальника - мужчины, опишите правила этикета, которые должен соблюдать он не как начальник, а как мужчина.

#### **Задание 11.**

1. Культура речи делового человека.
2. Вас недавно выбрали руководителем трудового коллектива, в котором вы несколько лет работали рядовым сотрудником. На 8 ч. 15 мин. вы вызвали к себе в кабинет подчиненного для выяснения причин его частых опозданий на работу, но сами неожиданно опоздали на 15 мин, подчиненный же пришел во время и ждет вас.

*Как вы начнете беседу?*

#### **Задание 12.**

1. Кинесические и проксемические особенности невербального общения.
2. Вы недавно начали работать заместителем директора в крупной школе, придя на эту должность из другой школы. Еще не все знают вас в лицо.

Недавно прозвенел звонок на урок. Идя по коридору, вы видите трех учителей, которые о чем-то оживленно беседуют, не обращая на вас внимание. Возвращаясь через 20 минут, вы видите ту же картину.

*Как вы себя поведете?*

### **Задание 13.**

1. Имидж делового человека.
2. Миша (6 лет) пришел в слезах домой и пожаловался, что его обозвали «рыжим, рыжим, конопатым» (у мальчика действительно рыжие волосы и множество веснушек).

*Как мама должна поступить в этой ситуации?*

### **Задание 14.**

1. Классификация конфликтов. Типы поведения людей в конфликтных ситуациях.
2. Миша (4 года) спросил отца, что такое «процессор»? Папа стал объяснять с точки зрения науки устройство процессора и его назначение. Ребенок смотрел на отца, стараясь понять его речь. Но постепенно взор его погас, и мальчик отошел от отца.

*Состоялось ли общение отца с сыном?*

*По каким признакам можно судить об этом?*

*Покажите признаки, по которым можно судить о том, что общение было разрушено.*

### **Задание 15.**

1. Межличностное пространство и его значение в процессе общения.
2. В общении со своими детьми родители часто сравнивают их с другими. Мама Нины, довольная поведением своей дочери, говорит: «У тебя все получается, ты лучше всех», «Ты у меня самая красивая». А вот мама Тани, выражая недовольство ее поведением и желая, чтобы та была организованнее и развивалась лучше, часто твердит: «Все дети, как дети, только ты у меня ненормальная», «Посмотри, какая умница Катя. Все у нее получается, а у тебя...».

*Обе мамы желают добра своим детям, но кто из них добьется лучшего результата в воспитании?*

*Есть ли зависимость направления проектирования от особенностей личности матери?*

### **Задание 16.**

1. Типы манипулятивных систем.
2. Миша (9 лет) любит находиться вместе с подростками, четырнадцатилетними Геной, Витей и Сашей. Вместе они собирают велосипеды из нескольких сломанных, вместе они потом катаются, демонстрируя друг другу свои успехи.

*Развитию каких психических функций способствует такое общение?*

### **Задание 17.**

1. Стрессы и стрессовые ситуации.
2. Детям 5-6 лет показывали фильмы. В них мужчины и женщины выполняли работу, которая обычно выполняется представителями другого пола. Мужчина был няней, а женщина — капитаном большого теплохода. После просмотра фильма ребятишкам задали вопрос: «Кто был няней, а кто капитаном?».

*Дайте прогноз возможных ответов детей.*

*Опишите, какие стереотипы общения сформировались у детей и как их можно разрушить.*

**Задание 18.**

1. Психологические приемы убеждения в споре.
2. Заместитель директора А. умеет находить нужный стиль общения с учениками, коллегами и подчинёнными, установила отношения взаимопонимания с ними. Это удаётся ей в связи с умением сочувствовать, сопереживать другим людям, правильно оценивать их внутреннее состояние. Эмоциональная обстановка сейчас в школе спокойная, творческая.

*Дайте характеристику способностей заместителя директора.*

*На чём они основаны?*

**Задание 19.**

1. Психологические и паралингвистические особенности невербального общения.
2. Педагог внимательно и терпеливо выслушивает ученика, сопровождая его рассказ кивком головы. Даёт ему возможность высказать свою точку зрения, обсудить её. Когда рассказ обучающегося прерывается, педагог просит «Пожалуйста, продолжайте», «Расскажите подробнее».

*Определите, о каком компоненте доверительного общения идёт речь. Дайте ему характеристику. Какие компоненты общения вы ещё знаете?*

**Задание 20.**

1. Определение понятий «спор», «дискуссия», «полемика». Классификация видов спора.
2. На первой ознакомительной встрече с родителями учитель начал беседу с обсуждения отрицательных черт обучающегося, стал настаивать на своей руководящей позиции в общении. В результате родители потеряли интерес к разговору, закрылись в себе.

*Определите стадию установления доверительных отношений. Какую ошибку допустил педагог? Какова должна быть его тактика на этой стадии.*

**Задание 21.**

1. Культура спора.
2. Первое впечатление о другом человеке в силу сложившихся обстоятельств оказалось отрицательным. При дальнейшем взаимодействии в сознание воспринимающего попадает лишь та информация о воспринимаемом, которая по преимуществу отрицательная.

*Определите, о каком эффекте и стороне общения идёт речь. Дайте определение этому эффекту и стороне речи.*

**Задание 22.**

1. Понятие конфликта и его социальная роль.
2. Двум группам студентов была показана фотография одного и того же человека. Но предварительно первой группе было сообщено, что человек на предъявленной фотографии является закоренелым преступником, а второй группе о том же человеке было сказано, что он крупный учёный. После этого каждой группе было предложено составить словесный портрет сфотографированного человека. В первом случае были получены соответствующие характеристики: глубоко посаженные глаза свидетельствовали о затаённой злобе, выдающийся

подбородок – о решимости «идти до конца» в преступлении и т.д. Соответственно во второй группе те же самые глубоко посаженные глаза «говорили» о глубине мысли, а выдающийся подбородок – о силе воли в преодолении трудностей на пути познания и т.д.

*Определите социально – психологический феномен. В чём он проявляется?*

### **Задание 23.**

1. Разрешение конфликтов и стратегии поведения в конфликтных ситуациях.
2. Служащий рассказал начальнику о своём проекте реорганизации работы отдела. Начальник сидел очень прямо, упираясь ногами в пол, не останавливая взгляда на служащем, но время от времени повторяя: «Так-так... да - да...». В середине беседы он задумчиво полистал проект со словами: «Да, всё, о чём Вы говорили, несомненно, очень интересно, я подумаю над Вашими предложениями».

*Проанализируйте соответствие слов и жестов в поведении начальника.*

*Выскажите мнение об отношении руководителя к проекту.*

### **Задание 24.**

1. Причины и последствия конфликтов.
2. В одном африканском племени бытует легенда, что тот, кто услышит шум соседнего водопада, умрёт. Ни один представитель племени никогда не слышал шума падающей воды.

*Определите, какой способ психологической защиты имеет место у представителей племени. Дайте его характеристику.*

### **Задание 25.**

1. Виды манипуляторов и актуализаторов.
2. Обучающийся на экзамене испытывает чувство неуверенности, психическую скованность из – за страха пред преподавателем. В результате отвечает ниже своих возможностей, несмотря на то, что материал ему знаком.

*Определите какой психологический феномен имеет место и чем он обусловлен.*

## **6.2. Время на подготовку и выполнение:**

подготовка \_\_15\_\_ мин.;

выполнение \_1\_ час \_\_ мин.;

оформление и сдача \_\_15\_\_ мин.;

всего \_\_\_\_1\_\_ час \_\_30\_\_ мин.

## Критерии оценивания устного ответа

	5	4	3	2	1	0
<b>Теоретическое обоснование вопроса</b>	Знание теоретического материала с учетом междисциплинарных связей	Полный ответ на вопрос, неполное раскрытие междисциплинарных связей	Неполный ответ на вопрос, неполное раскрытие междисциплинарных связей	Неполный ответ, требующий наводящих вопросов педагога	Неправильный ответ на вопрос	Отсутствие теоретического обоснования вопроса
	Теоретические знания подтверждены примерами из практики, своего опыта, художественных произведений	Теоретические знания подтверждены примерами из художественных произведений, которые студент сам исправляет по замечанию экзаменатора	Теоретический материал изложен с ошибками либо вообще фрагментарно. Однако, при ответе на дополнительные вопросы, касающиеся основных понятий, демонстрируется полное воспроизведение требуемого программного материала с несущественными ошибками	Практические примеры подтверждающие теоретический материал приведены с помощью наводящих вопросов экзаменатора	Практические примеры подтверждающие теоретический материал приведены по аналогии с примером данным экзаменатором	Практические примеры подтверждающие теоретический материал не приведены
	Даны определения понятий, терминов	Допущены недочеты в определении понятий, исправленные студентом самостоятельно в процессе ответа.	Допущены 2-3 неточности или незначительные ошибки, исправленные студентом с помощью преподавателя.	Допущены существенные ошибки в раскрытии понятий, употреблении терминов, исправленные студентом с помощью преподавателя.	Допущены ошибки в формулировке и раскрытии понятий, употреблении терминов, не исправленные студентом при помощи преподавателя.	Допущены ошибки в формулировке и раскрытии понятий, употреблении терминов, не исправленные студентом при помощи преподавателя.
<b>Требования к речи</b>	Ответ изложен литературным языком	Ответ изложен с небольшими речевыми ошибками	Ответ изложен с ошибками, в том числе в ключевых терминах и понятиях.	Речевое оформление требует поправок, коррекции.	Речь неграмотная	Речь неграмотная, бессвязная, косноязычная
<b>Требования к логике ответа</b>	В ответе прослеживается четкая структура, логическая	Ответ четко структурирован, логичен	Логика и последовательность изложения имеют	Логика и последовательность изложения выстраивается	Присутствуют фрагментарность, нелогичность	Отсутствие логики и последовательности изложения.



	последовательность, отражающая сущность раскрываемых понятий, теорий, явлений		нарушения логическое обоснование теоретических вопросов с дополнительными комментариями педагога	я с помощью наводящих вопросов	ь изложения. Дополнительные и уточняющие вопросы преподавателя не приводят к коррекции ответа	Дополнительные и уточняющие вопросы преподавателя не приводят к коррекции ответа
	Сделаны аргументированные выводы	Допущены незначительные ошибки в выводах	Допущены ошибки в выводах, не противоречащие ответу	Выводы противоречат доказательной базе ответа	В ответе отсутствуют выводы	Отсутствуют выводы, конкретизация и доказательность изложения.
<b>Практическое решение ситуации</b>	Комплексная оценка предложенной ситуации;	Комплексная оценка предложенной ситуации, незначительные затруднения при ответе	Неполная оценка ситуации, требующая дополнений и уточнений	Определение ситуации только с помощью наводящих вопросов педагога	Затруднения с комплексной оценкой предложенной ситуации	Неверная оценка ситуации
	Обоснованный выбор тактики действий	Выбор тактики действий приносящей положительный результат при решении ситуации	Выбор тактики действий, требующий привлечения дополнительных ресурсов	Выбор тактики действий в соответствии с ситуацией, возможен при наводящих вопросах педагога	Неправильно выбранная тактика действий, приводящая к ухудшению ситуации	Нет вариантов
	Последовательное перечисление действий с аргументацией каждого этапа	Последовательное перечисление действий, затруднение в аргументации этапов	Неполное перечисление, затруднение в аргументации	Нарушение последовательности действий, затруднения в аргументации	Неправильная последовательность действий, аргументация	Неправильная последовательность действий, отсутствие аргументации
	Решения характеризуются краткостью, обоснованностью, рациональностью, либо приведены нестандартные подходы к решению задач	Демонстрируется обоснования выбранного способа решения фактами из теории.	Правильное (но не всегда рациональное) решение ситуации с использованием теоретических знаний в новой ситуации.	Допускается более чем одна ошибка или два-три недочёта в выборе метода решения, что приводит к неверному конечному результату	Решение заданий неправильно, с грубыми ошибками исправленными с помощью педагога	Задание не решено

### ***Шкала оценки образовательных достижений***

Процент результативности (правильных ответов)	Оценка уровня подготовки	
	балл (отметка)	вербальный аналог

90 ÷ 100	5	отлично
80 ÷ 89	4	хорошо
70 ÷ 79	3	удовлетворительно
менее 70	2	неудовлетворительно

**6.3. Перечень материалов, оборудования и информационных источников, используемых в аттестации** листы формата А4, инструкция по выполнению, кейс-задания по психологии общения.

#### **Основные источники:**

1. Столяренко, Л.Д. Психология делового общения и управления [Текст]: учебник для ссузов / Л.Д. Столяренко – Ростов-н/Д.: Феникс, 2013. – 409с.
2. Волкова, А.И. Психология общения [Текст]: учеб. пособие для ссузов /А.И. Волкова – Ростов-н/Д.: Феникс, 2013. – 448с.
3. Леонтьев, А.А. Психология общения [Текст]: учеб. пособие для студ. высш. учеб. заведений/А.А. Леонтьев- М.: Академия, 2013. – 368с.
4. Станкин, М.И. Психология общения: курс лекций [Текст]: М.И. Станкин - М.: Издательство Московского психолого – социального института, 2013. -336с.
5. Шеламова, Г.М. Деловая культура и психология общения [Текст]: учеб. пособие для среднего профессионального образования / Г.М. Шеламова – М.: Академия, 2013. – 178с.
6. Сухов, А.Н. Социальная психология [Текст]: учеб. пособие для ссузов/ А.Н. Сухов - М.: Академия, 2013. – 240с.
7. Панфилова, А. П. Теория и практика общения [Текст]:учебное пособие для студ. проф. обр. А. П. Панфилова-М.: «Академия», 2013.-288с.

#### **Дополнительные источники:**

1. Битянова, М.Р. Социальная психология [Текст]: учеб. пособие/ М.Р. Битянова – СПб.: Питер, 2010.- 368с.
2. Ильин Е.П. Психология общения и межличностных отношений [Текст]/Е.П. Ильин – СПб.: Питер, 2010.- 576с.
3. Канке А.А., Кошечая И.П. Профессиональная этика и психология делового общения [Текст]: учеб. пособие для ссузов/А.А. Канке, И.П. Кошечая - М.: Форум, 2009. – 304с.
4. Курбатов В.И. Конфликтология [Текст] / В.И. Курбатов - Ростов-н/Д.: Феникс, 2009. – 448с.
5. Руденко А.М., Самыгин С.И. Деловое общение [Текст]: учеб. пособие / А.М. Руденко, С.И. Самыгин – М.: КноРус, 2010.-440с.
6. Шеламова Г.М. Этикет делового общения [Текст] / Г.М. Шеламова – М.: Академия, 2008. – 187с.
7. Шеламова Г.М. Этикет деловых отношений [Текст] / Г.М. Шеламова – М.: Академия, 2008. – 65с.

#### **Интернет – ресурсы**

1. Единое окно доступа к образовательным ресурсам. Электронная библиотека [Электронный ресурс].– Режим доступа: <http://window.edu.ru>. Дата обращения: 14.03.2011.
  2. Личность в общении [Электронный ресурс]. – Режим доступа: <http://www.vashpsicholog.ru>. Дата обращения: 20.01.2012
  3. Министерство образования и науки Российской Федерации [Электронный ресурс]. – Режим доступа: <http://mon.gov.ru>. Дата обращения: 14.03.2011.
- Полный курс лекций по общей психологии. Раздел 2 (Человек как субъект деятельности или психология личности) [Электронный ресурс]. – Режим доступа: <http://www.medialecture.ru>.

**МИНИСТЕРСТВО ПРОФЕССИОНАЛЬНОГО ОБРАЗОВАНИЯ  
И ЗАНЯТОСТИ НАСЕЛЕНИЯ ПРИМОРСКОГО КРАЯ**

**краевое государственное автономное  
профессиональное образовательное учреждение  
«Дальнегорский индустриально-технологический колледж»**

**Комплект контрольно-оценочных средств  
учебной дисциплины**

**ОГСЭ. 03 Иностранный язык в профессиональной деятельности**  
программы подготовки специалистов среднего звена (ППССЗ)  
по специальности

**09.02.07 Информационные системы и программирование**

Дальнегорск, 2021

### **Общие положения**

Контрольно-оценочные средства (КОС) предназначены для контроля и оценки образовательных достижений обучающихся, освоивших программу учебной дисциплины «Иностранный язык в профессиональной деятельности».

КОС включают контрольные материалы для проведения текущего контроля и промежуточной аттестации в форме дифференцированного зачета.

КОС разработаны на основании положений: ППССЗ по специальностям СПО: 09.02.07 Информационные системы и программирование;

программы учебной дисциплины «Иностранный язык в профессиональной деятельности».

### **3. Результаты освоения дисциплины, подлежащие проверке**

<b>Результаты обучения (освоенные умения, усвоенные знания)</b>
Должен уметь:
У1 понимать общий смысл четко произнесенных высказываний в пределах литературной нормы на известные темы (профессиональные и бытовые);
У2 понимать тексты на базовые профессиональные темы;
У3 участвовать в диалогах на знакомые общие и профессиональные темы;
У4 строить простые высказывания о себе и о своей профессиональной деятельности
У5 кратко обосновывать и объяснить свои действия (текущие и планируемые);
У6 писать простые связные сообщения на знакомые или интересующие профессиональные темы;
Должен знать:
31 правила построения простых и сложных предложений на профессиональные темы;
32 основные общеупотребительные глаголы (бытовая и профессиональная лексика);
33 описанию предметов, средств и процессов профессиональной деятельности;
34 правила чтения текстов профессиональной направленности.

### **3. Формы контроля и оценки результатов освоения УД**

В соответствии с учебным планом специальности СПО 23.02.07 Техническое обслуживание двигателей, систем и агрегатов автомобилей рабочей программой дисциплины ОГСЭ.03. Иностранный язык в профессиональной деятельности предусматривается текущий и промежуточный контроль результатов освоения.

#### **3.1 Формы текущего контроля**

Текущий контроль результатов освоения УД в соответствии с рабочей программой и календарно-тематическим планом происходит при использовании следующих обязательных форм контроля:

- устный опрос и письменный словарный диктант профессионально-направленной лексики;
- устный перевод профессиональных текстов
- проверка выполнения самостоятельной работы студентов,
- проверка выполнения тестовых работ по темам отдельных занятий
- проверка выполнения коммуникативных заданий

#### **Проверка выполнения самостоятельной работы.**

Самостоятельная подготовка студентов по УД предполагает следующие виды и формы работы:

- перевод текстов профессиональной направленности

- реферирование текстов профессиональной направленности

Задания для выполнения самостоятельной работы, методические рекомендации по выполнению и критерии их оценивания представлены в Методических рекомендациях по организации и проведению самостоятельной работы студентов.

#### **Проверка выполнения контрольных работ.**

Согласно календарно-тематическому плану УД предусмотрено проведение следующих лексико-грамматических тестов открытого и закрытого типов:

- Лексико-грамматический тест №1 по теме «Компьютер. Типы программного обеспечения»
- Лексико-грамматический тест №2 по теме «Современные информационные технологии»
- Лексико-грамматический тест №3 по теме «Компьютерная безопасность»
- Лексико-грамматический тест №4 по теме «Базы данных»

Спецификации грамматических тестов приведены ниже в данном ФОС.

Промежуточная аттестация по УД ОГСЭ.03. Иностранный язык в профессиональной деятельности-дифференцированный зачет, спецификация которого содержится в данном ФОС.

#### **4. Система оценивания комплекта ОС текущего контроля и промежуточной аттестации**

Система оценивания каждого вида работ описана в соответствующих методических рекомендациях и в спецификации к тестовым работам и итоговой аттестации.

К каждому виду работы (тест, коммуникативное задание, перевод текста, реферирование текста) даются критерии и шкала оценивания.

При оценивании лексико-грамматического теста стоимость правильного ответа определяется установленным количеством баллов. За неверный ответ или его отсутствие баллы не начисляются.

При оценивании знаний профессиональной лексики (устно) используем следующую шкалу перевода.

- Оценка «5» соответствует 86% – 100% правильных ответов.
- Оценка «4» соответствует 75% – 85% правильных ответов.
- Оценка «3» соответствует 55% – 74% правильных ответов.
- Оценка «2» соответствует 0% – 54% правильных ответов.

#### **II Текущий контроль и оценка результатов обучения УД**

##### **Спецификация письменного лексико-грамматического теста №1 по УД ОГСЭ.04. Иностранный язык в профессиональной деятельности**

**1. Назначение письменного лексико-грамматического теста** – оценить уровень подготовки студентов по УД ОГСЭ.04. Иностранный язык в профессиональной деятельности по теме «Компьютер. Типы программного обеспечения» с целью текущей проверки знаний и умений.

**2. Содержание письменного лексико-грамматического теста** определяется в соответствии с рабочей программой УД ОГСЭ.04. Иностранный язык в профессиональной деятельности и содержанием темы «Компьютер. Типы программного обеспечения»

### **3. Принципы отбора содержания письменного лексико-грамматического теста:**

ориентация на требования к результатам освоения темы «Компьютер. Типы программного обеспечения», представленным в рабочей программе УД ОГСЭ.04. Иностраный язык в профессиональной деятельности:

#### **уметь:**

- употреблять формы глаголов группы Simple, Perfect в письменных заданиях;
- употреблять формы модальных глаголов в письменных заданиях;

#### **знать:**

- лексические единицы по теме «Компьютер. Типы программного обеспечения».

### **4. Структура письменного лексико-грамматического теста**

4.1 Письменный лексико-грамматический тест по теме «Компьютер. Типы программного обеспечения» включает 2 варианта заданий.

4.2 Варианты письменного лексико-грамматического теста равноценны по трудности, одинаковы по структуре, параллельны по расположению заданий: под одним и тем же порядковым номером во всех вариантах письменной проверочной работы находится задание, проверяющее один и тот же элемент содержания темы.

### **5. Система оценивания отдельных заданий и письменного лексико-грамматического теста в целом**

5.1 Каждое задание тестовой лексико-грамматической работы имеет свои критерии оценивания.

5.2 Итоговая оценка за тестовую лексико-грамматическую работу определяется в соответствии со шкалой оценивания. В ней указываются, за какое количество правильных ответов ставится оценка 2, 3, 4, 5.

<b>Количество правильных ответов</b>	<b>Балл</b>
<b>25-24</b>	<b>5</b>
<b>23-20</b>	<b>4</b>
<b>19-14</b>	<b>3</b>
<b>13-1</b>	<b>2</b>

### **6. Время выполнения письменного лексико-грамматического теста**

На выполнение письменного лексико-грамматического теста отводится 45 минут. Среднее время выполнения одного задания 11 минут.

### **7. Инструкция для студентов**

**Форма проведения текущего контроля знаний** по теме «Компьютер. Типы программного обеспечения» дисциплины УД ОГСЭ.04. Иностраный язык в профессиональной деятельности – письменный грамматический тест

#### **Контролируемые результаты обучения:**

#### **уметь:**

- употреблять формы глаголов группы Simple, Perfect в письменных заданиях;
- употреблять формы модальных глаголов в письменных заданиях;

#### **знать:**

- лексические единицы по теме «Компьютер. Типы программного обеспечения».

### **Структура письменного лексико-грамматического теста**

Письменный лексико-грамматический тест по теме «Компьютер. Типы программного обеспечения» состоит из 4 заданий.

Задания письменного лексико-грамматического теста предлагаются в форме задач

Тематика заданий лексико-грамматического теста:

#### Первое задание

Поставьте предложения в вопросительную и отрицательную формы

#### Второе задание

Выберите правильный вариант перевода модального глагола

#### Третье задание

Дайте русские эквиваленты для следующих английских слов

#### Четвертое задание

Перевести предложения на английский язык

### **Система оценивания письменного лексико-грамматического теста**

За каждый правильный ответ на вопрос лексико-грамматического теста дается 1 балл.

Максимальное количество баллов по тесту 25 баллов:

1 задание – 10 баллов (2 балла за 1 предложение)

2 задание-5 баллов

3 задание- 5 баллов

4 задание-5 баллов

#### Шкала оценивания лексико-грамматического теста

<b>Количество правильных ответов</b>	<b>Балл</b>
<b>25-24</b>	<b>5</b>
<b>23-20</b>	<b>4</b>
<b>19-14</b>	<b>3</b>
<b>13-1</b>	<b>2</b>

### **Время выполнения письменного лексико-грамматического теста**

На выполнение письменного лексико-грамматического теста отводится 45 минут. Среднее время выполнения одного задания 11 минут.

### **Рекомендации по подготовке к лексико-грамматическому тесту**

При подготовке к лексико-грамматическому тесту рекомендуется использовать конспекты, словарь профессиональной лексики в рабочей тетради.

Чтобы успешно справиться с заданиями письменного лексико-грамматического теста, нужно знать лексику темы и правила употребления и перевода изучаемых грамматических конструкций.

**Комплект заданий для лексико-грамматического теста**  
по дисциплине УД ОГСЭ.04. Иностранный язык в профессиональной деятельности

**ЛЕКСИКО-ГРАММАТИЧЕСКИЙ ТЕСТ ПО ТЕМЕ КОМПЬЮТЕР. ТИПЫ  
ПРОГРАММНОГО ОБЕСПЕЧЕНИЯ  
ДЛЯ СПЕЦИАЛЬНОСТИ**

**09.02.07 Информационные системы и программирование**

Вариант 1

**I. Поставьте предложения в вопросительную и отрицательную формы.**

1. Engineer Ordner invented a special counter wheel.
2. The second generation computers were solid-state large-powered machines.
3. The fifth-generation computers are expected to appear in the 21<sup>st</sup> century.
4. Modern television offers the viewers a lot of different programs.
5. Television will be digital soon in Russia.

**II. Переведите модальные глаголы в скобках.**

1. You (можете) get a lot of useful information from the Internet.
2. You (можете) use my computer if you like.
3. He (пришлось) work with the new operating system.
4. You (следует) load the program first.
5. They (должен) go and see this new model of I-Pad.

**III. Дайте русские эквиваленты для следующих английских.**

1. to complete
2. to do one's best
3. peripheral
4. compatible
5. word processor

**IV. Переведите с русского на английский.**

1. Где вы встречали этого выдающегося академика?
2. Мы будем покупать новую версию этой операционной системы.
3. Компьютер выводит обработанные данные на дисплей.
4. Они внесли значительный вклад в науку.
5. Известная компания выпустила новую версию программного обеспечения.

**ЛЕКСИКО-ГРАММАТИЧЕСКИЙ ТЕСТ ПО ТЕМЕ КОМПЬЮТЕР. ТИПЫ  
ПРОГРАММНОГО ОБЕСПЕЧЕНИЯ.  
ДЛЯ СПЕЦИАЛЬНОСТИ**

**09.02.07 Информационные системы и программирование**

Вариант 2

**I. Поставьте предложения в вопросительную и отрицательную формы.**

1. DOS is the most commonly used PC operating system.
2. It was designed by Microsoft.
3. Technical problems will take time to be resolved.
4. Computing engineering began the new era at the end of 1930s.
5. Lomonosov compiled a lot of calculating tables.

**II. Переведите модальные глаголы в скобках.**



1. You (можете) send and receive e-mail messages over the Internet.
2. You (можете) choose any service provider you like .
3. They (пришлось) pay for calls across their country.
4. You (следует) not watch TV all day long.
5. They (должен) go and buy a new version of this program.

**III. Дайте русские эквиваленты для следующих английских.**

1. to give rise
2. to appear
3. mainboard
4. to include
5. attractive

**IV. Переведите с русского на английский.**

1. Кто изобрел специальное счетное колесико?
2. Эта операционная система совместима с ДОС.
3. Этот текстовый редактор будет претерпевать изменения.
4. Мы купили периферийное устройство вчера.
5. Завод увеличил выпуск компьютеров в прошлом году.

**ШКАЛА ОЦЕНИВАНИЯ ЛЕКСИКО-ГРАММАТИЧЕСКОГО ТЕСТА ПО ТЕМЕ  
КОМПЬЮТЕР. ТИПЫ ПРОГРАММНОГО ОБЕСПЕЧЕНИЯ  
ДЛЯ СПЕЦИАЛЬНОСТИ**

**09.02.07 Информационные системы и программирование**

Вариант 1

I. 1. Is DOS ...?

DOS is not..

2. Was it designed...?

It was not designed...

3. Will technical problems...?

Technical problems will not..

4. Did modern engineering begin...?

Modern engineering did not begin...

5. Did Lomonosov compile...?

Lomonosov did not compile...

II. 1. Can

2. may

3. had to

4. should

5. must

III. 1. Давать начало

2. появляться

3. материнская плата

4. включать

5. привлекательный

IV. 1. Where did you meet this outstanding academician?

2. We will buy a new version of this operating system.

3. A computer has output the processed data on the display.

4. They have made a great progress in science.
5. A famous company released a new version of a software.

#### Вариант 2

I. 1. Did engineer Ordner invent ...?

Engineer Ordner did not invent..

2. Were the second generation computers...?

The second generation computers were...

3. Are the fifth-generation computers...?

The fifth generation computers are not..

4. Does modern television offer...?

Modern television does not offer...

5. Will the digital television be...?

The digital television will not be...

II. 1. Can

2. may

3. had to

4. should

5. must

III. 1. Завершать

2. делать все от себя зависящее

3. периферийный

4. совместимый

5. текстовый редактор

IV. 1. Who invented a special counter wheel?

2. This operating system is compatible with DOS.

3. this operating system will undergo these changes.

4. We bought a peripheral device yesterday.

5. A factory increased an output of computers last year.

#### Спецификация

##### письменного лексико-грамматического теста №2

##### по УД ОГСЭ.04. Иностранный язык в профессиональной деятельности

**1. Назначение письменного лексико-грамматического теста** – оценить уровень подготовки студентов по УД ОГСЭ.03. Иностранный язык в профессиональной деятельности по теме «Современные информационные технологии» с целью текущей проверки знаний и умений.

**2. Содержание письменного лексико-грамматического теста** определяется в соответствии с рабочей программой УД ОГСЭ.03. Иностранный язык в профессиональной деятельности и содержанием темы «Современные информационные технологии»

**3. Принципы отбора содержания письменного лексико-грамматического теста:** ориентация на требования к результатам освоения темы «Современные информационные технологии», представленным в рабочей программе УД ОГСЭ.04. Иностранный язык в профессиональной деятельности:

**уметь:**

- употреблять формы глаголов группы Simple, Perfect в активном и пассивном залогах в письменных заданиях;

-переводить предложения с профессиональной информацией;

**знать:**

-лексические единицы по теме «Современные информационные технологии»

**4. Структура письменного лексико-грамматического теста**

4.1 Письменный лексико-грамматический тест по теме «Современные информационные технологии»

включает 2 варианта заданий,

4.2 Варианты письменного лексико-грамматического теста равноценны по трудности, одинаковы по структуре, параллельны по расположению заданий: под одним и тем же порядковым номером во всех вариантах письменной проверочной работы находится задание, проверяющее один и тот же элемент содержания темы.

**5. Система оценивания отдельных заданий и письменного лексико-грамматического теста в целом**

1) Каждое задание тестовой лексико-грамматической работы имеет свои критерии оценивания.

5.2 Итоговая оценка за тестовую лексико-грамматическую работу определяется в соответствии со шкалой оценивания. В ней указываются, за какое количество правильных ответов ставится оценка 2, 3,4, 5.

Шкала оценивания лексико-грамматического теста

<b>Количество правильных ответов</b>	<b>Балл</b>
<b>16-15</b>	<b>5</b>
<b>14-13</b>	<b>4</b>
<b>12-9</b>	<b>3</b>
<b>8-1</b>	<b>2</b>

**6. Время выполнения письменного лексико-грамматического теста**

На выполнение письменного лексико-грамматического теста отводится 45 минут. Среднее время выполнения одного задания 15 минут.

**7. Инструкция для студентов**

**Форма проведения текущего контроля знаний** по теме «Современные информационные технологии» дисциплины УД ОГСЭ.04. Иностраный язык в профессиональной деятельности – письменный грамматический тест

**Контролируемые результаты обучения:**

**уметь:**

- употреблять формы глаголов группы Simple, Perfect в активном и пассивном залогах в письменных заданиях;

-переводить предложения с профессиональной информацией;

**знать:**

-лексические единицы по теме «Современные информационные технологии»

**Структура письменного лексико-грамматического теста**

Письменный лексико-грамматический тест по теме «Современные информационные технологии» состоит из 3 заданий.

Задания письменного лексико-грамматического теста предлагаются в форме задач

Тематика заданий лексико-грамматического теста:

Первое задание

Дайте русские эквиваленты для следующих английских слов

Второе задание

Поставьте предложения в вопросительную и отрицательную форму.

Третье задание

Переведите предложения с английского на русский

**Система оценивания письменного лексико-грамматического теста**

За каждый правильный ответ на вопрос лексико-грамматического теста дается 1 балл.

Максимальное количество баллов по лексико-грамматическому тесту 18 баллов:

1 задание – 5 баллов

2 задание- 8 баллов

3 задание- 5 баллов.

Шкала оценивания лексико-грамматического теста

<b>Количество правильных ответов</b>	<b>Балл</b>
<b>18-7</b>	<b>5</b>
<b>16-15</b>	<b>4</b>
<b>14-10</b>	<b>3</b>
<b>9-1</b>	<b>2</b>

**Время выполнения письменного лексико-грамматического теста**

На выполнение письменного лексико-грамматического теста отводится 45 минут. Среднее время выполнения одного задания 15 минут.

**Рекомендации по подготовке к лексико-грамматическому тесту**

При подготовке к лексико-грамматическому тесту рекомендуется использовать конспекты, словарь профессиональной лексики в рабочей тетради.

Чтобы успешно справиться с заданиями письменного лексико-грамматического теста, нужно знать лексику темы и правила употребления и перевода изучаемых грамматических конструкций.

**Комплект заданий для лексико-грамматического теста**  
по дисциплине УД ОГСЭ.04. Иностранный язык в профессиональной деятельности

**ЛЕКСИКО-ГРАММАТИЧЕСКИЙ ТЕСТ ПО ТЕМЕ СОВРЕМЕННЫЕ  
ИНФОРМАЦИОННЫЕ ТЕХНОЛОГИИ ДЛЯ СПЕЦИАЛЬНОСТИ  
09.02.07 Информационные системы и программирование**

**Вариант 1**

Дайте русские эквиваленты для следующих английских

1. To retrieve
2. Path
3. To knock out
4. To go on line
5. A headline

1. Поставьте предложения в вопросительную и отрицательную форму.  
1. All sorts of things are available on the WWW.
2. They shared the information.
3. They have used this means of communication today.
4. She adds the story to the electronic edition of a newspaper every day.

1. Переведите предложения на русский язык.  
1. Each link you select represents an image, a document, a video clip.
2. If some computers on the network are knocked out the information will just route around them.
3. You can't carry a computer as easily as you can a newspaper.
4. There are more than a million news stories in our database.
5. Some American banks and companies even conduct transactions over the Internet.

**ЛЕКСИКО-ГРАМАТИЧЕСКИЙ ТЕСТ ПО ТЕМЕ СОВРЕМЕННЫЕ  
ИНФОРМАЦИОННЫЕ ТЕХНОЛОГИИ  
ДЛЯ СПЕЦИАЛЬНОСТИ**

**09.02.07 Информационные системы и программирование**

**Вариант 2**

- Дайте русские эквиваленты для следующих английских
1. Hyperlink
  2. Packet switching
  3. To refine
  4. To disappear
  5. To be available

1. Поставьте предложения в вопросительную и отрицательную форму.  
1. Each Browser provided a graphical interface.
2. These items are called hyperlinks.
3. The most popular Internet service is e-mail.
4. He was searching the information the whole evening yesterday.

1. Переведите предложения на русский язык.
1. You can play computer games through the WWW, competing with partners from other countries.
2. Online newspapers have the most up-to-date news.
3. Nearly all the information being sent over the Internet is transmitted without any form of encoding.
4. Nobody knows exactly how many people use the Internet.
5. The number of resources and services that are part of the WWW is growing extremely fast.

**ШКАЛА ОЦЕНИВАНИЯ ЛЕКСИКО-ГРАММАТИЧЕСКОГО ТЕСТА ПО ТЕМЕ  
СОВРЕМЕННЫЕ ИНФОРМАЦИОННЫЕ ТЕХНОЛОГИИ  
ДЛЯ СПЕЦИАЛЬНОСТИ**

**09.02.07 Информационные системы и программирование**

Вариант 1

- I. 1.
2. дорожка
3. заблокировать
4. выходить в реальном времени
5. заголовок
- II. 1. Are all sorts of things...?  
All sorts of things are not...
2. Did they share...?  
They did not share...
3. Have they used...?  
They have not used...
4. Does she add...?  
She does not add...
- III. 1. Каждая ссылка, которую вы выбираете, представляет картинку, документ, видео клип.
2. Если какие-либо компьютеры в сети блокируются, информация будет обходить вокруг них.
3. Вы не можете нести компьютер также легко, как газету.
4. В нашей базе данных есть более миллиона газетных новостей.
5. Несколько американских банков и компаний даже проводят сделки по интернету.

Вариант 2

- I. 1. гиперссылка
2. пакетная коммутация
3. совершенствовать
4. исчезать
5. быть доступным
- II. 1. Did each Browser provide...?  
Each Browser did not provide...
2. Are these items called...?  
These items are not called...
3. Is the most popular internet service...?

The most popular internet service is not...

4. Was he searching...?

He was not searching...

III. 1. Вы можете играть в компьютерные игры по сети, соревнуясь с партнерами из других стран.

2. Газеты он-лайн содержат последние новости.

3. Почти вся информация передаваемая по интернету идет без какой-либо кодировки.

4. Никто не знает точно, сколько человек пользуется интернетом.

5. Количество источников и услуг, которые являются частью сети, растут очень быстро.

#### Шкала оценивания лексико-грамматического теста

Количество правильных ответов	Балл
18-17	5
16-15	4
14-10	3
9-1	2

### Спецификация

#### письменного грамматического теста №3

##### по УД ОГСЭ.04. Иностранный язык в профессиональной деятельности

**1. Назначение письменного грамматического теста** – оценить уровень подготовки студентов по УД ОГСЭ.04. Иностранный язык в профессиональной деятельности по теме «Компьютерная безопасность» с целью текущей проверки знаний и умений.

**2. Содержание письменного грамматического теста** определяется в соответствии с рабочей программой УД ОГСЭ.04. Иностранный язык в профессиональной деятельности и содержанием темы «Компьютерная безопасность».

#### **3. Принципы отбора содержания письменного грамматического теста:**

ориентация на требования к результатам освоения темы «Компьютерная безопасность», представленным в рабочей программе УД ОГСЭ.04. Иностранный язык в профессиональной деятельности:

**уметь:**

-переводить предложения с конструкциями Сложное подлежащее и сложное дополнение;

**знать:**

-лексические единицы по теме «Компьютерная безопасность»

-структуру повествовательного предложения.

#### **4. Структура письменного грамматического теста**

4.1 Письменный лексико-грамматический тест по теме «Компьютерная безопасность» включает 2 варианта заданий.

4.2 Варианты письменного лексико-грамматического теста равноценны по трудности, одинаковы по структуре, параллельны по расположению заданий: под одним и тем же порядковым номером во всех вариантах письменной проверочной работы находится задание, проверяющее один и тот же элемент содержания темы.

#### **5. Система оценивания отдельных заданий и письменного грамматического теста в целом**

5.1 Каждое задание тестовой лексико-грамматической работы имеет свои критерии оценивания.

5.2 Итоговая оценка за тестовую лексико-грамматическую работу определяется в соответствии со шкалой оценивания. В ней указываются, за какое количество правильных ответов ставится оценка 2, 3, 4, 5.

<b>Количество правильных ответов</b>	<b>Балл</b>
<b>20-19</b>	<b>5</b>
<b>18-16</b>	<b>4</b>
<b>15-11</b>	<b>3</b>
<b>10-1</b>	<b>2</b>

## **6. Время выполнения письменного грамматического теста**

На выполнение письменного лексико-грамматического теста отводится 45 минут. Среднее время выполнения одного задания 11 минут.

## **7. Инструкция для студентов**

**Форма проведения текущего контроля знаний** по теме «Компьютерная безопасность» дисциплины УД ОГСЭ.04. Иностранный язык в профессиональной деятельности – письменный лексико-грамматический тест

**Контролируемые результаты обучения:**

**уметь:**

-переводить предложения с конструкциями Сложное подлежащее и сложное дополнение;

**знать:**

-лексические единицы по теме «Компьютерная безопасность»;

-структуру повествовательного предложения

### **Структура письменного грамматического теста**

Письменный лексико-грамматический тест по теме «Компьютерная безопасность» состоит из 4 заданий.

Задания письменного лексико-грамматического теста предлагаются в форме задач

Тематика заданий лексико-грамматического теста:

#### Первое задание

Дайте русские эквиваленты для следующих английских слов

#### Второе задание

Вставьте нужные слова.

#### Третье задание

Перевести предложения с русского на английский, обращая внимание на конструкции Сложное подлежащее и Сложное дополнение

#### Четвертое задание

Составьте предложения.

## **Система оценивания письменного грамматического теста**

За каждый правильный ответ на вопрос лексико-грамматического теста дается 1 балл.

Максимальное количество баллов по лексико-грамматическому тесту 20 баллов:

1 задание – 5 баллов



2 задание-5 баллов

3 задание- 5 баллов

4 задание-5баллов

Шкала оценивания лексико-грамматического теста

Количество правильных ответов	Балл
20-19	5
18-16	4
15-11	3
10-1	2

### **Время выполнения письменного грамматического теста**

На выполнение письменного лексико-грамматического теста отводится 45 минут. Среднее время выполнения одного задания 11 минут.

### **Рекомендации по подготовке к грамматическому тесту**

При подготовке к лексико-грамматическому тесту рекомендуется использовать конспекты, словарь профессиональной лексики в рабочей тетради.

Чтобы успешно справиться с заданиями письменного лексико-грамматического теста, нужно знать лексику темы и правила употребления и перевода изучаемых грамматических конструкций.

### **Комплект заданий для грамматического теста**

по дисциплине УД ОГСЭ.04. Иностранный язык в профессиональной деятельности

## **ТЕСТ ПО ТЕМЕ КОМПЬЮТЕРНАЯ БЕЗОПАСНОСТЬ ДЛЯ СПЕЦИАЛЬНОСТИ**

### **09.02.07 Информационные системы и программирование**

#### **Вариант 1**

1. Найдите русские эквиваленты для следующих английских
1. Ethic 1.нацеливать
2. Confederates 2. Выписывать чеки
3. Destructive 3. союзники
4. To trigger 4. этика
5. To issue checks 5. разрушительный

1. Вставьте нужные слова:

### **Upgrade, punishment, password, eradicates, virus carrier**

1. Antivirus is a computer program that stops the spread of and often... the virus.
2. You must continuously pay the price for...
3. Each newly infected disc becomes a ...
4. He has managed to get way without ...
5. Most systems use account numbers and... to restrict access to authorized users.

1. Переведите предложения на русский язык, обращая внимание на инфинитивные конструкции Сложное подлежащее и Сложное дополнение.

1. A vaccine is said to stop spreading of the virus.

2. This man is certain to be an adept in computer field.
3. He knew this computer to be infected.
4. She seemed to mistrust this programmer.
5. They are likely to be hackers.

1. Составьте предложения.
1. Inserts, instructions, a programmer, unauthorized, in PC.
2. On the screen, appears, message, a warning.
3. Another, the virus, has spread to, disc.
4. Computer experts, a variety, have devised, of disks.
5. Needs, his exploits, to continue, he elsewhere.

## ТЕСТ ПО ТЕМЕ КОМПЬЮТЕРНАЯ БЕЗОПАСНОСТЬ ДЛЯ СПЕЦИАЛЬНОСТИ

### 09.02.07 Информационные системы и программирование

#### Вариант 2

1. Найдите русские эквиваленты для следующих английских
1. Exhilaration 1.искоренять
2. blackmail 2.Телефонный мошенник
3. phone freaker 3. Потерять все данные
4. to eradicate 4. оживление
5. To lose all the data 5. шантаж

1. Вставьте нужные слова:

#### **Disaster, illicit, at will, counterfeit, replicating.**

1. Worm is a program that spreads by replicating itself.
2. The ... instructions lie dormant.
3. Some viruses could result in ... for your disk.
4. Organized crime has used... credit cards to finance its operations.
5. Someone knows how to change the numbers in the files can transfer funds...

1. Переведите предложения на русский язык, обращая внимание на инфинитивные конструкции Сложное подлежащее и Сложное дополнение.

1. A virus is considered to be very destructive.
2. The competitor turned out to be scrupulous.
3. We heard him release a new disk.
4. Business is known to be based on common sense.
5. Confederates are supposed to reap substantial rewards.

1. Составьте предложения.
1. Software, is to copy, all too easy, expensive.
2. May, the criminal, unpunished, walk away.
3. Scans, for infection, the antivirus program, the diskette.
4. The virus, all, erasers, data files.
5. Virus activity, can, vaccines, prevent.

## ШКАЛА ОЦЕНИВАНИЯ ТЕСТА ПО ТЕМЕ КОМПЬЮТЕРНАЯ БЕЗОПАСНОСТЬ ДЛЯ СПЕЦИАЛЬНОСТИ

### 09.02.07 Информационные системы и программирование

## Вариант 1

I. 1-4, 2-3, 3-5, 4-1, 5-2.

- II. 1. Eradicates  
2. upgrades  
3. virus carrier  
4. punishment  
5. password

III. 1. Говорят, что антивирус останавливает распространение вируса.

2. Этот человек, несомненно, знаток в компьютерной сфере.  
3. Он знал, что этот компьютер заражен.  
4. Казалось, что она не доверяла этому программисту.  
5. Похоже, что они хакеры.

IV. 1. A programmer inserts unauthorized instructions in PC.

2. A warning message appears on the screen.  
3. The virus has spread to another disk.  
4. Computer experts have devised a variety of tricks.  
5. He needs to continue his exploits elsewhere.

## Вариант 2

I. 1-4, 2-5, 3-2, 4-1, 5-3.

- II. 1. Replicating  
2. illicit  
3. disaster  
4. counterfeit  
5. at will

III. 1. Считают, что вирус является очень разрушительным.

2. Оказалось, что конкурент очень щепетильный.  
3. Мы слышали, что он выпустил новый диск.  
4. Известно, что бизнес основан на здравом смысле.  
5. Предполагают, что союзники получают хорошее вознаграждение.

IV. 1. Expensive software is all too easy to copy.

2. The criminal may walk away unpunished.  
3. The antivirus program scans the diskette for infection.  
4. The virus erases all data files.  
5. Vaccines can prevent virus activity.

### Шкала оценивания лексико-грамматического теста

Количество правильных ответов	Балл
20-19	5
18-16	4
15-11	3
10-1	2

### Спецификация

письменного лексико-грамматического теста №4

## по УД ОГСЭ.04. Иностранный язык в профессиональной деятельности

**1. Назначение письменного лексико-грамматического теста** – оценить уровень подготовки студентов по УД ОГСЭ.04. Иностранный язык в профессиональной деятельности по теме «Базы данных» с целью текущей проверки знаний и умений.

**2. Содержание письменного лексико-грамматического теста** определяется в соответствии с рабочей программой УД ОГСЭ.04. Иностранный язык в профессиональной деятельности и содержанием темы «Базы данных».

**3. Принципы отбора содержания письменного лексико-грамматического теста:** ориентация на требования к результатам освоения темы «Базы данных», представленным в рабочей программе УД ОГСЭ.04. Иностранный язык в профессиональной деятельности:

**уметь:**

- употреблять формы причастия и герундия в письменных заданиях;
- переводить предложения с Причастием и герундием

**знать:**

- лексические единицы по теме «Базы данных»

### **4. Структура письменного лексико-грамматического теста**

4.1 Письменный лексико-грамматический тест по теме «Базы данных» включает 2 варианта заданий.

4.2 Варианты письменного лексико-грамматического теста равноценны по трудности, одинаковы по структуре, параллельны по расположению заданий: под одним и тем же порядковым номером во всех вариантах письменной проверочной работы находится задание, проверяющее один и тот же элемент содержания темы.

### **5. Система оценивания отдельных заданий и письменного лексико-грамматического теста в целом**

5.1 Каждое задание тестовой лексико-грамматической работы имеет свои критерии оценивания.

5.2 Итоговая оценка за тестовую лексико-грамматическую работу определяется в соответствии со шкалой оценивания. В ней указываются, за какое количество правильных ответов ставится оценка 2, 3, 4, 5.

<b>Количество правильных ответов</b>	<b>Балл</b>
<b>15-14</b>	<b>5</b>
<b>13-11</b>	<b>4</b>
<b>10-9</b>	<b>3</b>
<b>8-1</b>	<b>2</b>

### **6. Время выполнения письменного лексико-грамматического теста**

На выполнение письменного лексико-грамматического теста отводится 45 минут. Среднее время выполнения одного задания 15 минут.

### **7. Инструкция для студентов**

**Форма проведения текущего контроля знаний** по теме «Базы данных» дисциплины ОГСЭ.03. Иностранный язык в профессиональной деятельности – письменный грамматический тест

**Контролируемые результаты обучения:**

**уметь:**

- употреблять формы причастия и герундия в письменных заданиях;
- переводить предложения с Причастием и герундием

**знать:**

-лексические единицы по теме «Базы данных»

### **Структура письменного лексико-грамматического теста**

Письменный лексико-грамматический тест по теме ««Базы данных» состоит из 3 заданий.

Задания письменного лексико-грамматического теста предлагаются в форме задач

Тематика заданий лексико-грамматического теста:

#### Первое задание

Найдите русские эквиваленты для следующих английских слов

#### Второе задание

Вставьте нужные слова

#### Третье задание

Перевести предложения с русского на английский, обращая внимание на употребление Герундия

### **Система оценивания письменного лексико-грамматического теста**

За каждый правильный ответ на вопрос лексико-грамматического теста дается 1 балл.

Максимальное количество баллов по лексико-грамматическому тесту 15 баллов:

1 задание – 5 баллов

2 задание-5 баллов

3 задание- 5 баллов

#### Шкала оценивания лексико-грамматического теста

<b>Количество правильных ответов</b>	<b>Балл</b>
<b>15-14</b>	<b>5</b>
<b>13-11</b>	<b>4</b>
<b>10-9</b>	<b>3</b>
<b>8-1</b>	<b>2</b>

### **Время выполнения письменного лексико-грамматического теста**

На выполнение письменного лексико-грамматического теста отводится 45 минут. Среднее время выполнения одного задания 15 минут.

### **Рекомендации по подготовке к лексико-грамматического тесту**

При подготовке к лексико-грамматическому тесту рекомендуется использовать конспекты, словарь профессиональной лексики в рабочей тетради.

Чтобы успешно справиться с заданиями письменного лексико-грамматического теста, нужно знать лексику темы и правила употребления и перевода изучаемых грамматических конструкций.

### **Комплект заданий для лексико-грамматического теста**

по дисциплине УД ОГСЭ 04. Иностранный язык в профессиональной деятельности

## ЛЕКСИКО-ГРАММАТИЧЕСКИЙ ТЕСТ ПО ТЕМЕ БАЗЫ ДАННЫХ ДЛЯ СПЕЦИАЛЬНОСТИ

### 09.02.07 Информационные системы и программирование

#### Вариант 1

1. Найдите русские эквиваленты для следующих английских
1. interaction 1. снижение
2. unrestricted 2. взаимодействие
3. to evaluate 3. неограниченный
4. slippage 4. выполнять
5. to accomplish 5. оценивать

2. Вставьте нужные слова:

#### **Mice, keyboard, depository, allow, accomplished**

1. ... is a primary data entry device with buttons.
2. The drawing-board size tablets ... tracing of existing engineering drawings.
3. The data bank is simply... of data.
4. This task is usually... by controlling the position of a set of cursor cross-hairs on the screen.
5. ... are small handled puck-like devices.

1. Переведите предложения на русский язык, обращая внимание на употребление Причастий и Герундия.

1. These devices can be used for positioning a cursor.
2. Light pens consist of a stylus containing a photocell.
3. The information stored in a database depends on the functions of its organization.
4. All mentioned devices are illustrated in Figure 1.
5. Digitizers can be used in CAD/CAM systems to copy existing drawings.

## ЛЕКСИКО-ГРАММАТИЧЕСКИЙ ТЕСТ ПО ТЕМЕ БАЗЫ ДАННЫХ ДЛЯ СПЕЦИАЛЬНОСТИ

### 09.02.07 Информационные системы и программирование

#### Вариант 2

1. Найдите русские эквиваленты для следующих английских
4. Feature 1. предполагать
5. tablet 2. относительный
6. relational 3. элемент
7. to imply 4. планшет
8. item 5. особенность

1. Вставьте нужные слова:

#### **Touchscreens, database, aids, implies, unrestricted**

1. ... is an electronic organization of data and information.
2. The DBMS is the set of programming ... providing data banks functioning.
3. Voice Data entry gives the system operator more mobility due to ... hand and eye use.
4. A database ... integration of data across the entire environment that it serves.
5. ... are used by simply touching the display with one's finger.

1. Переведите предложения на русский язык, обращая внимание на употребление Причастий и Герундия.

1. Mice are small handled devices with attached wire that can be moved around by an operator.
2. Voice data entry devices are used to increase operator productivity in selecting menu items.
3. Slippage of the contacting surfaces may result in tracking errors.

4. Digitizers are used to help create a drawing using an interactive software.
5. Automated drawing entry devices permit input of an entire document without manual intervention.

**ШКАЛА ОЦЕНИВАНИЯ ЛЕКСИКО-ГРАММАТИЧЕСКОГО ТЕСТА ПО ТЕМЕ  
БАЗЫ ДАННЫХ  
ДЛЯ СПЕЦИАЛЬНОСТИ**

**09.02.07 Информационные системы и программирование**

Вариант 1

I. 1-2, 2-3, 3-5, 4-1, 5-4.

- II. 1. keyboard  
2. allow  
3. depository  
4. accomplished  
5. mice

III. 1. Эти устройства могут использоваться для установки курсора.

2. Световые перья состоят из стилуса, содержащего фотоэлемент.
3. Информация, которая хранится в базе данных, зависит от функций ее организации.
4. Все упомянутые устройства расположены на рисунке 1.
5. Диджитайзеры могут быть использованы в системах автоматизированного проектирования и автоматизированного производства для копирования существующих рисунков.

Вариант 2

I. 1-5, 2-4, 3-2, 4-1, 5-3.

- II. 1. database  
2. aids  
3. unrestricted  
4. implies  
5. touchscreen

III. 1. Мыши –это ручные устройства небольшого размера с проводом, который может двигаться оператором.

2. Голосовые устройства введения данных используются для увеличения продуктивности оператора в выборе составляющих меню.
3. Диджитайзеры используются для создания чертежа с использованием интерактивного ПО.
4. Проскальзывание контактирующих поверхностей может вызвать ошибки слежения.
5. Автоматизированные устройства ввода чертежей позволяют внести полный документ без мануального вмешательства.

Шкала оценивания лексико-грамматического теста

Количество правильных ответов	Балл
<b>15-14</b>	<b>5</b>
<b>13-11</b>	<b>4</b>
<b>10-9</b>	<b>3</b>
<b>8-1</b>	<b>2</b>

III Промежуточная аттестация по УД

**Спецификация**  
**дифференцированного зачета по дисциплине ОГСЭ. 04. Иностранный язык в профессиональной деятельности**

**Назначение** – оценить уровень подготовки студентов по УД ОГСЭ.03.Иностранный язык в профессиональной деятельности с целью установления их готовности к дальнейшему усвоению ОП специальности 09.02.07 Информационные системы и программирование

**1. Содержание дифференцированного зачета** определяется в соответствии с ФГОС СПО специальности 23.02.07 Техническое обслуживание двигателей, систем и агрегатов автомобилей, рабочей программой дисциплины ОГСЭ.04. Иностранный язык в профессиональной деятельности

**2. Принципы отбора содержания дифференцированного зачета:**

Ориентация на требования к результатам освоения УД ОГСЭ.04. Иностранный язык в профессиональной деятельности, представленным в соответствии с ФГОС СПО специальности 09.02.07 Информационные системы и программирование и рабочей программой УД ОГСЭ.04. Иностранный язык в профессиональной деятельности:

студент должен уметь:

-понимать общий смысл четко произнесенных высказываний в пределах литературной нормы на известные темы (профессиональные и бытовые); **(У1)**

-понимать тексты на базовые профессиональные темы; **(У2)**

-участвовать в диалогах на знакомые общие и профессиональные темы; **(У3)**

-строить простые высказывания о себе и о своей профессиональной деятельности; **(У4)**

-кратко обосновывать и объяснить свои действия (текущие и планируемые); **(У5)**

-писать простые связные сообщения на знакомые или интересующие профессиональные темы. **(У6)**

-студент должен знать:

-правила построения простых и сложных предложений на профессиональные темы; **(З1)**

-основные общеупотребительные глаголы (бытовая и профессиональная лексика); **(З2)**

-лексический минимум, относящийся к описанию предметов, средств и процессов профессиональной деятельности; **(З3)**

-правила чтения текстов профессиональной направленности. **(З4)**

**3. Формы контроля и оценки результатов освоения УД**

**3. Структура дифференцированного зачета**

3.1 Дифференцированный зачет состоит из 4 заданий: одного устного и трех письменных.

3.2 Письменные задания представляют из себя:

-лексико-грамматический тест (в двух вариантах)

- перевод отрывка текста профессиональной направленности (со словарем) индивидуальный

-аудирование текста профессиональной направленности

3.3 Устное задание представляет из себя выполнение практического группового или индивидуального коммуникативного задания (составление диалогов, ситуаций)

3.4 Тематика вопросов грамматического теста направлена на проверку умений общаться (письменно) на профессиональные и повседневные темы.



Тематика вопросов перевода текстов направлена на проверку соответствующего умения переводить со словарем иностранные тексты профессиональной направленности:

Тематика устного коммуникативного задания направлена на проверку умения общаться устно на профессиональные и повседневные темы, а также совершенствования устной речи.

Тематика текста на аудирование связана с будущей профессией студентов и направлена на проверку умений понимать общий смысл высказываний на известные темы, на профессиональные темы.

#### **4. Система оценивания отдельных заданий (вопросов) и дифференцированного зачета в целом**

**Форма аттестации** – дифференцированный зачет

##### **Краткая характеристика оценочных материалов:**

Представлены типовые задания на каждое умение и знание, обозначенное в программе по дисциплине

##### Структура заданий для дифференцированного зачета

№ вопроса	Вид деятельности, оценивающийся в ходе дифференцированного зачета	Формулировка вопроса в письменном задании дифференцированного зачета
1	Говорение	У1,У3, У5, У6, 31,32- составьте диалог или монологическое высказывание по предложенной ситуации общения
2	Перевод	У2, У3, 31,34 - перевести предложенный отрывок из текста профессиональной направленности с использованием словаря
3	Лексика и грамматика	31 Выберите только один правильный ответ “а”, “b” или “с” для заданий 1-21.
4.	Аудирование	У1,У2,У3,У4,31,32,33- прослушать текст и выбрать цифру <b>1, 2</b> или <b>3</b> , соответствующую выбранному вами варианту ответа

## Критериально-оценочная система

Уровни усвоения	№ задачи	Требования к результату	Показатели оценивания	Признаки проявления показателей оценивания	Количество баллов
репродуктивный	1	У1,У3, У5, У6, 31,32- составьте диалог или монологическое высказывание по предложенной ситуации общения	<ul style="list-style-type: none"> <li>- правильно произносит иностранную лексику по ситуации общения</li> <li>-правильно употребляет грамматические структуры при построении высказывания</li> <li>-соблюдает структуру английского предложения;</li> <li>- правильно строит развернутые высказывания по предложенной ситуации общения;</li> <li>-интонационно правильно показывает отношение к происходящему в предложенной ситуации общения</li> <li>-употребляет разнообразие лексики по теме ситуации общения</li> </ul>	<p>У1,У3, У5, У6, 31,32- произносит иностранную лексику по ситуации общения</p> <p>У1,У3, У5, У6, 31,32- употребляет грамматические структуры при построении высказывания</p> <p>У1,У3, У5, У6, 31,32-соблюдает структуру английского предложения;</p> <p>У1,У3, У5, У6, 31,32- строит развернутые высказывания по предложенной ситуации общения;</p> <p>У1,У3, У5, У6, 31,32-интонационно показывает отношение к происходящему в предложенной ситуации общения</p> <p>У1,У3, У5, У6, 31,32-употребляет разнообразие лексики по теме ситуации общения</p>	<p>0-2 б</p> <p>0-2 б</p> <p>0-2 б</p> <p>0-2 б</p> <p>0-2 б</p> <p>0-2 б.</p> <p><b>макс. 12 б.</b></p>

репродуктивный	2	У2, У3, 31,34 - перевести предложенный отрывок из текста профессиональной направленности с использованием словаря	<ul style="list-style-type: none"> <li>- точно переводит технические термины в тексте;</li> <li>- строит логически правильные высказывания при переводе текста;</li> <li>- правильно применяет правила английского словообразования;</li> <li>- точно переводит грамматические конструкции, соблюдая временные рамки, категории вида и залога.</li> </ul>	<p>У2, У3, 31,34 - переводит технические термины в тексте;</p> <p>У2, У3, 31,34 - строит логические высказывания при переводе текста;</p> <p>У2, У3, 31,34 - применяет правила английского словообразования;</p> <p>У2, У3, 31,34 - переводит грамматические конструкции, соблюдая временные рамки, категории вида и залога.</p>	<p>0-2 б.</p> <p>.</p> <p>0-2 б.</p> <p>0-2 б.</p> <p>0-2 б</p> <p><b>макс. 8 б.</b></p>
репродуктивный	3	31 - выберите правильную грамматическую форму в заданиях(вопросы 1-21 )	<ul style="list-style-type: none"> <li>- верно выбирает значение видо-временных форм английского глагола (вопросы 1-10)</li> <li>- верно выбирает значение неличных форм английского глагола (11-14)</li> <li>- верно применяет правило согласования времен(15-21)</li> </ul>	31– понимает значение видо-временных форм глагола, неличных форм глагола, значение согласования времен; выбирает правильную грамматическую форму в заданиях.	<p>0-21 б.</p> <p><b>макс. 21 б.</b></p>
репродуктивный	4	У1,У2,У3,У4,31,32,33- прослушать текст и выбрать цифру 1, 2 или 3 , соответствующую выбранному вами варианту ответа	<ul style="list-style-type: none"> <li>-точно определяет тему звучащего текста</li> <li>-точно извлекает запрашиваемую информацию из аудиотекста</li> <li>-точно выявляет факты из аудиотекста в соответствии с поставленным вопросом</li> </ul>	<p>У1,У2,У3,У4,31,32,33- определяет тему звучащего текста</p> <p>У1,У2,У3,У4,31,32,33- извлекает запрашиваемую информацию из аудиотекста</p> <p>У1,У2,У3,У4,31,32,33- выявляет факты из аудиотекста в соответствии с поставленным вопросом,У4,31,32,33-</p>	<p>0-7 б.</p> <p><b>макс 7б.</b></p>

## **Критерии оценивания**

### **Для заданий 1 и 2**

0 баллов – проявление признака отсутствует.

1 балл – признак проявляется частично.

2 балла – признак проявляется полностью.

### **Для задания 3**

0 баллов – проявление признака отсутствует.

1 балл – признак проявляется полностью.

В задании 3 0-21 баллов означает, что признак проявляется при правильном выборе значений в каждом из 21 заданий.

### **Для задания 4**

0 баллов – проявление признака отсутствует.

1 балл – признак проявляется полностью.

В задании 4 0-7 баллов означает, что признак проявляется при правильном выборе значений в каждом из 7 заданий.

## **Шкала перевода баллов в отметку:**

Итоговая оценка за дифференцированный зачет определяется как сумма баллов по всем видам заданий. Максимальное количество баллов за 4 вида заданий **-48**

Оценка «**5**» ставится, если сумма набранных баллов за 3 вида заданий составляет **44-48**.

Оценка «**4**» ставится, если сумма набранных баллов за 3 вида заданий составляет **38-43**.

Оценка «**3**» ставится, если сумма набранных баллов за 3 вида заданий составляет **37-25**.

Оценка «**2**» ставится, если сумма набранных баллов за 3 вида заданий составляет **24-0**.

4.3 Обязательным условием является выполнение всех четырех заданий

## **6. Инструкция для студентов**

**Форма проведения промежуточной аттестации по УД ОГСЭ.04. Иностранный язык в профессиональной деятельности– дифференцированный зачет.**

### **Принципы отбора содержания дифференцированного зачета:**

Ориентация на требования к результатам освоения УД ОГСЭ.04. Иностранный язык в профессиональной деятельности, представленным в соответствии с ФГОС СПО специальности 09.02.07 Информационные системы и программирование и рабочей программой УД ОГСЭ.04. Иностранный язык в профессиональной деятельности:

студент должен уметь:

-понимать общий смысл четко произнесенных высказываний в пределах литературной нормы на известные темы (профессиональные и бытовые); **(У1)**

-понимать тексты на базовые профессиональные темы; **(У2)**

-участвовать в диалогах на знакомые общие и профессиональные темы; **(У3)**

-строить простые высказывания о себе и о своей профессиональной деятельности; **(У4)**

-кратко обосновывать и объяснить свои действия (текущие и планируемые); **(У5)**

-писать простые связные сообщения на знакомые или интересующие профессиональные темы. **(У6)**

-студент должен знать:

-правила построения простых и сложных предложений на профессиональные темы; (31)

-основные общеупотребительные глаголы (бытовая и профессиональная лексика); (32)

-лексический минимум, относящийся к описанию предметов, средств и процессов профессиональной деятельности; (33)

-правила чтения текстов профессиональной направленности. (34)

### **3. Формы контроля и оценки результатов освоения УД**

#### **3. Структура дифференцированного зачета**

3.1 Дифференцированный зачет состоит из 4 заданий: одного устного и трех письменных.

3.2 Письменные задания представляют из себя:

-лексико-грамматический тест (в двух вариантах)

- перевод отрывка текста профессиональной направленности (со словарем) индивидуальный

-аудирование текста профессиональной направленности

3.3 Устное задание представляет из себя выполнение практического группового или индивидуального коммуникативного задания (составление диалогов, ситуаций)

3.4 Тематика вопросов грамматического теста направлена на проверку умений общаться (письменно) на профессиональные и повседневные темы.

Тематика вопросов перевода текстов направлена на проверку соответствующего умения переводить со словарем иностранные тексты профессиональной направленности:

Тематика устного коммуникативного задания направлена на проверку умения общаться устно на профессиональные и повседневные темы, а также совершенствования устной речи.

Тематика текста на аудирование связана с будущей профессией студентов и направлена на проверку умений понимать общий смысл высказываний на известные темы, на профессиональные темы.

#### **4. Система оценивания отдельных заданий (вопросов) и дифференцированного зачета в целом**

**Форма аттестации** – дифференцированный зачет

**Краткая характеристика оценочных материалов:**

Представлены типовые задания на каждое умение и знание, обозначенное в программе по дисциплине

Структура заданий для дифференцированного зачета

№ воп роса	Вид деятельности, оценивающийся в ходе дифференцированного зачета	Формулировка вопроса в письменном задании дифференцированного зачета
1	Говорение	У1,У3, У5, У6, 31,32- составьте диалог или монологическое высказывание по предложенной ситуации общения
2	Перевод	У2, У3, 31,34 - перевести предложенный отрывок из текста профессиональной направленности с использованием словаря
3	Лексика и грамматика	31 Выберите только один правильный ответ “а”, “b” или “с” для заданий 1-21.
4.	Аудирование	У1,У2,У3,У4,31,32,33- прослушать текст и выбрать цифру <b>1</b> , <b>2</b> или <b>3</b> , соответствующую выбранному вами варианту ответа

## Критериально-оценочная система

Уровни усвоения	№ задачи	Требования к результату	Показатели оценивания	Признаки проявления показателей оценивания	Количество баллов
репродуктивный	1	У1,У3, У5, У6, 31,32- составьте диалог или монологическое высказывание по предложенной ситуации общения	- правильно произносит иностранную лексику по ситуации общения	У1,У3,31- произносит иностранную лексику по ситуации общения	0-2 б
			-правильно употребляет грамматические структуры при построении высказывания	У1,У3,31- употребляет грамматические структуры при построении высказывания	0-2 б
			-соблюдает структуру английского предложения;	У1,У3,31-соблюдает структуру английского предложения;	0-2 б
			- правильно строит развернутые высказывания по предложенной ситуации общения;	У1,У3,31- строит развернутые высказывания по предложенной ситуации общения;	0-2 б
			-интонационно правильно показывает отношение к происходящему в предложенной ситуации общения	У1,У3,31-интонационно показывает отношение к происходящему в предложенной ситуации общения	0-2 б.
			-употребляет разнообразие лексики по теме ситуации общения	У1,У3,31-употребляет разнообразие лексики по теме ситуации общения	<b>макс. 12 б.</b>

репродуктивный	2	У2, У3, 31,34 - перевести предложенный отрывок из текста профессиональной направленности с использованием словаря	<ul style="list-style-type: none"> <li>- точно переводит технические термины в тексте;</li> <li>- строит логически правильные высказывания при переводе текста;</li> <li>- правильно применяет правила английского словообразования;</li> <li>- точно переводит грамматические конструкции, соблюдая временные рамки, категории вида и залога.</li> </ul>	<p>У2, У3, 31- переводит технические термины в тексте;</p> <p>У2, У3, 31- строит логические высказывания при переводе текста;</p> <p>У2, У3, 31- применяет правила английского словообразования;</p> <p>У2, У3, 31- переводит грамматические конструкции, соблюдая временные рамки, категории вида и залога.</p>	<p>0-2 б.</p> <p>.</p> <p>0-2 б.</p> <p>0-2 б.</p> <p>0-2 б</p> <p><b>макс. 8 б.</b></p>
репродуктивный	3	31 - выберите правильную грамматическую форму в заданиях(вопросы 1-21 )	<ul style="list-style-type: none"> <li>- верно выбирает значение видо-временных форм английского глагола (вопросы 1-10)</li> <li>- верно выбирает значение неличных форм английского глагола (11-14)</li> <li>- верно применяет правило согласования времен(15-21)</li> </ul>	<p>31– понимает значение видо-временных форм глагола, неличных форм глагола, значение согласования времен; выбирает правильную грамматическую форму в заданиях.</p>	<p>0-21 б.</p> <p><b>макс. 21 б.</b></p>
репродуктивный	4	У1,У2,У3,У4,31,32,33- прослушать текст и выбрать цифру 1, 2 или 3 , соответствующую выбранному вами варианту ответа	<ul style="list-style-type: none"> <li>-точно определяет тему звучащего текста</li> <li>-точно извлекает запрашиваемую информацию из аудиотекста</li> <li>-точно выявляет факты из аудиотекста в соответствии с поставленным вопросом</li> </ul>	<p>У1,У2,У3,У4,31,32,33- определяет тему звучащего текста</p> <p>У1,У2,У3,У4,31,32,33- извлекает запрашиваемую информацию из аудиотекста</p> <p>У1,У2,У3,У4,31,32,33- выявляет факты из аудиотекста в соответствии с поставленным вопросом,У4,31,32,33-</p>	<p>0-7 б.</p> <p><b>макс 7б.</b></p>

## **Критерии оценивания**

### **Для заданий 1 и 2**

0 баллов – проявление признака отсутствует.

1 балл – признак проявляется частично.

2 балла – признак проявляется полностью.

### **Для задания 3**

0 баллов – проявление признака отсутствует.

1 балл – признак проявляется полностью.

В задании 3 0-21 баллов означает, что признак проявляется при правильном выборе значений в каждом из 21 заданий.

### **Для задания 4**

0 баллов – проявление признака отсутствует.

1 балл – признак проявляется полностью.

В задании 4 0-7 баллов означает, что признак проявляется при правильном выборе значений в каждом из 7 заданий.

## **Шкала перевода баллов в отметку:**

Итоговая оценка за дифференцированный зачет определяется как сумма баллов по всем видам заданий. Максимальное количество баллов за 4 вида заданий -**48**

Оценка «5» ставится, если сумма набранных баллов за 3 вида заданий составляет **44-48**.

Оценка «4» ставится, если сумма набранных баллов за 3 вида заданий составляет **38-43**.

Оценка «3» ставится, если сумма набранных баллов за 3 вида заданий составляет **37-25**.

Оценка «2» ставится, если сумма набранных баллов за 3 вида заданий составляет **24-0**.

4.3 Обязательным условием является выполнение всех четырех заданий

## **Время проведения дифференцированного зачета**

На подготовку к устному ответу на дифференцированном зачете студенту отводится не более 10 минут. Время устного ответа студента на дифференцированном зачете составляет 5 минут.

На выполнение письменного грамматического теста отводится 20 минут, на выполнение перевода текста профессиональной направленности отводится 35 минут, на аудирование - 20 минут.

## **Рекомендации по подготовке к дифференцированному зачету**

При подготовке к дифференцированному зачету рекомендуется использовать:

1 Учебники, находящиеся в фонде ОУ:

1. Бутенко, Е. Ю. Английский язык для ит-направлений. It-english : учебное пособие для СПО / Е. Ю. Бутенко. — 2-е изд., испр. и доп. — М. : Издательство Юрайт, 2017. — 147 с.

2. Воробьева, С. А. Английский язык для эффективного менеджмента. Guidelines for better management skills : учебное пособие для СПО / С. А. Воробьева. — 2-е изд., испр. и доп. — М. : Издательство Юрайт, 2017. — 260 с.

3. Голубев, А. П. Английский язык для технических специальностей = English for Technical Colleges : учебник для студ. учреждений сред. проф. образования / А. П. Голубев, А. П.

Коржавый, И. Б. Смирнова. – 3-е изд. – М. : Издательский центр «Академия», 2013. – 208 с.



**Комплект заданий для дифференцированного зачета**  
по дисциплине УД ОГСЭ 04. Иностранный язык в профессиональной деятельности

**Грамматический тест для дифференцированного зачета по специальности**  
**09.02.07 Информационные системы и программирование**

Вариант 1

**Выберите только один правильный ответ “а”, “b” или “с” для заданий 1-21 и обведите его кружком.**

1. He already ... the rule.  
a. learns b. learned c. has learned
2. The rain ... half an hour ago.  
a. has stopped b. stops c. stopped
3. When ... you see Mary? – I ... see her next week.  
a. will b. would c. shall
4. By 8 o'clock yesterday I ... my homework.  
a. was doing b. have done c. had done
5. When I ... Tom, he ... an ice cream.  
a. meet, was eating b. met, was eating c. met ate
6. ... you ... this work by next Sunday ?  
a. will ... have done b. shall ... do c. will do
7. Where is Boris? – He ... chess with his friend.  
a. plays b. is playing c. was playing
8. ... Kate ... well?  
a. do ... sing b. does ... sing c. is ... singing
9. His father ... watching TV at the moment.  
a. was not watching b. is not watching c. doesn't watch
10. ... you ... supper at 9 o'clock yesterday ?  
a. Were ... having b. Did ... have c. have had
11. He ... you for ages !  
a. hasn't seen b. haven't seen c. didn't see
12. When ... the boss come tomorrow?  
a. shall b. will c. does
13. When I ... home, Kate ... the piano  
a. come; was playing b. came; was playing c. comes; is playing
14. Take your raincoat with you: it ... rain today  
a. may b. can c. must
15. My friend asked me who ... the piano in the sitting room.  
a. played b. plays c. was playing
16. Granny likes ... to sing songs.  
a. him b. his c. he
17. A hare ... known to run very fast.  
a. is b. are c. were
18. The coat ... last year is too small for me.  
a. buying b. buy c. bought
19. The girl ... the book on the shelf is the new librarian.

- a. put b. putting c. having put  
20. I'm really looking forward to ... to New York.  
a. go b. gone c. going  
21. I knew my friend ... never ... to Washington.  
a. had been b. has been c. have been

### Вариант 2

**Выберите только один правильный ответ “а”, “b” или “с” для заданий 1-21 и обведите его кружком.**

1. I ... to bed early yesterday.  
a. was going b. were going c. went  
2. They ... at the station 2 hours ago.  
a. met b. meet c. will meet  
3. When the teacher ... the door of the classroom, the pupils ... at their desks.  
a. opened; was sitting b. opened; were sitting c. opens; were sitting  
4. He ... just the window.  
a. has opened b. have opened c. had opened  
5. What ... you prepare for breakfast tomorrow?  
a. will b. shall c. did  
6. She always ... to the Altai Mountains to visit her relatives there.  
a. go b. goes c. will go  
7. I ... a suit now.  
a. is wearing b. was wearing c. am wearing  
8. By 9 o'clock yesterday grand mother ... the dishes.  
a. had washed b. has washed c. will wash  
9. I ... my homework by 10 o'clock tomorrow.  
a. will do b. will be going c. will have done  
10. ... you ever ... to Moscow ?  
a. have ... been b. has ... been c. do ... been  
11. What ... your brother ... now?  
a. was ... doing b. am ... doing c. is ... doing  
12. When ... you usually ... dinner?  
a. do ... have b. did ... have c. does ... have  
13. My friend ... me up at 8 o'clock yesterday.  
a. is ringing b. was ringing c. were ringing  
14. Must we hand in our compositions tomorrow? No, you ... not you may hand them in after Sunday.  
a. should b. need c. must  
15. I was sure he ... the letter.  
a. posted b. posts c. had posted  
16. I expect ... to send a letter.  
a. them b. they c. their  
17. Many new textbooks ... expected to be published soon.  
a. was b. are c. is  
18. Who is that boy ... his homework at that table.  
a. do b. doing c. done

19. This is a house ... many years ago.  
a. built b. building c. build
20. Jane Eyre was fond of ...  
a. reader b. reading c. read
21. I thought that I ... my work at that time.  
a. shall finish b. will finish c. should finish

**Комплект заданий коммуникативного характера для дифференцированного зачета по специальности 09.02.07 Информационные системы и программирование автомобилей**  
**ТЕМА: УСТРОЙСТВО НА РАБОТУ**

**1. Вы являетесь начальником отдела кадров. Вам необходимо познакомиться с кандидатами на должность инженера в вашей компании. Скажите свои реплики и ответьте на них по-английски.**

- Здравствуйте. Ваше имя?
- Где вы раньше работали?
- На какой должности?
- Если у вас отзывы с предыдущего места работы?
- На каких языках вы говорите?
- Заполните анкету, пожалуйста. Приходите завтра.

**2 Составьте диалог, закончив фразы**

- Why are you interested in joining our company?  
----
- What is your professional experience?  
---
- What do you know about this company?  
...
- What kind of position do you want?  
...
- Why do you feel qualified for this job?  
...
- What is your marital status?  
...
- What are your two main strengths for this job?  
...
- What is your objective? What kind of position do you want in the future?

**1. Закончите диалог, переведя реплики с русского на английский**

1. Tell me, how long were you in your last job with Enginex?
2. 5 лет
3. What do you know about our company?
4. Я знаю, что ваша компания очень перспективная. За что я буду отвечать, и какие у меня будут обязанности?
5. You will buy good equipment and you'll be responsible for negotiations.
6. Хорошо

7. I am quite prepared to offer you a job with us. What do you find a fair salary?
8. 500 долларов
9. O.K. you may start tomorrow.

1. **Составьте диалог.**

Ваш друг работает в крупной компании. У них освободилась должность экономиста.

Он предлагает ее вам. Расспросите у друга:

- ваши обязанности
- график работы, оплата
- когда можно прийти на собеседование
- какие документы вам необходимо взять
- нужны ли рекомендательные письма

**ТЕМА: ПОКУПКИ**

**1 Составьте диалог.**

- могу я вам помочь?
- да, я бы хотела купить платье
- какой ваш размер?
- Я ношу 12 размер.
- Какой вам нужен цвет?
- черный или красный.
- Я могу предложить вам это платье.
- какой это материал?
- стопроцентный хлопок. Это самая последняя мода.
- да, оно очень хорошее. Я возьму его.
- Очень хорошо. С вас 120 долларов.

**2 Составьте диалог на следующие ситуации:**

Ситуации:

3. Вы находитесь в отделе женской одежды:

Попросите продавца показать вам платье.

спросите, какой это материал.

Спросите, сколько оно стоит.

Спросите, где находится касса.

1. Вы находитесь в отделе мужской одежды:

скажите, что вы хотели бы купить костюм.

Попросите показать вам модный костюм.

Попросите показать вам костюм коричневого цвета.

скажите, что вы хотели бы примерить его.

спросите, где находится примерочная.

Спросите, сколько он стоит.

1. Представьте, что вы продавец:

Спросите покупателя, чем вы можете ему помочь.

Спросите, какой размер ему нужен.

Спросите, что вы можете предложить другой цвет.

Спросите, что еще ему показать.

## ТЕМА: ГОРОДСКОЙ ТРАНСПОРТ, В ГОРОДЕ.

**1 Помогите приезжим добраться до места. Каким видом транспорта им надо воспользоваться, чтобы добраться до гостиницы? (сесть на метро, пройти до угла улицы и перейти дорогу)**

- Простите, Вы не могли бы указать мне дорогу к Трафальгарской площади? Мне идти по этой дороге?
- Да, идите прямо по этой дороге.
- Это далеко отсюда?
- Туда можно пойти пешком.
- Сколько потребуется времени, чтобы попасть туда?
- Около 10 минут.
- Большое спасибо.
- Пожалуйста.

**2 Составьте диалоги.**

- Извините, как отсюда добраться до площади Пикадилли?
- Я думаю, Вам лучше поехать на метро. Это более удобно. Вам не нужно пересаживаться.
- Большое спасибо.
- Не за что.
  
- Извините, я здесь приезжий. Я совершенно не знаю города. вы можете указать мне дорогу к Тауэру?
- Идите прямо через площадь, затем сверните направо и продолжайте идти прямо.
- Могу я доехать туда на автобусе?
- Да, но это займет у вас больше времени.
- Спасибо.
- Не за что.

**3 Составьте ситуации**

Вы находитесь на одной из улиц Лондона:

1. Извинившись, обратитесь к прохожему. Скажите, что вы приезжий, спросите, как проехать к Гайд-парку.
2. Извинившись, спросите у прохожего, сколько займет времени доехать автобусом до трафальгарской площади.
3. Извинившись, спросите у прохожего, можно ли доехать автобусом до вокзала виктория.
4. Извинившись, попросите прохожего указать вам ближайший путь до станции метро.

Вы находитесь в автобусе:

1. спросите, идет ли автобус до Британского музея
2. спросите кондуктора, какая стоимость проезда до Британского музея
3. Попросите кондуктора сказать, когда вам нужно выйти.

**4 Закончите диалог, переведя русские реплики на английский**

- Поприветствуйте клиента. Спросите, чем вы можете быть ему полезны.
- Good evening. I'd like to hire a car.
- Какой тип машины вам нужен и на сколько времени.

- A roadster for a week.
- Попросите у него водительские права.
- Yes. Here you are.
- Оплатите прокат машины прямо сейчас.
- How much is it?
- 20 долларов за сутки.
- Here's my credit card.
- Поблагодарите его. Пожелайте приятного пути.

### **ТЕМА: ЗАКАЗ МЕСТА В ГОСТИНИЦЕ.**

#### **1 Закончите диалог, переведя русские реплики на английский**

- Здравствуйте, я бы хотел получить одноместный номер.
- вы сделали предварительный заказ?
- Да, моя фамилия Родимов. я заказал одноместный номер заранее по телефону.
- о, господин Родимов. 55 номер
- Окна этого номера выходят во двор или на улицу?
- на улицу.
- Я бы предпочел с окнами во двор.
- хорошо.
- Сколько платить в сутки за этот номер?
- 20 фунтов, включая завтрак. можно узнать, на сколько дней вы собираетесь остановиться у нас?
- Думаю, на неделю.
- Хорошо, приятного отдыха.

#### **2 Закончите диалог, переведя русские реплики на английский**

- Good morning, sir. Can I help you?
- Скажите, что вам нужен одноместный номер с душем, туалетом и континентальным завтраком на одну неделю.
- I'm sorry, sir. I'm afraid we have no rooms with a shower available at the moment.
- Можно ли снять номер с ванной?
- Let me see... Yes, there are some rooms.
- Сколько стоит такой номер?
- 20 pounds a night.
- Спросите, нет ли у него более дешевых номеров.
- I'm afraid not. It's the cheapest.
- Нет ли поблизости более дешевого отеля?
- You may try the Nothern Star Hotel. It's near the station on Green Street.

## **ТЕМА: РЕСТОРАНЫ, КАФЕ, ЗАКУСОЧНЫЕ**

**1 Представьте, что вы работаете в ресторане официантом. Ваши клиенты- бизнесмены из Англии. выполните следующие действия:**

- поприветствуйте их и предложите им место возле окна;
- предложите им меню
- спросите, что они хотят на первое, на-второе. Посоветуйте им какое-нибудь фирменное блюдо.
- спросите, не хотят ли они чего-нибудь выпить.

**2 Вы в ресторане с заграничным гостем**

- попросите столик на двоих у окна,
- попросите меню у официанта и спросите его, что бы он порекомендовал,
- закажите жареного лосося для себя и жареную курицу для вашего друга,
- скажите, что лосось слишком сухой, но картошка превосходна,
- спросите, будет ли он десерт,
- скажите, что хотите выпить кофе, и спросите, что будет пить он.

### **Типовой текст профессиональной направленности для перевода (со словарем) на дифференцированном зачете**

An entirely new microcomputer has been developed in our country. The microcomputer is equipped with an arithmetical logical device which carries pre-set programs. Because of this the microcomputer can perform various logical functions. In other words, it possesses a solving field for various commands. It is comparatively easy to change commands or add new ones.

The arithmetical logical device is known to be adjusted by computers of a higher level. The memory device based on semiconductors keeps information for several days, even with the power supply unplugged. In this case the microcomputer automatically switches over to the micro accumulator.

The new computer is very small in size and weight, resistant to temperature fluctuations, reliable and easy to operate. It does not require special ventilation. It can be used in computer control complexes as an information-processing unit and also as a built-in computer in various analyzing and display devices. It receives data, calculates the optimum conditions and supplies signals for the control of technological processes. For example, in pressure-die casting the microcomputer receives information about the temperature in the furnace, the speed of the liquid metal movements, location of the various devices, etc. The computer processes the data and controls the casting, i. e. keeps the temperature and the pressure within required limits, and commands the beginning of the casting operation. The program is written by technicians, and the operator inserts the required data.

The field of application of the new computer appears to be vast. It can analyze various substances in oil, gas, chemical and food industries, as well as soil and plants. It can also be used for processing information about conditions in the environment, for control of conveyors and other equipment.

(Разработано 14 вариантов текстов профессиональной направленности)

**Задание на аудирование для дифференцированного зачета по специальности  
23.02.07 Техническое обслуживание двигателей, систем и агрегатов автомобилей**

Вы прослушаете текст в заданиях 1-7 запишите цифру 1, 2, или 3, соответствующую выбранному вами варианту ответа. Вы услышите запись дважды.

1. The text is about one of\_\_\_\_\_.

- 1) the greatest invention of the mankind
- 2) the most worthless invention
- 3) the things people can't live without

2. This is a complicated system that\_\_\_\_\_.

- 1) cannot be used in everyday life
- 2) isn't used by large numbers of people
- 3) connects people throughout the world

3. To access the Internet you must have\_\_\_\_\_.

- 1) a computer with Internet software
- 2) a computer with Internet software and a piece of equipment called a modem
- 3) a telephone and nothing else

4. Internet technology\_\_\_\_\_.

- 1) helps people to work and have fun
- 2) is not a very useful thing
- 3) is powerful but people don't use it very often

5. To get necessary information you can\_\_\_\_\_.

- 1) search through many sources
- 2) go to a local library and search through different books
- 3) look through an encyclopedia

6. To send and receive e-mail you should\_\_\_\_\_.

- 1) have a permanent place of living
- 2) ask a postman to help you
- 3) have a special "address"

7. Nowadays Internet technology\_\_\_\_\_.

- 1) is not used much
- 2) allows people to do many different things
- 3) allows people to avoid going to work



**МИНИСТЕРСТВО ПРОФЕССИОНАЛЬНОГО ОБРАЗОВАНИЯ  
И ЗАНЯТОСТИ НАСЕЛЕНИЯ ПРИМОРСКОГО КРАЯ**

**краевое государственное автономное  
профессиональное образовательное учреждение  
«Дальнегорский индустриально-технологический колледж»**

**КОНТРОЛЬНО-ОЦЕНОЧНЫЕ СРЕДСТВА  
ПО УЧЕБНОЙ ДИСЦИПЛИНЕ  
ОГСЭ.05 Физическая культура**

09.02.07 Информационные системы и программирование

г. Дальнегорск, 2021

# **I ПАСПОРТ КОНТРОЛЬНО-ОЦЕНОЧНЫХ СРЕДСТВ**

## **1.1 Область применения**

Контрольно-оценочные средства предназначены для контроля и оценки образовательных достижений обучающихся, освоивших программу учебной дисциплины «Физическая культура».

Контрольно-оценочные средства включают контрольные материалы для проведения текущего контроля и промежуточной аттестации в форме дифференцированного зачета.

Контрольно-оценочные средства разработаны на основании положений:

основной профессиональной образовательной программы по направлению подготовки СПО для обучающихся специальности 09.02.07 Информационные системы и программирование;

**В результате изучения учебной дисциплины «Физической культуры» обучающийся должен **знать:****

- о роли физической культуры в общекультурном, профессиональном и социальном развитии человека; основы здорового образа жизни.

**уметь:**

-использовать физкультурно-оздоровительную деятельность для укрепления здоровья, достижения жизненных и профессиональных целей;

## II ПРОЦЕДУРА И МЕТОДИКА КОНТРОЛЯ УСПЕВАЕМОСТИ И ОЦЕНИВАНИЯ РЕЗУЛЬТАТОВ ОСВОЕНИЯ ПРОГРАММЫ ДИСЦИПЛИНЫ

### 2.1 Этапы формирования компетенций в процессе изучения дисциплины

#### Физическая культура

Перечень основных показателей оценки результатов, элементов практического опыта, знаний и умений, подлежащих текущему контролю и промежуточной аттестации

Код и наименование элемента	Результаты обучения (освоенные умения, усвоенные знания)
З - 1	<b>Знать (З)/понимать:</b> – влияние оздоровительных систем физического воспитания на укрепление здоровья, профилактику профессиональных заболеваний, вредных привычек и увеличение продолжительности жизни;
З - 2	– способы контроля и оценки индивидуального физического развития и физической подготовленности;
З - 3	– правила и способы планирования системы индивидуальных занятий физическими упражнениями различной направленности;
У- 1	<b>Уметь (У):</b> – выполнять индивидуально подобранные комплексы оздоровительной и адаптивной (лечебной) физической культуры, композиции ритмической и аэробной гимнастики, комплексы упражнений атлетической гимнастики;
У- 2	– выполнять простейшие приемы самомассажа и релаксации;
У- 3	– проводить самоконтроль при занятиях физическими упражнениями;
У- 4	– преодолевать искусственные и естественные препятствия с использованием разнообразных способов передвижения;
У- 5	– выполнять приемы защиты и самообороны, страховки и самостраховки;
У- 6	– осуществлять творческое сотрудничество в коллективных формах занятий физической культурой;
У- 7	– выполнять контрольные нормативы, предусмотренные государственным стандартом по легкой атлетике, гимнастике, плаванию и лыжам при соответствующей тренировке, с учетом состояния здоровья и функциональных возможностей своего организма.

## 2.2. Распределение оценивания результатов обучения по видам контроля

Наименование элемента умений или знаний	Виды аттестации	
	Текущий контроль	Промежуточная аттестация
У – 1 Выполнять индивидуально подобранные комплексы оздоровительной и адаптивной (лечебной) физической культуры, композиции ритмической и аэробной гимнастики, комплексы упражнений атлетической гимнастики	Комплексы упражнений	Дифференцированный зачет
У-2 Выполнять простейшие приемы самомассажа и релаксации	Фронтальный опрос Комплексы упражнений Практические задания	
У-3 Проводить самоконтроль при занятиях физическими упражнениями	Комплексы упражнений Практические задания	
У-4 Преодолевать искусственные и естественные препятствия с использованием разнообразных способов передвижения	Комплексы упражнений Практические задания	
У-5 Выполнять приемы защиты и самообороны, страховки и само страховки	Комплексы упражнений Практические задания	
У-6 Осуществлять творческое сотрудничество в коллективных формах занятий физической культурой	Практические задания	
У-7 Выполнять контрольные нормативы, предусмотренные государственным стандартом по легкой атлетике, гимнастике и лыжам при соответствующей тренировке, с учетом состояния здоровья и функциональных возможностей своего организма	Контрольные нормативы	
З-1 Влияние оздоровительных систем физического воспитания на укрепление здоровья, профилактику профессиональных заболеваний, вредных привычек и увеличение продолжительности жизни	Задания в тестовой форме	
З-2 Способы контроля и оценки индивидуального физического развития и физической подготовленности	Задания в тестовой форме	
З-3 Правила и способы планирования системы индивидуальных занятий физическими упражнениями различной направленности	Задания в тестовой форме	

**Распределение типов контрольных заданий по элементам знаний и умений.**

Содержание учебного материала по программе УД	Тип контрольного задания									
	З-1	З-2	З-3	У-1	У-2	У-3	У-4	У-5	У-6	У-7
Раздел 1. Теоретическая часть	Ф-О	Ф-О	Ф-О		Ф-О	Ф-О				
Раздел 2. Легкая атлетика	Т-3	Т-3	Т-3	К-У	П-3	К-У П-3	К-У П-3	К-У П-3	П-3	К-Н
Раздел 3. Гимнастика.	Т-3	Т-3	Т-3	К-У	П-3		К-У П-3	К-У П-3	П-3	К-Н
Раздел 4 Теоретическая часть	Ф-О	Ф-О	Ф-О		Ф-О	Ф-О				
Раздел 5 Спортивные игры (баскетбол, волейбол)	Т-3	Т-3	Т-3	К-У	П-3	К-У П-3	К-У П-3	К-У П-3	П-3	К-Н
Раздел 6 Контрольные нормативы.	Т-3	Т-3	Т-3	К-У	П-3		К-У П-3	К-У П-3	П-3	К-Н

Т-3 – тестовое задание

П-3 – практическое задание

Ф-О – фронтальный опрос

К-Н – контрольный норматив

К-У – комплекс упражнений

**Распределение типов и количества контрольных заданий по элементам знаний и умений, контролируемых на промежуточной аттестации.**

Содержание учебного материала по программе УД	Тип контрольного задания									
	З-1	З-2	З-3	У-1	У-2	У-3	У-4	У-5	У-6	У-7
Раздел 1 Теоретическая часть	ДЗ №1	ДЗ №1	ДЗ №1							
Раздел 2. Легкая атлетика				ДЗ №1 ДЗ №4	ДЗ №1 ДЗ №4	ДЗ №1 ДЗ №4	ДЗ №1 ДЗ №4			ДЗ №1 ДЗ №4
Раздел 3. Гимнастика.				ДЗ №3	ДЗ №3	ДЗ №3		ДЗ №3		
Раздел 4. Теоретическая часть	ДЗ №3	ДЗ №3	ДЗ №3							
Раздел 5. Спортивные игры (баскетбол, волейбол)					ДЗ №3	ДЗ №3		ДЗ №3	ДЗ №3	
Раздел 9 Контрольные нормативы				ДЗ №4	ДЗ №4	ДЗ №4	ДЗ №4			ДЗ №4

ДЗ №1 – Дифференцированный зачет №1

ДЗ №2 – Дифференцированный зачет №2

ДЗ №3 – Дифференцированный зачет №3

ДЗ №4 – Дифференцированный зачет №4

### **2.3 Общая процедура и сроки проведения оценочных мероприятий**

Оценивание результатов обучения обучающихся по дисциплине «Физическая культура» осуществляется по регламенту текущего контроля и промежуточной аттестации.

Текущий контроль в семестре проводится с целью обеспечения своевременной обратной связи, для коррекции обучения, активизации самостоятельной работы студентов. Результаты текущего контроля подводятся по шкалебалльно-рейтинговой системы.

Текущий контроль осуществляется два раза в семестр по календарному графику учебного процесса в рамках проведения контрольных точек.

Формы текущего контроля знаний:

- устный опрос;
- тестирование;
- выполнение практических заданий,
- написание рефератов.

Проработка конспекта лекций и учебной литературы осуществляется обучающимися в течение всего семестра, после изучения новой темы.

Выполнение практических заданий производится студентом в соответствии с планом-графиком.

Преподаватель проверяет правильность выполнения практических заданий студентом.

Оценка качества подготовки на основании выполненных заданий ведется преподавателям (с обсуждением результатов), баллы начисляются в зависимости от сложности задания.

Для определения фактических оценок каждого показателя выставляются следующие баллы

Фактические баллы за ответ на теоретический блок – от 0 до 50 баллов Подготовка и участие в практических занятиях – от 0 до 30 баллов. Подготовка доклада и презентации – от 0 до 20 баллов.

Студентам, пропустившим занятия и не ответившим по темам занятий, общий балл по текущему контролю снижается на 10% за каждый час пропуска занятий.

Студентам, проявившим активность во время практических занятий, общий балл по текущему контролю может быть увеличен на 10-15%.

Итоговый контроль освоения умения и усвоенных знаний дисциплины «Физическая культура» осуществляется путем дифференцированного зачета. Условием допуска к дифференцированному зачету является положительная текущая аттестация по всем практическим заданиям учебной дисциплины, ключевым теоретическим вопросам дисциплины.

### **III КОМПЛЕКТ МАТЕРИАЛОВ ДЛЯ ОЦЕНКИ ОСВОЕННЫХ УМЕНИЙ И УСВОЕННЫХ ЗНАНИЙ ПО ДИСЦИПЛИНЕ «ФИЗИЧЕСКАЯ КУЛЬТУРА»**

Комплект контрольно-оценочных средств включает в себя педагогические контрольно-измерительные материалы, предназначенные для определения соответствия (или несоответствия) индивидуальных образовательных достижений основным показателям результатов подготовки.

#### **3.1 Текущий контроль**

##### **Оценочные средства для контроля успеваемости обучающихся к первой контрольной точке (КТ- 1)**

###### **Выполните тестовое задание**

###### **Общие рекомендации по выполнению тестового задания ( для специальной медицинской группы)**

1. Внимательно прочитайте задание, выберите правильный вариант ответа.
2. Задание выполняется на бланке ответа и сдается для проверки преподавателю.

1. Способность выполнять координационно-сложные двигательные действия называется:  
а. ловкостью б. гибкостью

в. силовой выносливостью

2. Плоскостопие приводит к:  
а. микротравмам позвоночника  
б. перегрузкам организма в.  
потере подвижности

3. Во время игры в баскетбол игра начинается при наличии на площадке:  
а. трех игроков  
б. четырех игроков  
в. пяти игроков

4. При переломе плеча шиной фиксируют:  
а. локтевой, лучезапястный суставы  
б. плечевой, локтевой суставы  
в. лучезапястный, локтевой суставы

5. К спортивным играм относится:  
а. гандбол  
б. лапта в.  
салочки

6. Динамическая сила необходима при:  
а. толкании ядра  
б. гимнастике  
в. беге

7. Расстояние от центра кольца до линии 3-х очкового броска в баскетболе составляет:  
а. 5 м  
б. 7м

в. 6,25 м

8. Наиболее опасным для жизни является перелом.

а. открытый б. закрытый с вывихом

в. закрытый

9. Продолжительность туристического похода для детей 16-17 лет не должна превышать: а. пятнадцати дней б. десяти дней

в. пяти дней

10. Основным строительным материалом для клеток организма являются:

а. углеводы

б. жиры в.

белки

11. Страной-родоначальницей Олимпийских игр является:

а. Древний Египет

б. Древний Рим

в. Древняя Греция

12. Наибольший эффект развития координационных способностей обеспечивает:

а. стрельба б. баскетбол

в. бег

13. Мужчины не принимают участие в:

а. керлинге

б. художественной гимнастике

в. спортивной гимнастике

14. Самым опасным кровотечением является:

а. артериальное

б. венозное

в. капиллярное

15. Вид спорта, который не является олимпийским –

это: а. хоккей с мячом б. сноуборд

в. керлинг

16. Нарушение осанки приводит к расстройству:

а. сердца,

легких б.

памяти в. зрение

17. Спортивная игра, которая относится к подвижным играм:

а. плавание

б. бег в мешках

в. баскетбол



18. Мяч заброшен в кольцо из-за площадки при вбрасывании. В игре в баскетбол он:
- а. засчитывается
  - б. не засчитывается
  - в. засчитывается, если его коснулся игрок на площадке
19. Видом спорта, в котором обеспечивается наибольший эффект развития гибкости, является:
- а. гимнастика б. керлинг
  - в. бокс
20. Энергия для существования организма измеряется в:
- а. ваттах
  - б. калориях
  - в. углеводах

**Оценочные средства для контроля успеваемости обучающихся к первой контрольной точке (КТ- 2)**

**Выполните тестовое задание**

**Общие рекомендации по выполнению тестового задания ( для специальной медицинской группы)**

1. Внимательно прочитайте задание, выберите правильный вариант ответа.
2. Задание выполняется на бланке ответа и сдается для проверки преподавателю.

1. Способность противостоять утомлению при достаточно длительных нагрузках силового характера называется:

- а. быстротой б. гибкостью
- в. силовой выносливостью

2. Нарушение осанки приводит к расстройству:

- а. сердца, легких б. памяти в. зрения

3. Если во время игры в волейбол мяч попадает в линию, то:

- а. мяч засчитан
- б. мяч не засчитан
- в. повторная подача мяча

4. При переломе голени шину фиксируют на:

- а. голеностоп , коленном суставе б. бедре, стопе, голени в. голени

5. К подвижным играм относятся:

- а. плавание
- б. бег в мешках
- в. баскетбол

6. Скоростная выносливость необходима на занятиях:
- а. боксом
  - б. стайерским бегом
  - в. баскетболом
7. Оказывая первую доврачебную помощь при тепловом ударе необходимо:
- а. окунуть пострадавшего в холодную воду
  - б. расстегнуть пострадавшему одежду и наложить холодное полотенце
  - в. поместить пострадавшего в холод
8. Последние летние Олимпийские игры современности состоялись в:
- а. Лейк-Плесида б.
  - Солт-Лейк-Сити в.
  - Пекине
9. В однодневном походе дети 16-17 лет должны пройти не более:
- а. 30 км
  - б. 20км
  - в. 12 км
10. Энергия, необходимая для существования организма измеряется в:
- а. ваттах
  - б. калориях
  - в. углеводах
11. Отсчет Олимпийских игр Древней Греции ведется
- с: а. 776 г.до н.э.
  - б. 876 г..до н.э.
  - в. 976 г. до н.э.
12. Вид спорта, который обеспечивает наибольший эффект развития гибкости – это:
- а. бокс б. гимнастика
  - в. керлинг
13. Для опорного прыжка в гимнастике применяется:
- а. батут
  - б. гимнастика
  - в. керлинг
14. Под физической культурой понимается:
- а. выполнение физических упражнений
  - б. ведение здорового образа жизни в.
  - наличие спортивных сооружений
15. Кровь возвращается к сердцу по:
- а. артериям
  - б. капиллярам
  - в. венам

16. Идея и инициатива возрождению Олимпийских игр принадлежит:

- а. Хуан Антонио Самаранчу
- б. Пьеру Де Кубертену
- в. Зевсу

17. ЧСС у человека в состоянии покоя

- составляет: а. от 40 до 80 уд \мин  
б. от 90 до 100 уд \мин  
в. от 30 до 70 уд \мин

18. Длина круговой беговой дорожки

- составляет: а. 400 м б. 600 м  
в. 300 м

19. Вес мужской легкоатлетической гранаты составляет:

- а. 600 г б. 700 г  
в. 800 г

20. Высота сетки в мужском волейболе составляет:

- а. 243 см  
б. 220 см  
в. 263 см

### 3.2 Промежуточная аттестация

Таблица оценок образовательных достижений обучающихся по результатам текущего контроля

**Учебные нормативы (тесты)  
по освоению навыков, умений, развитию двигательных качеств  
для обучающихся основной медицинской группы здоровья учебных заведений  
СПО на базе 9 классов.**

Вид упражнения	Пол	Год обучения и оценка					
		I семестр обучения			II семестр обучения		
		«5»	«4»	«3»	«5»	«4»	«3»
Бег 100 м. (сек.)	Ю	14,0	14,4	15,0	13,6	14,0	14,4
	Д	16,5	17,5	18,0	16,0	16,5	17,5
Бег 1000 м., 500 м. (мин. сек.)	Ю	3,40	3,50	4,0	3,30	3,40	3,50
	Д	1,55	2,0	2,15	1,48	1,55	2,0
Бег 3000 м. 2000 м. (мин. сек.)	Ю	13,5	14,3	15,0	13,30	13,5	14,3
	Д	11,15	12,0	12,5	10,50	11,15	12,0
Прыжок в длину с места (м. см.)	Ю	2,15	2,0	1,90	2,25	2,15	2,0
	Д	1,75	1,60	1,50	1,85	1,75	1,60
Прыжок в длину с	Ю	4,30	4,0	3,80	4,50	4,30	4,0

разбега «согнув ноги» (м. см.)	Д	3,40	3,20	3,0	3,60	3,40	3,20
Прыжок в высоту (м. см.)	Ю	1,26	1,20	1,15	1,35	1,30	1,26
	Д	1,05	1,0	90	1,15	1,10	1,05
Метание гранаты 700г., 500 г. (м. см.)	Ю	29	25	23	32	28	25
	Д	18	13	11	21	18	15
Поднимание туловища из положения лежа на спине, руки за головой (раз)	Д	30	25	20	40	30	25
Подтягивание на высокой перекладине (раз)	Ю	11	9	7	13	11	9
Сгибание и разгибание рук в упоре лежа (раз)	Ю	30	25	20	40	35	30
	Д	10	8	6	15	11	8
Приседание на одной ноге без опоры	Ю	10/10	8/8	6/6	12/12	10/10	8/8
	Д	8/8	6/6	5/5	10/10	8/8	6/6
В висе поднимание прямых ног до касания перекладины	Ю	8	6	4	10	8	6
Челночный бег 3X10 сек.	Ю	8,0	8,4	8,7	7,5	8,0	8,4
	Д	8,7	9,3	9,7	8,4	8,7	9,3
Бросок б/б мяча в корзину со штрафной линии (из 10 попыток)	Ю	6	5	4	7	6	5
	Д	5	4	3	6	5	4
Ведение б/б мяча с броском в корзину от щита (7 попыток)	Ю	5	4	3	6	5	4
	Д	5	4	3	6	5	4
Передача и ловля отскочившего баскетбольного мяча с расстояния 3 м за 30 сек	Д	25	20	15	30	25	20
Верхняя прямая подача в/б мяча в пределы площадки (5 попыток)	Ю	4	3	2	5	4	3
	Д	4	3	2	5	4	3
Верхняя передача в/б мяча над собой (высота взлета мяча не менее 1 м)	Д	13	10	8	15	12	10
Ведение ф/б мяча с обводкой 4 стоек и удар по воротам (попадание обязательно)	Ю	5	4	3	7	5	4
Удары ф/б мяча на точность в ворота с расстояния 16,5м, из 5 попыток	Ю	4	3	2	5	4	3

**Учебные нормативы (тесты)  
по освоению навыков, умений,  
развитию двигательных качеств**

**для обучающихся и подготовительной медицинской группы здоровья учебных заведений СПО  
на базе 9 классов.**

Вид упражнения	Пол	Год обучения и оценка					
		I семестр обучения			II семестр обучения		
		«5»	«4»	«3»	«5»	«4»	«3»
Бег 100 м. (сек.)	Ю	14,4	15,0	15,5	14,0	14,4	15,0
	Д	17,5	18,0	18,5	16,5	17,5	18,0
Бег 1000 м., 500 м. (мин. сек.)	Ю	3,50	4,0	4,10	3,40	3,50	4,0
	Д	2,0	2,15	2,30	1,55	2,0	2,15
Бег 3000 м. 2000 м. (мин. сек.)	Ю	14,3	15,0	15,20	13,5	14,3	15,10
	Д	12,0	12,5	13,0	11,15	12,0	12,5
Прыжок в длину с места ( м. см.)	Ю	2,0	1,90	1,70	2,15	2,0	1,90
	Д	1,60	1,50	1,30	1,75	1,60	1,50
Прыжок в длину с разбега «согнув ноги» ( м. см.)	Ю	4,0	3,80	3,60	4,30	4,0	3,80
	Д	3,20	3,0	2,80	3,40	3,20	3,0
Прыжок в высоту ( м. см.)	Ю	1,20	1,15	1,05	1,25	1,20	1,10
	Д	1,0	90	80	1,10	1,05	90
Метание гранаты 700г., 500 г. ( м. см.)	Ю	25	23	21	28	25	23
	Д	13	11	10	18	15	13
Поднимание туловища из положения лежа на спине, руки за головой (раз)	Д	25	20	17	30	25	20
Подтягивание на высокой перекладине (раз)	Ю	9	7	6	11	9	7
Сгибание и разгибание рук в упоре лежа (раз)	Ю	25	20	17	35	30	20
	Д	8	6	5	11	8	6
Приседание на одной ноге без опоры	Ю	8/8	6/6	5/5	10/10	8/8	6/6
	Д	6/6	5/5	4/4	8/8	6/6	5/5
В висе поднимание прямых ног до касания перекладины	Ю	6	4	3	7	6	5
Челночный бег 3X10 сек.	Ю	8,4	8,7	8,9	8,0	8,4	8,7
	Д	9,3	9,7	9,9	8,7	9,3	9,7
Бросок б/б мяча в корзину со штрафной линии (из 10 попыток)	Ю	5	4	3	6	5	4
	Д				5	4	3
Ведение б/б мяча с	Ю				5	4	3

броском в корзину от щита (7 попыток)	Д				5	4	3
Передача и ловля отскочившего баскетбольного мяча с расстояния 3 м за 30 сек	Д				25	20	15
Верхняя прямая подача в/б мяча в пределы площадки (5 попыток)	Ю	4	3	2	5	4	3
	Д	4	3	2	5	4	3
Верхняя передача в/б мяча над собой (высота взлета мяча не менее 1 м)	Д	10	8	6	12	10	8
Ведение ф/б мяча с обводкой 4 стоек и удар по воротам (попадание обязательно)	Ю	5	4	3	6	4	3
Удары ф/б мяча на точность в ворота с расстояния 16,5м, из 5 попыток	Ю	3	2	1	4	3	2

**III. КОНТРОЛЬ И ОЦЕНКА РЕЗУЛЬТАТОВ ОСВОЕНИЯ ДИСЦИПЛИНЫ ОСУЩЕСТВЛЯЕТСЯ ПРЕПОДАВАТЕЛЕМ В ПРОЦЕССЕ ПРОВЕДЕНИЯ КОНТРОЛЬНЫХ РАБОТ, ЛАБОРАТОРНО-ПРАКТИЧЕСКИХ ЗАНЯТИЙ, ТЕСТИРОВАНИЯ, А ТАКЖЕ ВЫПОЛНЕНИЯ ОБУЧАЮЩИМИСЯ ИНДИВИДУАЛЬНЫХ ЗАДАНИЙ, ПРОЕКТОВ, ИССЛЕДОВАНИЙ.**

### **3.3 Контроль самостоятельной работы по дисциплине «Физическая культура»**

**Темы письменных работ (для обучающихся спец мед группы):**

1. Физическая культура и спорт как социальные явления общества. Современное состояние физической культуры и спорта.
2. Организм человека, как единая биологическая система. Воздействие средств физической культуры и спорта, природных, социальных и экологических факторов на организм.
3. Понятие о питании. Требования к организации правильного питания, принципы и содержание.
4. Понятия о гигиене. Значение гигиенических требований и норм для организма.
5. Закаливание организма. Средства, принципы и методы закаливания.
6. Причины, следствие и профилактика заболеваний опорно-двигательного аппарата (нарушение осанки, плоскостопие, мышечная атрофия). Понятие гиподинамии, гипердинамии.
7. Вредные привычки. Пагубность их воздействия на организм. Меры профилактики, способы борьбы.

8. Массаж, виды массажа. Влияние массажа на функциональное состояние организма.

9. Меры безопасности на занятиях физической культуры и спортом.

Гигиенические требования и нормы.

10. Здоровье человека и факторы, его определяющие. Требования к организации Здорового Образа Жизни (ЗОЖ).

11. Особенности ЛФК (лечебная физкультура), корригирующей гимнастики и т.п. Методика составления программ по физической культуре с оздоровительной, рекреационной направленностью.

12 Особенности, содержание и структура спортивной подготовки.

13 Учет половых и возрастных особенностей при занятиях физической культурой и спортом.

14. Физические качества. Методы воспитания физических качеств на занятиях физической культурой и спортом.

15. Возможности и условия коррекции физического развития, телосложения, функциональных возможностей организма средствами физической культуры и спорта.

16. Самоконтроль на занятиях физической культурой и спортом. Способы и методы самоконтроля за функциональным состоянием организма.

17. Врачебный и педагогический контроль на занятиях физической культурой и спортом. Их цели, задачи, содержание.

18. Понятие об утомлении и переутомлении. Средства восстановления.

19. Изменение показателей функционального состояния организма под воздействием регулярных занятий физической культурой и спортом.

20. Понятие профессионально-прикладной физической подготовки, её

### **Комплекс упражнений для самостоятельного выполнения**

#### **Комплекс № 1**

##### **Примерные упражнения, применяемые при кифозах**

1. И.п. – стоя, руки к плечам; 1. – руки вверх, потянуться, вдох; 2. – И. п., выдох.

Повторить 4-6 раз.

2. И.п. – О.с. 1.- отвести прямые руки назад, слегка прогнуться в грудном отделе позвоночника, отставить правую ногу назад на носок, вдох; 2. – И.п.; 3. – то же, что и 1., только отвести назад левую ногу; 4, - И.п. Повторить 6-8 раз.

3. И.п. – стоя, руки на голове, пальцы в «замок»; 1. – руки вверх, потянуться; 2. – И.п. Повторить 4-6 раз.

4. И.п. – стоя, руки перед грудью; 1. – развести руки в стороны, вдох; 2. – И.п. Повторить 6-8 раз.

5. И.п. – лежа на спине, руки вдоль тела, ноги согнуты в коленях; 1. – поднять таз, принять положение «полумост», вдох; 2. – И.п. Повторить 4-5 раз.

6. И.п. – лежа на животе, руки на пояс; 1. – оторвать туловище и правую ногу от пола, прогнуться; 2. – И.п.; 3. – оторвать туловище и левую ногу от пола; 4. – И.п. Вдох на 2;4, Выдох на 1;3. Повторить 6 раз.

7. И.п. – упор на коленях; 1. – выпрямить вперед правую руку и назад левую ногу; 2.-И.п.; 3. – выпрямить вперед левую руку и назад правую ногу; 4. – И.п. Повторить 6 раз.

8. И.п. – стоя руки на пояс, на голове мешочек с песком. Ходьба с различными движениями рук.

## **Комплекс № 2**

### **Упражнения при нарушении функций дыхания**

1. И.п. – сидя на стуле; 1. – руки в стороны, вдох; 2.- согнуть ногу и поставить стопу на сидение стула, прижать ее к себе руками, выдох. Поочередно каждой ногой 3-4 раза.

2. И.п. – упор на коленях; 1. – согнуть руки, наклониться к полу, выдох; 2. – И.п. Медленно 3- 4 раза.

3. И.п. – лежа на правом боку, правая рука под головой, левая вдоль туловища, правая нога согнута в колене; 1. – поднять левую руку, вдох; 2. – И.п., выдох со звуком «с-с-с-с». То же на другом боку.

4. И.п. – стоя, ноги врозь (средняя стойка), руки внизу; 1. – наклон туловища влево, правая рука скользит к подмышечной впадине; 2. – И.п.; 3. – то же, что и 1., но вправо; 4. – И.п.

5. И.п. – о.с.; 1. – поднять руки через стороны вверх, вдох; 2. – подтянуть левое колено к животу, обхватить его руками, выдох с произношением звука «у- у-у-у»; 3. – 1.; 4. – И.п. Поочередно каждой ногой.

6. И.п. – стоя на коленях, руки на поясе; 1. – прогнуться, вдох; 2. – сесть на пятки, грудью коснуться колен, выдох с произношением звука «с-с-с-с»; 3. – 1.; 4. – И.п., выдох

7. И.п. – стоя, ноги врозь (средняя стойка), гимнастическая палка на лопатках; 1. – поднять руки вверх, подняться на носки, вдох; 2. – наклониться вперед, выдох через нос с произношением звука «м-м-м-м»; 3. – 1.; 4. – И.п.

8. И.п. – сидя на стуле, ноги широко врозь, руки на пояс; 1. – руки в стороны, вдох; 2. – наклониться к левой ноге, достать руками пальцев стопы, выдох; 3.- 1.; 4. – то же что и 2.,но к правой ноге; 5. – 1.; 6. – И.п.

## **Комплекс № 3**

### **Упражнения при заболевании печени и желчевыводящих путей**

1. И.п. – лежа на спине, ноги выпрямлены, руки внизу; 1. – подтянуть правую ногу вверх, одновременно сгибая левую ногу, в колене, скользя по полу; 2. – И.п. (Только одностороннее выполнение, 4- 6 раз).

2. И.п. – тоже, руки на пояс; 1. – приподнять голову и плечи, посмотреть на стопы; 2. – И.п. 4-6 раз.

3. Диафрагмальное дыхание. И.п. – лежа на левом боку, левая рука выпрямлена вверх, левая нога полусогнута; 1. – поднять правую руку вверх, вдох; 2. – согнуть правую ногу и поднять к груди, выдох; 3. – выпрямить ногу; 4. – И.п. 6-8 раз.

4. И.п. – тоже, что в упражнении 4; 1. – выпрямить левую ногу, отвести обе ноги назад, прогнуться, вдох, 2. – подтянуть колени к животу, выдох. 6- 8 раз.

5. И.п.. – то же, что в упражнении 4; 1.- поднять правую руку и правую ногу, вдох, 2. – согнуть правое колено, прижать к животу, голову наклонить вниз, выдох 4-6 раз.

6. И.п. – упор на коленях; 1. – отвести голову назад, вдох; 2. – поднять скользящим движением правое колено к груди, коснуться лбом колена, выдох. 4- 6 раз только правой ногой.

7. И.п. – то же, что в упражнении 7; 1. – вдох, согнуть руки в локтях; 2. – лечь на живот, выдох. 3-4 раза.

## **Комплекс № 4**

### **Упражнения, рекомендуемые при заболеваниях почек**



1. И.п. – лежа на спине. Диафрагмальное дыхание. При вдохе брюшная стенка выпячивается вверх, при выходе опускается вниз.
2. И.п. – лежа на спине, ноги согнуты в коленях. Положить оба колена вправо, затем влево. 4-6 раз.
3. И.п. – лежа на спине, руки внизу. Скрестные движения прямыми ногами в горизонтальной плоскости 5-10 с.
4. И.п. – то же. Поднимание прямых ног поочередно и одновременно и их удержание над полом 2-3 с.
5. И.п. – упор на коленях. Поочередное отведение прямой ноги назад по 4-6 раз каждой ногой.
6. И.п. – то же. Скрестно коснуться левым локтем правого колена и наоборот по 3-5 раз.
7. И.п. – то же. Поочередное отведение прямой ноги в сторону по 4-6 раз.
8. И.п. – лежа на спине, ноги согнуты в коленях, стопы на полу, руки в стороны; 1- приподнять таз; 2 – И.п.; 3 – прижать колени руками к животу; 4 – И.п. 8-10 раз
9. И.п. – лежа на спине. Диафрагмальное дыхание, 2-3 раза.

## **Комплекс № 5**

### **Комплекс гимнастических упражнений для глаз**

*Служит целям профилактики близорукости и ее прогрессировать, а также предназначается для лиц, чья работа связана с длительным рассмотрением близко расположенных мелких предметов.*

1. И.п. – сидя. Крепко зажмурить глаза на 3-5 с, а затем открыть на 3-5 с. Повторить 6-8 раз. *Упражнение укрепляет мышцы век, способствует улучшению кровообращения и расслаблению мышц глаз.*
2. И.п. – стоя. Смотреть прямо перед собой 2-3 с, поставить палец правой руки по средней линии лица на расстоянии 25-30 см от глаз, перевести взгляд на конец пальца и смотреть на него 3-5 с, опустить руку. Повторить 10-12 раз. *Упражнение снижает утомление, облегчает зрительную работу на близком расстоянии.*
3. И.п. – сидя. Быстро моргать в течение 1-2 мин. *Способствует улучшению кровообращения.*
4. И.п. – стоя. Выпрямить руку вперед, смотреть на конец пальца выпрямленной руки, расположенной на средней линии лица, медленно приближать палец, не сводя с него глаз до тех пор, пока палец не начнет двоиться. Повторить 6-8 раз. *Упражнение облегчает зрительную работу на близком расстоянии.*
5. И.п. – сидя. Закрывать глаза. Массировать веки указательным пальцем круговыми движениями в течении 1 мин. *Упражнение расслабляет мышцы и улучшает кровообращение.*
6. И.п. – стоя. Поставить палец правой руки по средней линии лица на расстоянии 25-30 см от глаз, смотреть двумя глазами на конец пальца 3-5 с, прикрыть ладонью левой руки левый глаз на 3-5с, убрать ладонь, смотреть двумя глазами на конец пальца 3-5 с. То же левой рукой и правым глазом. Повторить 5-6 раз. *Упражнение укрепляет мышцы обоих глаз (бинокулярное зрение).*
7. И.п. – стоя. Отвести глаза в правую сторону. Медленно передвигая палец правой руки справа налево, следить глазами при неподвижной голове за пальцем. То же, но слева направо. Повторить 10-12 раз. *Упражнение укрепляет мышцы глаза горизонтального действия и совершенствует их координацию.*
8. И.п. – сидя. Тремя пальцами каждой руки легко нажать на верхнее веко в течение 1-2 с. Повторить 3-4 раза. *Упражнение улучшает циркуляцию внутриглазной жидкости.*

## **Комплекс №6**

### **Упражнения на формирование и закрепление навыка правильной осанки**

1. Стоя спиной к гимнастической стенке, принять правильную осанку (затылок, лопатки, ягодицы, пятки должны касаться гимнастической стенки). Повторять в течение занятия 5-10 раз.
2. Принять правильную осанку по требованию учителя после ходьбы или игры.
3. Сидя на гимнастической скамейке спиной к гимнастической стенке, принять правильную осанку (затылок, межлопаточную область и таз плотно прижать к гимнастической стенке). Проверить правильность расположения поясничного отдела позвоночника (между поясницей и стенкой должна проходить кисть, поставленная ребром).
4. Чередовать упражнение 1 и 3.
5. Стоя спиной к гимнастической стенке, принять правильную осанку, затем отойти от стенки, сохранив правильную осанку.
6. То же, но , отойдя от стенки, сделать несколько упражнений и снова принять правильную осанку.
7. Стоя спиной к стенке, принять правильную осанку, а затем последовательно расслабить мышцы плечевого пояса, ног. Вернуться в и.п.
8. И.П. - О.с. (исходное положение - основная стойка)-согнуть правую ногу, наклонить голову, прикоснуться лбом колена; 9.-И.П.-то же левой ногой;
- 10.-И.п. Стоя лицом к гимнастической стенке, взявшись руками за рейку (носки вместе, пятки чуть развести) подняться на носки и задержаться в этом положении 4-5 с.
11. Стоя у гимнастической стенки, держась руками за рейку, выполнить 10 полуприседаний, сохранить правильное положение позвоночника и головы. Необходим контроль со стороны учителя или партнера.
- 12.То же, выполняя полные приседания.
13. Ходьба с остановками. Во время ходьбы следить за правильностью осанки.
14. Стоя в парах, лицом друг к другу с мешочком или дощечкой на голове, проверить правильность осанки друг у друга.
15. То же, но выполняя различные движения руками, полуприсед, присед.
16. Ходьба по гимнастической скамейке с сохранением правильной осанки.
- 17.То же, но по узкой рейке перевернутой гимнастической скамейке.
18. Ходьба по гимнастической скамейке с мешочком на голове с сохранение правильной осанки.
19. Ходьба с мешочком на голове с перешагиванием через веревочку, гимнастическую скамейку, с бросками и ловлей мяча (следить за правильной осанкой).
20. Встать со скамейке с мешочком на голове, затем сесть на скамейку.
21. Подвижные игры с сохранением правильной осанки.

## **Комплекс №7**

### **Упражнения для развития силовой выносливости мышц спины.**

*И.п. – лежа на животе, руки согнуть в локтях перед собой ладонями вниз, друг на друга, подбородок на кистях.*

1. И.П.; 1. поднять голову и плечи, руки на пояс ( живот от пола не отрывать, лопатки соединить), задержаться до 5с, 2, - и.п.
2. И.П.; 1. – руки в сторону; 2. – руки к плечам; 3. – в стороны; 4. – И.п.
3. И.П.; 1. – руки в сторону; 2. – за голову; 3. – в стороны; 4. – И.п.
4. 3. И.П.; 1. – руки вверх, удерживать положение до 5с.; 2.– И.п.
5. И.П.; 1. – руки вверх; 2. –руки к плечам; 3. –руки вверх; 4. – И.п. Задержаться в каждом положении 1-2 с.
6. И.П.; 1. – поднять голову и плечи, руки в стороны, к плечам, вверх, к плечам, в стороны; 2.- И.п.
7. То же, что 1,2,3,4, но каждое положение держать 10-15-20 с.

8. И.П.; 1. – поднять голову и плечи, руки в стороны, сжимание и разжимание пальцев 5-10 раз; 2. – И.п.
9. И.П.; 1. – поднять голову и плечи, пружинистые движения прямыми руками назад; 2. – И.п.
10. И.П.; 1. – поднять голову и плечи, руки вверх, три хлопка в ладоши; 2. – И.п.
11. И.П.; 1. – поднять голову и плечи, руки в сторону небольшие круговые движения руками вперед и назад; 2. – И.п.
12. И.П.; 1.- движения руками как в броске; 2. – И.п.
13. И.П.; 1.- движения руками - имитация бокса; 2. – И.п.
14. И.П.; 1. – поднять правую ногу на 20-30 см. от пола ( не отрывая таз от пола). Удерживать 3 до 10 с; 2. – И.п.; 3.- поднять левую ногу на 20-30 см от пола ( не отрывая таз от пола). Удерживать от 3 до 10 с; 4. – И.п.
15. И.П.; 1. движение ногами как при плавании способом «кроль».
16. И.П.; 1. Одновременно поднять обе ноги вверх ( не отрывая таз от пола) и удерживать 3-5с; 2. И.П.
17. И.П.; 1. – поднять правую ногу; 2. – присоединить левую; 3. – опустить правую; 4. – опустить левую, И.п. Каждое положение удерживать 3-5 с.
18. То же, что и упражнение 16, но подключить различные движения руками.
19. И.П. – то же, но в руках гантели массой 0,5 кг; 1. – поднять голову и плечи, руки в стороны, удерживать 3с; 2. – И.п.
20. И.П. – то же, в руках волейбольный мяч; 1. – руки вверх, удерживать 3 с; 2. – И.п.
21. И.П. – то же, в руках медицинбол 0,5 – 1 кг; 1. – поднять голову и плечи, руки вверх, удерживать 3с; 2. – И.п.
22. В шеренге, И.п. – лежа на животе, руки вверх. Передача теннисного мяча, эстафетной палочки. Справа налево ( и наоборот) из рук в руки до конца шеренге. Все занимающиеся удерживают И.п. до окончания передачи мяча.
23. В шеренге, И.п. – то же. Преподаватель прокатывает теннисные мячи под руками детей ( от 3 до 10 мячей). Руки все время сверху до окончания прокатывания.
24. И.П. – стоя спиной к гимнастической стенке ноги врозь, руки на пояс; 1. – прогнуться назад, руки вверх хватом за рейку (удерживать положение 3-5с); 2. – И.п.
25. То же но прогнуться как можно больше (хват руками ниже).
26. И.п. – сидя спиной к гимнастической стенке ( почти вплотную), руки вверх хватом за рейку; 1. – напряженно прогнуться и удерживать 3-5с; 2. – И.п.

#### *Примечания:*

1. При четко выраженном лордозе упражнения с напряженными выгибаниями противопоказаны.
2. Некоторые из описанных упражнений требуют хорошей основному периоде обучения, учитывая возраст и физическую подготовленность.
3. Большинство из предлагаемых упражнений статистического характера и неизбежно влекут за собой задержку дыхания, поэтому после выполнения упражнений следует дать дыхательные упражнения.

### **Комплекс №8**

#### **Упражнения для развития выносливости мышц брюшного пресса**

*И.п. – лежа на спине ( поясничную область позвоночника плотно прижать к полу, руки туловища).*

1. 1. – согнуть в коленном и тазобедренном суставе правую ногу; 2. – то же левой; 3. – выпрямить вверх и опустить на пол правую ногу; 4. – то же левой, И.п.
2. 1. – правую ногу поднять на 45 градусов от пола и удерживать 2 с.; 2. м- опустить на пол, И.п.; 3. – то же левой; 4. -2.
3. 1. – согнуть обе ноги в коленных и тазобедренных суставах; 2. – выпрямить под углом 45 градусов (90) от пола; 3. – удерживать; 4. – И.п.

4. «велосипед»
  5. Движение ногами как при плавании способом «кроль» на спине.
  6. 1. – поднять прямые ноги на 45 градусов (90) от пола; 2. – опустить на пол (И.п.)
  7. 1. – согнуть обе ноги в коленных и тазобедренных суставах; 2. – выпрямить ноги под углом 45 градусов (90) от пола; 3. – удержать положение; 4. – опустить ноги на пол, И.п.
  8. 1. – поднять прямые ноги под углом 45 градусов (90) от пола; 2. – опустить на пол, И.п.
  9. 1. – согнуть обе ноги в коленных и тазобедренных суставах; 2. – выпрямить их под углом 45 градусов от пола; 3. – развести ноги в стороны; 4. – опустить ноги на пол и соединить, И.п.
  10. То же, но в обратном порядке
  11. Круговые движения ногами.
  12. Поднимание и опускание ног с зажатым между ними волейбольным мячом.
  13. То же, но с набивным мячом.
  14. Сгибание и разгибание ног в коленях с зажатым между коленями волейбольным мячом.
  15. 1. – сед, наклон вперед, руками коснуться носков ног; 2. – И.п.
  16. И.п. – упор сидя; 1. – сед углом, руки в стороны; 2. – И.п.
  17. И.п. лежа на спине, ноги врозь, руки вперед. Ловля мяча, брошенного учителем или партнером и ответный бросок с переходом в положение седа.
  18. И.п. – лежа на спине, руки вверх; 1. – мах руками вперед, сед; 2. – И.п.
  19. И.п. – то же, руки за головой; 1. – сед, руки на пояс ( для детей старшего возраста); 2. – И.п.
  20. И.п. – то же, руки вдоль туловища. Партнер придерживает за голеностопные суставы.
- Поднимание и опускание туловища.

## **Комплекс №9**

### **Упражнение для развития мышц плечевого пояса и верхних конечностей**

1. И.п. – сидя на гимнастической скамейке, руки в стороны. Небольшие круги руками вперед и назад.
2. И.п. – то же, различные движения руками.
3. Различные движения руками во время ходьбы.
4. Упражнения с гантелями, массой 0,5- 1 кг.
5. Метание мячей.
6. Лазание по гимнастической стенке:
  - ходьба в висе стоя на рейке гимнастической стенки приставным шагом влево и вправо;
  - лазание одновременным и разноименным способами в разных направлениях;
  - лазание на четвереньках по наклонной плоскости (скамейка, установленная под углом 20, 30 градусов);
  - лазание по гимнастической стенке вверх и вниз, в стороны.
7. Комплексное лазание (гимнастическая стенка – наклонная лестница):
  - лазание разноименным и одноименным способами до верхней рейки, с переходом на наклонную лестницу;
  - лазание по наклонной лестнице с переходом на стенку.

4. Дата обращения: 13.02.2012
5. Психология обмана [Электронный ресурс]. – Режим доступа: <http://www.korolewstvo.narod.ru>.  
Дата обращения: 17.02.12
6. Русский гуманитарный Интернет -университет[Электронный ресурс]. Режим доступа:  
[http://sbiblio.com/biblio/archive/morosov\\_delovaja](http://sbiblio.com/biblio/archive/morosov_delovaja). Дата обращения: 06.03.2012
7. Стили общения предлагаемые взрослыми в семье и школе [Электронный ресурс]. – Режим  
доступа: <http://www.vashpsixolog.ru>. Дата обращения: 19.02.2012

**МИНИСТЕРСТВО ПРОФЕССИОНАЛЬНОГО ОБРАЗОВАНИЯ  
И ЗАНЯТОСТИ НАСЕЛЕНИЯ ПРИМОРСКОГО КРАЯ**

**краевое государственное автономное  
профессиональное образовательное учреждение  
«Дальнегорский индустриально-технологический колледж»**

**КОНТРОЛЬНО - ОЦЕНОЧНЫЕ СРЕДСТВА  
ПО УЧЕБНОМУ ПРЕДМЕТУ  
ОГСЭ.06 Русский язык и культура речи**

09.02.07 Информационные системы и программирование

г. Дальнегорск, 2021

## **1. Пояснительная записка.**

Материал дифференцированного зачета состоит из заданий, позволяющих оценить уровень освоения изучаемого материала, закреплять полученные знания.

Задания разработаны конкретно, последовательно, технически грамотно и позволяют проверить знания и умения по данному учебному предмету, вырабатывают умения и навыки студентов необходимые в практической деятельности.

Промежуточная аттестация осуществляется в форме дифференцированного зачета.

Формой промежуточной аттестации по учебному предмету «Русский язык и культура речи» является дифференцированный зачет в виде письменного тестирования.

Количество вариантов для обучающихся -1.

Условия выполнения – на занятии.

Время выполнения – 45 минут.

### ***Критерии оценивания работы:***

Правильное решение каждого из заданий оценивается 1 баллом. Задание считается выполненным верно, если экзаменуемый дал правильный ответ.

Максимальный первичный балл за всю работу – 30 баллов.

«Оценка 2» – 0-11 баллов.

«Оценка 3» - 12-19 баллов.

«Оценка 4» - 20-27 баллов.

«Оценка 5» - 28-30 баллов.

### **Оборудование учебного кабинета:**

- рабочие места по количеству обучающихся;
- рабочее место преподавателя.

### **Информационные источники, допустимые к использованию на зачете:**

- инструкция проведения теста;
- тест;
- бланк для ответов.

### **Пакет преподавателя:**

- Тест
- Электронный журнал учебной группы
- Зачетная ведомость

**ДИФФЕРЕНЦИРОВАННЫЙ ЗАЧЕТ**  
по учебному предмету «Русский язык и культура речи»

Специальности: 23.02.07 Техническое обслуживание и ремонт двигателей, систем и агрегатов автомобилей

Группа № \_\_\_\_\_

Дата « \_\_\_\_ » \_\_\_\_\_ 20 \_\_\_\_ г.

ФИО студента \_\_\_\_\_

**Инструкция проведения дифференцированного зачета**

Уважаемые студенты!

Вашему вниманию представляется тест для проведения дифференцированного зачета. На его выполнение отводится 45 минут.

Вы должны выполнить предложенные вам тестовые задания, составленные по материалам предмета, изученной на занятиях и во время выполнения практической работы. Тест содержит 30 вопросов.

Внимательно прочитайте вопрос, обдумайте ответ, выберите один верный ответ из предложенных вариантов, запишите на листке: обведите в круг, выбранный вами вариант ответа. Если вы затрудняетесь ответить на вопрос, переходите к следующему, но не забудьте вернуться к пропущенному заданию. Каждый ответ оценивается одним баллом.

***Критерии оценивания работы:***

Задание считается выполненным верно, если экзаменуемый дал правильный ответ.

Максимальный первичный балл за всю работу – 30 баллов.

«Оценка 2» – 0-11 баллов.

«Оценка 3» - 12-19 баллов.

«Оценка 4» - 20-27 баллов.

«Оценка 5» - 28-30 баллов.

***Тестирование***

**1. Язык является:**

- а) средством общения;
- б) предметом речи;
- в) способом общения;
- г) наукой о языке.

**2. Литературным языком необходимо считать:**

- а) используемый только в официальной обстановке;
- б) состоящий из специальных терминов;
- в) нормативный, соответствующий установленным правилам;
- г) применяемый в средствах массовой информации.

**3. Функциональные стили можно разделить на:**

- а) разговорный и научный;
- б) публицистический и художественный;
- в) книжный и официально-деловой;
- г) разговорный, публицистический, официально-деловой и научный.

**4. В определённой среде профессиональной деятельности человека используется лексика:**

- а) общеупотребительная;
- б) диалектная;
- в) профессиональная;



г) жаргонная.

5. **Раздел науки о языке, в котором изучаются звуки речи, называется:**

а) морфология;

б) фонетика;

в) графика;

г) синтаксис.

6. **Орфоэпия изучает:**

а) соотношение звуков и букв;

б) лексическое значение слова;

в) правила литературного произношения;

г) части речи.

7. **Буква –Е в личных окончаниях глаголов пишется, если глаголы:**

а) прошедшего времени;

б) совершенного вида;

в) 1 спряжения;

г) 2 спряжения.

8. **Имена существительные имеют категории:**

а) рода, числа, падежа;

б) спряжения, склонения;

в) вида, склонения;

г) времени, лица.

9. **Такие существительные, как брюки, весы, часы, имеют форму:**

а) единственного и множественного числа;

б) только единственного числа;

в) не имеют категории числа;

г) только множественного числа.

10. **Причастия – это:**

а) самостоятельная часть речи;

б) служебная часть речи;

в) особая форма глагола;

г) форма прилагательного.

11. **Предложения делятся на повествовательные, вопросительные и побудительные на основе:**

а) цели высказывания;

б) соотношения главных и второстепенных членов;

в) количества грамматических основ;

г) эмоциональной окраски.

12. **Словосочетания строятся на основе:**

а) сочинительной связи между словами;

б) подчинительной связи между словами;

в) характера главного слова;

г) смыслового вопроса.

13. **В сложноподчинённом предложении то предложение, к которому ставится вопрос, называется:**

а) главным;

б) придаточным;

- в) зависимым;
- г) независимым.

**14. Все знаки препинания делятся на:**

- а) заключительные, разделительные и отделительные;
- б) отделительные, уточняющие и заключительные;
- в) отделительные, разделительные и выделительные;
- г) уточняющие, выделительные и отделительные.

**15. Устав, договор, меморандум, служебная записка – жанры:**

- а) официально-делового стиля;
- б) публицистического;
- в) художественного;
- г) научного.

**16. Речь – это:**

- а) процесс общения;
- б) лексический запас языка;
- в) интонация голоса;
- г) мыслительная деятельность.

**17. Типы речи можно разделить на:**

- а) повествование, восклицание и побуждение;
- б) описание, повествование, рассуждение;
- в) воздействие, убеждение и рассуждение;
- г) повествование, описание и восклицание.

**18. Лексика представляет собой:**

- а) грамматическую оформленность слова;
- б) словарный состав языка;
- в) связь между значениями слова;
- г) систему словообразования.

**19. Значимые части слова – это:**

- а) приставка, корень, окончание;
- б) корень, суффикс, окончание;
- в) основа, окончание;
- г) приставка, корень, суффикс.

**20. Словари русского языка можно отнести к:**

- а) справочной литературе;
- б) научно-популярной;
- в) художественной;
- г) публицистике.

**21. Правописание безударных гласных относится к орфограммам:**

- а) в корне слова;
- б) в окончании;
- в) в приставке;
- г) в суффиксе.

**22. Изменение глаголов по лицам и числам называется:**

- а) спряжением;
- б) наклонением;
- в) склонением;

г) видом.

**23. Все части речи делятся на:**

- а) главные и второстепенные;
- б) значимые и незначимые;
- в) самостоятельные, служебные и междометия;
- г) самостоятельные и служебные.

**24. Слова лаборант – лаборантша, секретарь – секретарша различаются:**

- а) лексическим значением;
- б) морфологическими признаками;
- в) стилевой окраской;
- г) синтаксической ролью.

**25. Предложения по наличию главных членов делятся на:**

- а) полные и неполные;
- б) простые и сложные;
- в) двусоставные и односоставные;
- г) распространённые и нераспространённые.

**26. Обособленные члены предложения выделяются на письме:**

- а) запятыми;
- б) скобками;
- в) тире;
- г) точками с запятой.

**27. Исторически сложившаяся высшая форма национального языка называется:**

- а) литературным языком;
- б) диалектом;
- в) жаргоном;
- г) просторечием.

**28. Все нормы литературного языка делятся на:**

- а) постоянные и непостоянные;
- б) изменяемые и неизменяемые;
- в) императивные и диспозитивные;
- г) современные и устаревшие.

**29. Нормативными являются следующие формы окончаний на –А(Я) и –**

**Ы(И) существительных 2-го склонения в именительном падеже множественного числа:**

- а) доктора, учителя, инженера, слесари;
- б) доктора, учителя, инженера, слесаря;
- в) доктора, учителя, инженеры, слесари;
- г) докторы, учителя, инженеры, слесаря.

**30. Доклад, реферат, тезисы, монографии, лекции – это жанры:**

- а) разговорного стиля;
- б) научного;
- в) публицистического;
- г) официально-делового.

МИНИСТЕРСТВО ПРОФЕССИОНАЛЬНОГО ОБРАЗОВАНИЯ  
И ЗАНЯТОСТИ НАСЕЛЕНИЯ ПРИМОРСКОГО КРАЯ

краевое государственное автономное  
профессиональное образовательное учреждение  
«Дальнегорский индустриально-технологический колледж»

**КОМПЛЕКТ КОНТРОЛЬНО-ОЦЕНОЧНЫХ СРЕДСТВ  
УЧЕБНОЙ ДИСЦИПЛИНЫ ОБЩЕГО ГУМАНИТАРНОГО И СОЦИАЛЬНО-  
ЭКОНОМИЧЕСКОГО, МАТЕМАТИЧЕСКОГО И ОБЩЕГО  
ЕСТЕСТВЕННОНАУЧНОГО, ПОРОФЕССИОНАЛЬНОГО ЦИКЛОВ**

**ЕН. 01 Элементы высшей математики**

для специальности

09.02.07 «Информационные системы и программирование»

Дальнегорск, 2021 год

## СОДЕРЖАНИЕ

1. Паспорт комплекта контрольно-оценочных средств
2. Результаты освоения учебной дисциплины (предмета), подлежащие проверке
3. Оценка освоения учебной дисциплины(предмета)
  - 3.1.Контроль и оценка освоения учебной дисциплины (предмета) по темам (разделам)
    - 3.1.1 Методы и критерии оценивания
  - 3.2.Контрольно – оценочные средства для входного контроля по дисциплине (предмету)
4. Контрольно-оценочные средства для проведения промежуточной аттестации
  - 4.1. Пакет экзаменатора
  - 4.2. Критерии оценки

## 1. ПАСПОРТ КОМПЛЕКТА КОНТРОЛЬНО-ОЦЕНОЧНЫХ СРЕДСТВ

В результате освоения учебной дисциплины элементы высшей математики обучающийся должен обладать предусмотренными ФГОС по специальности СПО 09.02.07 «Информационные системы и программирование» следующими умениями, знаниями, которые формируют профессиональную компетенцию, и общими компетенциями.

Обучающийся должен знать:

З.1	основы математического анализа, линейной алгебры и аналитической геометрии;
З.2	основы дифференциального и интегрального исчисления;
З.3	основы теории комплексных чисел.

Обучающийся должен уметь:

У. 1	выполнять операции над матрицами и решать системы линейных уравнений;
У. 2	решать задачи, используя уравнения прямых и кривых второго порядка на плоскости;
У. 3	применять методы дифференциального и интегрального исчисления;
У. 4	решать дифференциальные уравнения;
У. 5	пользоваться понятиями теории комплексных чисел.

Обучающийся должен иметь практический опыт: решения прикладных задач в области профессиональной деятельности.

Формируемые ОК:

ОК 1. Выбирать способы решения задач профессиональной деятельности, применительно к различным контекстам.

ОК 2. Осуществлять поиск, анализ и интерпретацию информации, необходимой для выполнения задач профессиональной деятельности.

ОК 3. Планировать и реализовывать собственное профессиональное и личностное развитие.

ОК 4. Работать в коллективе и команде, эффективно взаимодействовать с коллегами, руководством, клиентами.

ОК 5. Осуществлять устную и письменную коммуникацию на государственном языке с учетом особенностей социального и культурного контекста.

ОК 6. Проявлять гражданско-патриотическую позицию, демонстрировать осознанное поведение на основе общечеловеческих ценностей.

ОК 7. Содействовать сохранению окружающей среды, ресурсосбережению, эффективно действовать в чрезвычайных ситуациях.

ОК 8. Использовать средства физической культуры для сохранения и укрепления здоровья в процессе профессиональной деятельности и поддержания необходимого уровня физической подготовленности.

ОК 9. Использовать информационные технологии в профессиональной деятельности.

ОК 10. Пользоваться профессиональной документацией на государственном и иностранном языке.

ОК 11. Планировать предпринимательскую деятельность в профессиональной сфере.

Формируемые ПК:

ПК 1.1. Формировать алгоритмы разработки программных модулей в соответствии с техническим заданием.

ПК 1.2. Разрабатывать программные модули в соответствии с техническим заданием.

ПК 1.3. Выполнять отладку программных модулей с использованием специализированных программных средств.

ПК 1.4. Выполнять тестирование программных модулей.

ПК 1.5. Осуществлять рефакторинг и оптимизацию программного кода.

ПК 1.6. Разрабатывать модули программного обеспечения для мобильных платформ.

Формой промежуточной аттестации по учебной дисциплине является полугодовая контрольная работа, экзамен.

## 2. РЕЗУЛЬТАТЫ ОСВОЕНИЯ УЧЕБНОЙ ДИСЦИПЛИНЫ, ПОДЛЕЖАЩИЕ ПРОВЕРКЕ

В результате аттестации по учебной дисциплине осуществляется комплексная проверка следующих умений и знаний, а также динамика формирования общих компетенций:

Таблица 1

Результаты обучения: умения, знания и общие компетенции	Показатели оценки результата
<b>Уметь:</b>	
У. 1 Выполнять операции над матрицами и решать системы линейных уравнений; ОК 1, 2, 3, 5	Выполнение практических работ в соответствии с заданием
У. 2 Решать задачи, используя уравнения прямых и кривых второго порядка на плоскости; ОК 1-3, 4, 5	
У. 3 Применять методы дифференциального и интегрального исчисления; ОК 1-3, 4, 5	
У. 4 Решать дифференциальные уравнения; ОК 1-3, 4, 5	
У. 5 Пользоваться понятиями теории комплексных чисел. ОК 1-3, 4, 5	
<b>Знать:</b>	
З. 1 Основы математического анализа, линейной алгебры и аналитической геометрии; ОК 5-11	Полнота продемонстрированных знаний и умение применять их при выполнении практических работ
З. 2 Основы дифференциального и интегрального исчисления; ОК 5-11	
З. 3 Основы теории комплексных чисел. ОК 5-11	



### 3.ОЦЕНКА ОСВОЕНИЯ УЧЕБНОЙ ДИСЦИПЛИНЫ

**3.1. Контроль и оценка освоения учебной дисциплины по темам (разделам) Таблица 2**

Элемент учебной дисциплины	Формы и методы контроля			
	Текущий контроль		Промежуточная аттестация	
	Осваиваемые результаты	Метод контроля	Проверяемые результаты	Форма контроля
<b>Тема 1.</b> Основы теории комплексных чисел	ОК 1-5,9, 6 ПК 1.1-1.6  3. 3  У. 5	Устный опрос Практическая работа		3 семестр – полугодовая контрольная работа  4 семестр – экзамен
<b>Тема 2.</b> Теория пределов	ОК 1-5,9, 7 ПК 1.1-1.6  3. 1  У. 3	Устный опрос Практическая работа	3. 1  У. 3 ОК 1, 2, 5	
<b>Тема 3.</b> Дифференциальное исчисление функции одной действительной переменной	ОК 1-5,9, 8 ПК 1.1-1.6  3. 1, 2  У 3, 4	Устный опрос Практическая работа	3. 1, 2  У 3, 4  ОК 1, 2, 5	
<b>Тема 4.</b> Интегральное исчисление функции одной действительной переменной	ОК 1-5,9, 10 ПК 1.1-1.6  3. 1, 2  У. 3	Устный опрос Практическая работа	3. 1, 2  У. 3 ОК 1, 2, 5	
<b>Тема 5.</b> Дифференциальное исчисление функции нескольких действительных	ОК 1-5,9, 11 ПК 1.1-1.6  3. 1, 2	Устный опрос Практическая работа		

переменных	У 3, 4			
<b>Тема 6.</b> Интегральное исчисление функции нескольких действительных переменных	ОК 1-5,9, 6 ПК 1.1-1.6 3. 1, 2 У. 3	Устный опрос Практическая работа		
<b>Тема 7.</b> Теория рядов	ОК 1-5,9, 7 ПК 1.1-1.6 3. 1 У. 3	Устный опрос Практическая работа		
<b>Тема 8.</b> Обыкновенные дифференциальные уравнения	ОК 1-5,9, 8 ПК 1.1-1.6 3. 1 У. 4	Устный опрос Практическая работа		
<b>Тема 9.</b> Матрицы и определители	ОК 1-5,9, 10 ПК 1.1-1.6 3. 1 У. 1	Устный опрос Практическая работа	3. 1 У. 1 ОК 1, 2, 5	
<b>Тема 10.</b> Системы линейных уравнений	ОК 1-5,9, 11 ПК 1.1-1.6 3. 1 У. 1	Устный опрос Практическая работа	3. 1 У. 1 ОК 1, 2, 5	
<b>Тема 11.</b> Векторы и действия с ними	ОК 1-5,9, 6 ПК 1.1-1.6 3. 1 У. 2	Устный опрос Практическая работа		
<b>Тема 12.</b> Аналитическая геометрия на плоскости	ОК 1-5,9, 7 ПК 1.1-1.6 3. 1 У. 2	Устный опрос Практическая работа		

### **3.1.1. Методы и критерии оценивания**

#### 1. Устный опрос. Критерии оценивания.

Отметка 5 «отлично» - ответил на вопросы в объеме лекционного и дополнительного материала, дал полные грамотные ответы на все дополнительные вопросы.

Отметка 4 «хорошо» - грамотно изложил ответы на вопросы, но содержание и формулировки имеют отдельные неточности (допускается нечеткая формулировка определений), в полной мере ответил на заданные дополнительные вопросы.

Отметка 3 «удовлетворительно» - ответил на часть вопросов в объеме лекционного материала и ответил на часть дополнительных вопросов.

Отметка 2 «неудовлетворительно» - допустил ошибки в определении базовых понятий, исказил их смысл, не ответил на дополнительные вопросы.

#### 2. Самостоятельная работа. Критерии оценивания.

Отметка 5 «отлично» - работа выполнена в полном объеме; учтены все требования к данной работе; самостоятельно поставлены цели и задачи работы, соответствующие заданной теме/проблеме; получены результаты в соответствии с поставленной целью; работа оформлена аккуратно и грамотно.

Отметка 4 «хорошо» - выполнены требования к отметке «5», но были допущены два-три недочета; не более одной негрубой ошибки и одного недочета.

Отметка 3 «удовлетворительно» - работа выполнена не в полном объеме, но объем выполненной части работы позволяет получить часть результатов в соответствии с поставленной целью.

Отметка 2 «неудовлетворительно» - работа выполнена не полностью и объем выполненной части работы позволяет получить недостаточно результатов в соответствии с поставленной целью.

#### 4. Практическая работа. Критерии оценивания.

Отметка «5» - работа выполнена в полном объеме, с соблюдением алгоритма выполнения: последовательности проведения измерений, заполнения таблиц, графиков и др.; правильно и аккуратно выполнены все записи, таблицы, рисунки, чертежи, графики, вычисления; получены результаты в соответствии с поставленной целью.

Отметка «4» - выполнены требования к отметке «5», но были допущены два-три недочета; не более одной негрубой ошибки и одного недочета.

Отметка «3» - работа выполнена не в полном объеме, но объем выполненной части работы позволяет получить часть результатов в соответствии с поставленной целью.

Отметка «2» - работа выполнена не полностью и объем выполненной части работы не позволяет получить никаких результатов в соответствии с поставленной целью.

## **4.КОНТРОЛЬНО-ОЦЕНОЧНЫЕ СРЕДСТВА ДЛЯ ПРОВЕДЕНИЯ ПРОМЕЖУТОЧНОЙ АТТЕСТАЦИИ**

### **1.Полугодовая контрольная работа**

**1.1.Форма проведения:** письменная, задания на расчёты

**1.2.Условия выполнения**

Время выполнения задания: 90 минут

Оборудование учебного кабинета:

- материалы экзамена.
- комплект учебно-наглядных пособий;
- комплект электронных видеоматериалов;
- задания для дифференцированного зачёта;
- посадочные места по количеству обучающихся;

Технические средства обучения.

Информационные источники:

1. В.П.Григорьев, Ю.А. Дубинский Элементы высшей математики – Академия – М. 2016 – 320с.
2. В.П.Григорьев Элементы высшей математики – Академия – М. 2014 – 160с.

3. И.И. Богомолов Практические занятия по математике-М.: Высшая школа, 2012 – 575с.
4. П.Е. Данко Высшая математика в упражнениях и задачах в 2 частях - изд. ОНИКС-М: 2012
5. С.Г. Григорьев, С.В. Иволгина Математика – Академия – М. 2012 – 416с.
6. М.С. Спирина, П.А. Спирин Дискретная математика – Академия – М. 2012 – 368с.

Требования охраны труда: соблюдение СанПиН.

### 1.3.Пакет материалов для проведения полугодовой контрольной работы

1.Перечень тем, контролируемых в ходе промежуточной аттестации.

1.1. Перечень тем.

- Теория пределов
- Интегральное исчисление функции одной действительной переменной
- Дифференциальное исчисление функции одной действительной переменной

1.2. Расчётные задачи по вариантам.

2. Найдите критические (стационарные) точки функции

$$f(x)=2x^3+3x^2-72x-213.$$

3. Найдите наибольшее и наименьшее значение функции

$$y=x^3-9x^2+24x-15 \text{ на отрезке } [1;3].$$

4. Составьте уравнение касательной к графику функции  $f(x)=3x^2-4x-2$ , в точке графика с абсциссой  $x_0=-1$ .

5. Вычислить интеграл а)  $\int_0^2 x^2 dx$   $\int_{-1}^2 (x^2 + 2x + 1) dx$

6. Вычислить предел  $\lim_{x \rightarrow 3} \frac{3x^2 - 10x + 3}{x^2 - 2x - 3}$

### 1.4.Эталоны ответов

№	
1	3, -4
2	наиб.=5, наим.=1
3	$Y=-10x-5$
4	$\frac{2^2}{9}$ 9
5	2

### 1.5.Раздаточные материалы

Оценка запланированных результатов по учебной дисциплине

Результаты обучения (элементы)	Показатели оценки результата
<b>Обучающийся должен знать:</b>	полнота продемонстрированных знаний и умение применять их при выполнении практических работ
1 Основы математического анализа, линейной алгебры и аналитической геометрии;	
3. 2 Основы дифференциального и интегрального исчисления;	

<b>Обучающийся должен уметь:</b>	
У. 3 Применять методы дифференциального и интегрального исчисления;	Выполнение практических работ в соответствии с заданием
У. 4 Решать дифференциальные уравнения;	
Ок 1, 2, 5.	

### Критерии оценки ответов

Каждое правильно выполненное задание оценивается - 1 баллом.

Отметка 5 «отлично» - 5 баллов.

Отметка 4 «хорошо» - 4 баллов.

Отметка 3 «удовлетворительно» - 3 балла.

Отметка 2 «неудовлетворительно» - 0-2 балла.

## 2.Экзамен

### 2.1.Форма проведения:

### 2.2.Условия выполнения:

1.Инструкция для обучающихся.

2.Время выполнения: 180 минут

3.Оборудование учебного кабинета:

- материалы экзамена.
- комплект учебно-наглядных пособий;
- комплект электронных видеоматериалов;
- задания для дифференцированного зачёта;
- посадочные места по количеству обучающихся;

4.Технические средства обучения.

5.Информационные источники, допустимые к использованию на экзамене.

6.Требования охраны труда: соблюдение СанПиН.

### 2.3.Пакет экзаменатора:

1.Перечень тем, выносимых на экзамен:

1.1 Перечень тем.

- Теория пределов
- Дифференциальное исчисление функции одной действительной переменной
- Интегральное исчисление функции одной действительной переменной
- Матрицы и определители
- Системы линейных уравнений

1.2Расчётные задачи по вариантам.

## Часть А

**Установите соответствие между термином, формулой, свойством, формулировкой и математическим объектом.**

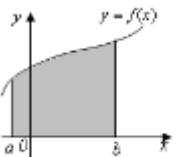
<ol style="list-style-type: none"> <li>1. Какой из математических объектов является неопределенным интегралом?</li> <li>2. Какое выражение является неопределенностью вида «ноль на ноль»?</li> <li>3. Какой математический объект является определителем третьего порядка?</li> <li>4. Какая из формул является формулой Ньютона – Лейбница?</li> <li>5. Какая формула вычисляет производную дроби?</li> <li>6. Какой математический объект является матрицей строкой?</li> <li>7. Какой из математических объектов является пределом функции на бесконечности?</li> <li>8. Какое выражение является неопределенностью вида «бесконечность на бесконечность»?</li> <li>9. Какая из формул позволяет найти скорость по известному пути?</li> <li>10. Какой из математических объектов является криволинейной трапецией?</li> <li>11. Какой из математических объектов является определенным интегралом?</li> <li>12. Какая формула вычисляет производную произведения?</li> </ol>	<p>А) <math>\int_0^{\sqrt{3}} \sqrt{3-x^2} dx</math></p> <p>Б) <math>\int \frac{3dx}{x-2}</math></p> <p>В) <math>\left\{ \frac{\infty}{\infty} \right\}</math></p> <p>Г) </p> <p>Д) <math>(u \cdot v)' = u' \cdot v + u \cdot v'</math></p> <p>Е) <math>k = f'(x) = \operatorname{tg} \alpha</math></p> <p>Ж) <math>V = S'(t)</math></p> <p>З) <math>(Cx)' = C \cdot x'</math></p> <p>И) <math>A = (a_{11} \ a_{12} \ \dots \ a_{1n})</math></p>	<p>К) <math>\begin{vmatrix} a_1 &amp; b_1 &amp; c_1 \\ a_2 &amp; b_2 &amp; c_2 \\ a_3 &amp; b_3 &amp; c_3 \end{vmatrix}</math></p> <p>Л) <math>\left( \frac{u}{v} \right)' = \frac{u' \cdot v - u \cdot v'}{v^2}</math></p> <p>М) <math>\lim_{x \rightarrow \infty} \frac{7x^3 + 6x^2 - 9}{x^2 + 2x - 1}</math></p> <p>Н) <math>y''</math></p> <p>О) <math>\lim_{x \rightarrow 0} \frac{2(x^2 - 4x)}{3x}</math></p> <p>П) <math>\left\{ \frac{0}{0} \right\}</math></p> <p>Р) <math>\begin{vmatrix} a_1 &amp; b_1 \\ a_2 &amp; b_2 \end{vmatrix},</math></p> <p>С) <math>y = 2^{\operatorname{arctg} x} - x</math></p> <p>Т) <math>\lim_{x \rightarrow \infty} \left( 1 + \frac{1}{x} \right)^x = e</math></p> <p>У) <math>y'</math></p> <p>Ф) <math>\int_a^b f(x) dx = F(x) \Big _a^b = F(b) - F(a)</math></p>
---	---	---

**Часть В**

**1.** Заданы матрицы

$$A = \begin{pmatrix} a_{11} & a_{12} \\ a_{21} & a_{22} \end{pmatrix} \text{ и } B = \begin{pmatrix} b_{11} & b_{12} \\ b_{21} & b_{22} \end{pmatrix}.$$

Вычислить определитель матрицы F, если  $F=3A-2B$

2. Вычислить определенный интеграл  $\int_0^1 (x-5)xdx$ .
3. Напишите уравнения касательной к графику функции  $y = x^5 - 6x^3 + 5x$  в точке  $x = 4$ .
4. Вычислить предел функции:  $\lim_{x \rightarrow \infty} \frac{2x^2 + 4}{2x^2 + 3x + 1}$
5. Решить систему линейных уравнений методом Крамера  $\begin{cases} 5x_1 + 8x_2 - x_3 = 7, \\ 2x_1 - 3x_2 + 2x_3 = 9, \\ x_1 + 2x_2 + 3x_3 = 1. \end{cases}$
6. Исследовать функцию  $f(x) = 6x^2 - x^3$  и построить ее график.

### Эталон ответов

#### Часть А

№	1	2	3	4	5	6	7	8	9	10	11	12
	б	п	к	ф	л	и	м	в	ж	г	а	д

#### Часть В

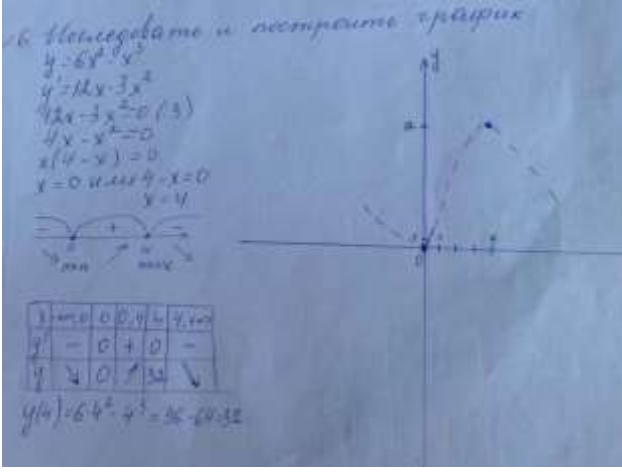
№																
1	-91															
2	$-2\frac{1}{6}$															
3	$y = 997x - 3328$															
4	1															
5	$x_1 = -3, x_2 = -1, x_3 = 0$															
6	 <p>6. Исследовать и построить график</p> <p><math>y = 6x^2 - x^3</math>  <math>y' = 12x - 3x^2</math>  <math>12x - 3x^2 = 0</math> (3)  <math>4x - x^2 = 0</math>  <math>x(4-x) = 0</math>  <math>x = 0</math> или <math>4-x = 0</math>  <math>y = 4</math></p> <p> <table border="1"> <tr> <td>x</td> <td>0</td> <td>4</td> <td>4</td> <td>∞</td> </tr> <tr> <td>y'</td> <td>-</td> <td>0</td> <td>+</td> <td>-</td> </tr> <tr> <td>y</td> <td>∇</td> <td>0</td> <td>∇</td> <td>∞</td> </tr> </table> </p> <p><math>y(4) = 6 \cdot 4^2 - 4^3 = 96 - 64 = 32</math></p>	x	0	4	4	∞	y'	-	0	+	-	y	∇	0	∇	∞
x	0	4	4	∞												
y'	-	0	+	-												
y	∇	0	∇	∞												



### 3. Экзаменационная ведомость

#### Оценка запланированных результатов по учебной дисциплине

Результаты обучения (элементы)	Показатели оценки результата
<b>Обучающийся должен знать:</b>	Полнота продемонстрированных знаний и умение применять их при выполнении практических работ
1 Основы математического анализа, линейной алгебры и аналитической геометрии;	
3. 2 Основы дифференциального и интегрального исчисления;	
<b>Обучающийся должен уметь:</b>	Выполнение практических работ в соответствии с заданием
У. 1 Выполнять операции над матрицами и решать системы линейных уравнений;	
У. 3 Применять методы дифференциального и интегрального исчисления;	
У. 4 Решать дифференциальные уравнения;	
Ок 1, 2, 5.	

#### Критерии оценки ответов

Правильное решение каждого из заданий Части А оценивается 1 баллом, а части В - 2 балла. Задание в части В считается выполненным верно, если экзаменуемый выполнил правильный ход решения.

Максимальный первичный балл за всю работу – 5 баллов.

«Оценка 2» – 0-11 баллов.

«Оценка 3» - 12-18 баллов.

«Оценка 4» - 19-21 балл.

«Оценка 5» - 22-24 балла.

**МИНИСТЕРСТВО ПРОФЕССИОНАЛЬНОГО ОБРАЗОВАНИЯ  
И ЗАНЯТОСТИ НАСЕЛЕНИЯ ПРИМОРСКОГО КРАЯ**

**краевое государственное автономное  
профессиональное образовательное учреждение  
«Дальнегорский индустриально-технологический колледж»**

**КОМПЛЕКТ КОНТРОЛЬНО-ОЦЕНОЧНЫХ СРЕДСТВ  
УЧЕБНОЙ ДИСЦИПЛИНЫ МАТЕМАТИЧЕСКОГО И ОБЩЕГО  
ЕСТЕСТВЕННОНАУЧНОГО ЦИКЛОВ**

**ЕН.02 Дискретная математика с элементами математической логики**

для специальности

09.02.07 «Информационные системы и программирование»

Дальнегорск, 2021 год

## СОДЕРЖАНИЕ

1. Паспорт комплекта контрольно-оценочных средств
2. Результаты освоения учебной дисциплины (предмета), подлежащие проверке
3. Оценка освоения учебной дисциплины(предмета)
  - 3.1.Контроль и оценка освоения учебной дисциплины (предмета) по темам (разделам)
    - 3.1.1 Методы и критерии оценивания
  - 3.2.Контрольно – оценочные средства для входного контроля по дисциплине (предмету)
4. Контрольно-оценочные средства для проведения промежуточной аттестации
  - 4.1. Пакет экзаменатора
  - 4.2. Критерии оценки

## 1. ПАСПОРТ КОМПЛЕКТА КОНТРОЛЬНО-ОЦЕНОЧНЫХ СРЕДСТВ

В результате освоения учебной дисциплины дискретная математика с элементами математической логики обучающийся должен обладать предусмотренными ФГОС по специальности СПО 09.02.07 «Информационные системы и программирование» следующими умениями, знаниями, которые формируют профессиональную компетенцию, и общими компетенциями.

Обучающийся должен знать:

3.1	основные принципы математической логики, теории множеств и теории алгоритмов;
3.2	формулы алгебры высказывания;
3.3	метод минимизации алгебраических преобразований;
3.4	основы языка и алгебры предикатов;
3.5	основные принципы теории множеств.

Обучающийся должен уметь:

У. 1	формулировать задачи логического характера и применять методы математической логики для их решения;
У. 2	применять логические операции, формулы логики, законы алгебры логики.

Обучающийся должен иметь практический опыт: решения прикладных задач в области профессиональной деятельности.

Формируемые ОК:

ОК 1. Выбирать способы решения задач профессиональной деятельности, применительно к различным контекстам.

ОК 2. Осуществлять поиск, анализ и интерпретацию информации, необходимой для выполнения задач профессиональной деятельности.

ОК 3. Планировать и реализовывать собственное профессиональное и личностное развитие.

ОК 4. Работать в коллективе и команде, эффективно взаимодействовать с коллегами, руководством, клиентами.

ОК 5. Осуществлять устную и письменную коммуникацию на государственном языке с учетом особенностей социального и культурного контекста.

ОК 6. Проявлять гражданско-патриотическую позицию, демонстрировать осознанное поведение на основе общечеловеческих ценностей.

ОК 7. Содействовать сохранению окружающей среды, ресурсосбережению, эффективно действовать в чрезвычайных ситуациях.

ОК 8. Использовать средства физической культуры для сохранения и укрепления здоровья в процессе профессиональной деятельности и поддержание необходимого уровня физической подготовленности.

ОК 9. Использовать информационные технологии в профессиональной деятельности.

ОК 10. Пользоваться профессиональной документацией на государственном и иностранном языке.

ОК 11. Планировать предпринимательскую деятельность в профессиональной сфере.

Формируемые ПК:

ПК 1.1. Формировать алгоритмы разработки программных модулей в соответствии с техническим заданием.

ПК 1.2. Разрабатывать программные модули в соответствии с техническим заданием.

ПК 1.3. Выполнять отладку программных модулей с использованием специализированных программных средств.

ПК 1.4. Выполнять тестирование программных модулей.

ПК 1.5. Осуществлять рефакторинг и оптимизацию программного кода.

ПК 1.6. Разрабатывать модули программного обеспечения для мобильных платформ.

Формой промежуточной аттестации по учебной дисциплине является дифференцированный зачёт.

## 2. РЕЗУЛЬТАТЫ ОСВОЕНИЯ УЧЕБНОЙ ДИСЦИПЛИНЫ, ПОДЛЕЖАЩИЕ ПРОВЕРКЕ

В результате аттестации по учебной дисциплине осуществляется комплексная проверка следующих умений и знаний, а также динамика формирования общих компетенций:

Таблица 1

Результаты обучения: умения, знания и общие компетенции	Показатели оценки результата
<b>Уметь:</b>	
У. 1 Формулировать задачи логического характера и применять методы математической логики для их решения; ОК 1, 2, 3, 5	Выполнение практических работ в соответствии с заданием
У. 2 применять логические операции, формулы логики, законы алгебры логики. ОК 1-3, 4, 5	
<b>Знать:</b>	
3. 1 Основные принципы математической логики, теории множеств и теории алгоритмов; ОК 3, 5-11	Полнота продемонстрированных знаний и умение применять их при выполнении практических работ
3. 2 Формулы алгебры высказывания; ОК4, 5-11	
3. 3 Метод минимизации алгебраических преобразований; ОК 1-11	
3. 4 Основы языка и алгебры предикатов; ОК 1-11	
3. 5 Основные принципы теории множеств. ОК 1-11	

### 3.ОЦЕНКА ОСВОЕНИЯ УЧЕБНОЙ ДИСЦИПЛИНЫ

#### 3.1. Контроль и оценка освоения учебной дисциплины по темам (разделам) Таблица 2

Элемент учебной дисциплины	Формы и методы контроля			
	Текущий контроль		Промежуточная аттестация	
	Осваиваемые результаты	Метод контроля	Проверяемые результаты	Форма контроля
Тема 1.1. Алгебра высказываний	ОК 1-5,9, 6 ПК 1.1-1.6 3. 1, 2 У. 2	Устный опрос Практическая работа	3. 1, 2 У. 2 ОК 1, 2, 5.	3 семестр – дифференцированный зачёт
Тема 1.2. Булевы функции	ОК 1-5,9, 7 ПК 1.1-1.6 3. 1 У. 1, 2	Устный опрос Практическая работа	3. 1, 3 У. 1. 2 ОК 1, 2, 5.	
Тема 2.1. Основы теории множеств	ОК 1-5,9, 8 ПК 1.1-1.6 3. 5 У 1	Устный опрос Практическая работа	3. 5 У. 1 ОК 1, 2, 5.	
Тема 3.1. Предикаты	ОК 1-5,9, 10 ПК 1.1-1.6 3. 4 У. 1, 2	Устный опрос Практическая работа	3. 4 У. 1, 2 ОК 1, 2, 5.	
Тема 4.1. Основы теории графов	ОК 1-5,9, 11 ПК 1.1-1.6 3. 1 У 1	Устный опрос Практическая работа	3. 1 У. 1 ОК 1, 2, 5.	
Тема 5.1.Элементы теории алгоритмов.	ОК 1-5,9, 6 ПК 1.1-1.6 3. 1 У. 1	Устный опрос Практическая работа	3. 1 У ОК 1, 2, 5.	

#### 3.1.1.Методы и критерии оценивания

##### 1.Устный опрос. Критерии оценивания.

Отметка 5 «отлично» - ответил на вопросы в объеме лекционного и дополнительного материала, дал полные грамотные ответы на все дополнительные вопросы.

Отметка 4 «хорошо» - грамотно изложил ответы на вопросы, но содержание и формулировки имеют отдельные неточности (допускается нечеткая формулировка определений), в полной мере ответил на заданные дополнительные вопросы.

Отметка 3 «удовлетворительно» - ответил на часть вопросов в объеме лекционного материала и ответил на часть дополнительных вопросов.

Отметка 2 «неудовлетворительно» - допустил ошибки в определении базовых понятий, исказил их смысл, не ответил на дополнительные вопросы.

## 2. Самостоятельная работа. Критерии оценивания.

Отметка 5 «отлично» - работа выполнена в полном объеме; учтены все требования к данной работе; самостоятельно поставлены цели и задачи работы, соответствующие заданной теме/проблеме; получены результаты в соответствии с поставленной целью; работа оформлена аккуратно и грамотно.

Отметка 4 «хорошо» - выполнены требования к отметке «5», но были допущены два-три недочета; не более одной негрубой ошибки и одного недочета.

Отметка 3 «удовлетворительно» - работа выполнена не в полном объеме, но объем выполненной части работы позволяет получить часть результатов в соответствии с поставленной целью.

Отметка 2 «неудовлетворительно» - работа выполнена не полностью и объем выполненной части работы позволяет получить недостаточно результатов в соответствии с поставленной целью.

## 4. Практическая работа. Критерии оценивания.

Отметка «5» - работа выполнена в полном объеме, с соблюдением алгоритма выполнения: последовательности проведения измерений, заполнения таблиц, графиков и др.; правильно и аккуратно выполнены все записи, таблицы, рисунки, чертежи, графики, вычисления; получены результаты в соответствии с поставленной целью.

Отметка «4» - выполнены требования к отметке «5», но были допущены два-три недочета; не более одной негрубой ошибки и одного недочета.

Отметка «3» - работа выполнена не в полном объеме, но объем выполненной части работы позволяет получить часть результатов в соответствии с поставленной целью.

Отметка «2» - работа выполнена не полностью и объем выполненной части работы не позволяет получить никаких результатов в соответствии с поставленной целью.



## 4. КОНТРОЛЬНО-ОЦЕНОЧНЫЕ СРЕДСТВА ДЛЯ ПРОВЕДЕНИЯ ПРОМЕЖУТОЧНОЙ АТТЕСТАЦИИ

### 1. Дифференцированный зачёт

**1.1. Форма проведения:** тестирование и задания на расчёты

**1.2. Условия выполнения**

Время выполнения задания: 90 минут

Оборудование учебного кабинета:

- материалы экзамена.
- комплект учебно-наглядных пособий;
- комплект электронных видеоматериалов;
- задания для дифференцированного зачёта;
- посадочные места по количеству обучающихся;

Технические средства обучения.

Информационные источники:

1. Игошин В.И. Математическая логика и теория алгоритмов. М.: Издательский центр «Академия», 2008.
2. Спиринов М.С., Спирина П.А. Дискретная математика. М.: Издательский центр «Академия», 2015.
3. Спирина М.С., Спиринов П.А. Дискретная математика. Сборник задач с алгоритмами решений. –М.: ОИЦ «Академия», 2016.

Требования охраны труда: соблюдение СанПиН.

### **1.3. Пакет материалов для проведения дифференцированного зачёта**

1. Перечень тем, контролируемых в ходе промежуточной аттестации.

1.1. Перечень тем.

- . Алгебра высказываний
- . Булевы функции
- Основы теории множеств
- Предикаты
- Основы теории графов
- Элементы теории алгоритмов.

1.2. Расчётные задачи по вариантам.

#### **Уровень А.**

1. Логика – наука
  1. о видах человеческой деятельности
  2. о взаимодействии человека и природы
  3. о взаимодействии между людьми
  4. о мышлении как средстве познания
2. Суждение-это
  1. форма мышления, в которой что-либо утверждается или отрицается
  - форма мышления, в которой отражаются существенные признаки предмета

2. форма мышления, посредством которой из одного или нескольких суждений, по определенным правилам вывода получаем заключение
3. логическое мышление
3. Впервые эти числа были частично узаконены в Китае, а затем и в Индии, где трактовались как долги (недостача). В Европе признание наступило на тысячу лет позже, да и то долгое время эти числа называли «ложными», «мнимыми» или «абсурдными». Немецкий математик Михаил Штифель дал определение этим числам, как чисел «меньше, чем ни чего». Как называются эти числа сейчас?
  1. Дробные
  2. Смешанные
  3. Отрицательные
  4. Простые
4. Древнегреческие математики классической эпохи пользовались только целыми и дробными положительными числами. Эти числа объединяются в новое множество название которого происходит от латинского «ratio» – отношение, поэтому эти числа называют относительными. Как называются эти числа?
  1. Вещественные
  2. Рациональные
  3. Действительные
  4. Иррациональные
5. Все числа, которые есть на числовой прямой – рациональные и иррациональные – образуют новое множество чисел. Обозначается оно буквой  $R$ , это обозначение происходит от английского слова «Real» – настоящий. Такой выбор неслучаен, потому что это множество включает в себя все числа, которые есть на числовой прямой. Как называется это множество?
  1. Вещественные
  2. Реальные
  3. Действительные
  4. Мнимые
6. Индийцы называли его словом "сунья", что значит пустой. Арабы - "никакой знак". Л. Магницкий в своей "Арифметике" называет "цифрой или ничем" (первая страница текста); на второй странице в таблице - "низачто". Как сегодня называется это понятие?
  1. Минус
  2. Плюс
  3. Единица
  4. Нуль
7. Чтобы построить отрицание высказыванию с квантором общности, заменить его квантором существования. Чтобы построить отрицание конъюнкции, заменить его дизъюнкцией и наоборот. Союз «или» заменить на «и». Этот метод называется:
  1. Правилем Крамера
  2. Законом де Моргана
  3. Теоремой Безу
  4. Алгоритмом Евклида
8. Понятия, в которых мыслятся признаки некоторой совокупности предметов, составляющих единое целое:
  1. соотносительные
  2. конкретные
  3. общие

4. собирательные
9. Подмножеством любого другого множества является
1. пустое множество
  2. универсальное множество
  3. нет правильных ответов
10. Логический термин «квантор общности» соответствует слову
1. все
  2. некоторый
  3. существует
  4. каждый

### Часть В.

1. Найти количество элементов в пересечении множеств  $C = \{a, б, к, р\}$  и  $Y = \{ф, а, т, и, м\}$ .
2. Найти количество элементов в объединении множеств  $K = \{ч, а, с, ы\}$  и  $T = \{в, р, е, м, я\}$ .
3. Чему равно количество элементов в разности множеств  $X = \{а, б, в, г, д\}$  и  $y = \{а, б, в, г\}$ .
4. Решить уравнение на множестве положительных действительных. В ответе указать положительный корень.  $2x^2 + 9 = 81$ .
5. Сколько столбцов будет у этого высказывания  $(A \wedge B) \wedge (A \rightarrow B)$  при построении таблицы истинности.
6. Сколько строк будет у этого высказывания  $A \wedge B$  при построении таблицы истинности.
7. Даны числа: 41,54,409,348,50,394,42,59,271,143,4,555,58,40. Укажите количество чисел, в записи которых три цифры или есть цифра 4.

### Часть С.

1. В классе 35 учеников. Каждый из них пользуется хотя бы одним из видов городского транспорта: метро, автобусом и троллейбусом. Всеми тремя видами транспорта пользуются 6 учеников, метро и автобусом – 15 учеников, метро и троллейбусом – 13 учеников, троллейбусом и автобусом – 9 учеников. Сколько учеников пользуются только одним видом транспорта?
2. Заполните таблицу истинности

	В	A $\wedge$ B	A $\leftrightarrow$ B	(A $\wedge$ B) $\vee$ (A $\leftrightarrow$ B)
1	1			
1	0			
0	1			
0	0			

3. В деревне в каждой семье есть козы или куры, причем в 22 дворах есть козы, а в 26 дворах – куры. В 16 дворах есть сразу и коровы и куры. Сколько в этой деревне дворов?
4. На рисунке – схема дорог, связывающих города А, Б, В, Г, Д, Е, И, К. По каждой дороге можно двигаться только в одном направлении, указанном стрелкой. Сколько существует различных путей из города А в город К?

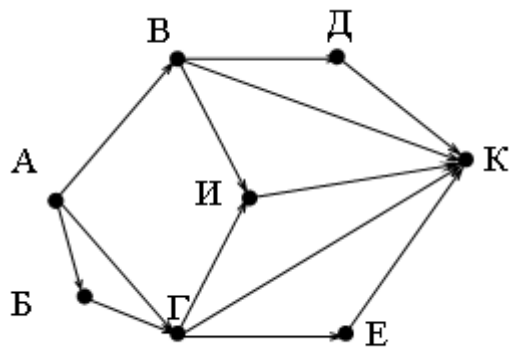

**1.4.Эталоны ответов**

№					
	<b>Часть А</b>				
<b>1</b>	4				
<b>2</b>	1				
<b>3</b>	3				
<b>4</b>	2				
<b>5</b>	3				
<b>6</b>	4				
<b>7</b>	2				
<b>8</b>	4				
<b>9</b>	1				
<b>10</b>	1				
	<b>Часть В</b>				
<b>1</b>	1				
<b>2</b>	7				
<b>3</b>	1				
<b>4</b>	6				
<b>5</b>	5				
<b>6</b>	4				
<b>7</b>	9				
	<b>Часть С</b>				
<b>1</b>	10				
<b>2</b>	A	B	$A \wedge B$	$A \leftrightarrow B$	$(A \wedge B) \vee (A \leftrightarrow B)$
	1	1	1	1	1
	1	0	0	0	0
	0	1	0	0	0
	0	0	0	1	1
<b>3</b>	32				
<b>4</b>	9				

## 1.5.Раздаточные материалы

Зачётная ведомость

Оценка запланированных результатов по учебной дисциплине

Результаты обучения (элементы)	Показатели оценки результата
<b>Обучающийся должен знать:</b>	Полнота продемонстрированных знаний и умение применять их при выполнении практических работ
З. 1 Основные принципы математической логики, теории множеств и теории алгоритмов;	
З. 2 Формулы алгебры высказывания;	
З. 3 Метод минимизации алгебраических преобразований;	
З. 4 Основы языка и алгебры предикатов;	
З. 5 Основные принципы теории множеств.	
<b>Обучающийся должен уметь:</b>	Выполнение практических работ в соответствии с заданием
У. 1 формулировать задачи логического характера и применять методы математической логики для их решения;	
У. 2 применять логические операции, формулы логики, законы алгебры логики.	
Ок 1, 2, 5.	

### Критерии оценки ответов

Каждое правильно выполненное задание Части А оценивается - 1 баллом, части В – 2 баллами, части С – 3 баллами.

Отметка 5 «отлично» - 30-36 баллов.

Отметка 4 «хорошо» - 24-29 баллов.

Отметка 3 «удовлетворительно» - 16-23балла.

Отметка 2 «неудовлетворительно» - 0-15 балла.

МИНИСТЕРСТВО ПРОФЕССИОНАЛЬНОГО ОБРАЗОВАНИЯ  
И ЗАНЯТОСТИ НАСЕЛЕНИЯ ПРИМОРСКОГО КРАЯ

краевое государственное автономное  
профессиональное образовательное учреждение  
«Дальнегорский индустриально-технологический колледж»

**КОМПЛЕКТ КОНТРОЛЬНО-ОЦЕНОЧНЫХ СРЕДСТВ  
УЧЕБНОЙ ДИСЦИПЛИНЫ ОБЩЕГО ГУМАНИТАРНОГО И СОЦИАЛЬНО-  
ЭКОНОМИЧЕСКОГО, МАТЕМАТИЧЕСКОГО И ОБЩЕГО  
ЕСТЕСТВЕННОНАУЧНОГО, ПОРОФЕССИОНАЛЬНОГО ЦИКЛОВ**

**ЕН.03 Теория вероятностей и математическая статистика**

для специальности

09.02.07 «Информационные системы и программирование»

Дальнегорск, 2021 год

## СОДЕРЖАНИЕ

1. Паспорт комплекта контрольно-оценочных средств
2. Результаты освоения учебной дисциплины (предмета), подлежащие проверке
3. Оценка освоения учебной дисциплины(предмета)
  - 3.1.Контроль и оценка освоения учебной дисциплины (предмета) по темам (разделам)
    - 3.1.1 Методы и критерии оценивания
  - 3.2.Контрольно – оценочные средства для входного контроля по дисциплине (предмету)
4. Контрольно-оценочные средства для проведения промежуточной аттестации
  - 4.1. Пакет экзаменатора
  - 4.2. Критерии оценки

## 1. ПАСПОРТ КОМПЛЕКТА КОНТРОЛЬНО-ОЦЕНОЧНЫХ СРЕДСТВ

В результате освоения учебной теории вероятностей и математической статистики обучающийся должен обладать предусмотренными ФГОС по специальности СПО 09.02.07 «Информационные системы и программирование» следующими умениями, знаниями, которые формируют профессиональную компетенцию, и общими компетенциями.

Обучающийся должен знать:

3.1	Элементы комбинаторики.
3.2	Понятие случайного события, классическое определение вероятности, вычисление вероятностей событий с использованием элементов комбинаторики, геометрическую вероятность.
3.3	Алгебру событий, теоремы умножения и сложения вероятностей, формулу полной вероятности.
3.4	Схему и формулу Бернулли, приближенные формулы в схеме Бернулли. Формулу(теорему) Байеса.
3.5	Понятия случайной величины, дискретной случайной величины, ее распределение и характеристики, непрерывной случайной величины, ее распределение и характеристики.
3.6	Законы распределения непрерывных случайных величин.
3.7	Центральную предельную теорему, выборочный метод математической статистики, характеристики выборки.
3.8	Понятие вероятности и частоты.

Обучающийся должен уметь:

У.1	Применять стандартные методы и модели к решению вероятностных и статистических задач.
У.2	Использовать расчетные формулы, таблицы, графики при решении статистических задач.
У.3	Применять современные пакеты прикладных программ многомерного статистического анализа.

Обучающийся должен иметь практический опыт: решения прикладных задач в области профессиональной деятельности.

Формируемые ОК:

ОК 1. Выбирать способы решения задач профессиональной деятельности, применительно к различным контекстам.

ОК 2. Осуществлять поиск, анализ и интерпретацию информации, необходимой для выполнения задач профессиональной деятельности.

ОК 3. Планировать и реализовывать собственное профессиональное и личностное развитие.

ОК 4. Работать в коллективе и команде, эффективно взаимодействовать с коллегами, руководством, клиентами.

ОК 5. Осуществлять устную и письменную коммуникацию на государственном языке с учетом особенностей социального и культурного контекста.



ОК 6. Проявлять гражданско-патриотическую позицию, демонстрировать осознанное поведение на основе общечеловеческих ценностей.

ОК 7. Содействовать сохранению окружающей среды, ресурсосбережению, эффективно действовать в чрезвычайных ситуациях.

ОК 8. Использовать средства физической культуры для сохранения и укрепления здоровья в процессе профессиональной деятельности и поддержания необходимого уровня физической подготовленности.

ОК 9. Использовать информационные технологии в профессиональной деятельности.

ОК 10. Пользоваться профессиональной документацией на государственном и иностранном языке.

ОК 11. Планировать предпринимательскую деятельность в профессиональной сфере.

Формируемые ПК:

ПК 1.1. Формировать алгоритмы разработки программных модулей в соответствии с техническим заданием.

ПК 1.2. Разрабатывать программные модули в соответствии с техническим заданием.

ПК 1.3. Выполнять отладку программных модулей с использованием специализированных программных средств.

ПК 1.4. Выполнять тестирование программных модулей.

ПК 1.5. Осуществлять рефакторинг и оптимизацию программного кода.

ПК 1.6. Разрабатывать модули программного обеспечения для мобильных платформ.

Формой промежуточной аттестации по учебной дисциплине является дифференцированный зачёт.

## 2. РЕЗУЛЬТАТЫ ОСВОЕНИЯ УЧЕБНОЙ ДИСЦИПЛИНЫ, ПОДЛЕЖАЩИЕ ПРОВЕРКЕ

В результате аттестации по учебной дисциплине осуществляется комплексная проверка следующих умений и знаний, а также динамика формирования общих компетенций:

Таблица 1

Результаты обучения: умения, знания и общие компетенции	Показатели оценки результата
<b>Уметь:</b>	
У. 1 Применять стандартные методы и модели к решению вероятностных и статистических задач. ОК 1, 2, 3, 5	Выполнение практических работ в соответствии с заданием
У. 2 Использовать расчетные формулы, таблицы, графики при решении статистических задач. ОК 1-3, 4, 5	
У. 3 Применять современные пакеты прикладных программ многомерного статистического анализа. ОК 1-5	
<b>Знать:</b>	
3. 1 Элементы комбинаторики. ОК 3, 5-11	Полнота продемонстрированных знаний и умение применять их при выполнении практических работ
3. 2 Понятие случайного события, классическое определение вероятности, вычисление вероятностей событий с использованием элементов комбинаторики, геометрическую вероятность. ОК4, 5-11	
3. 3 Алгебру событий, теоремы умножения и сложения вероятностей, формулу полной вероятности. ОК 1-11	
3. 4 Схему и формулу Бернулли, приближенные формулы в схеме Бернулли. Формулу(теорему) Байеса. ОК 1-11	
3. 5 Понятия случайной величины, дискретной случайной величины, ее распределение и характеристики, непрерывной случайной величины, ее распределение и характеристики. ОК 1-11	
3. 6 Законы распределения непрерывных случайных величин. ОК 1-11	
3.7 Центральную предельную теорему, выборочный метод математической статистики, характеристики выборки. ОК 1, 2, 3, 5.	
3. 8 Понятие вероятности и частоты. ОК 1-11	

### 3.ОЦЕНКА ОСВОЕНИЯ УЧЕБНОЙ ДИСЦИПЛИНЫ

3.1. Контроль и оценка освоения учебной дисциплины по темам (разделам) Таблица 2

Элемент учебной дисциплины	Формы и методы контроля			
	Текущий контроль		Промежуточная аттестация	
	Осваиваемые результаты	Метод контроля	Проверяемые результаты	Форма контроля
Тема 1.Элементы комбинаторики	ОК 1-5,9, 6 ПК 1.1-1.6 ЛР 1-12, 14-16, 17 3. 1 У. 1, 2	Устный опрос Практическая работа	3. 1 У. 1, 2 ОК 1-5	4 семестр – дифференцированный зачёт
Тема 2.Основы теории вероятностей	ОК 1-5,9, 7 ПК 1.1-1.6 ЛР 1-12, 14-16,18 3. 2, 3 У.1, 2	Устный опрос Практическая работа	3. 2, 3 У.1, 2 ОК 1-5	
Тема 3.Дискретные случайные величины (ДСВ)	ОК 1-5,9, 8 ПК 1.1-1.6 ЛР 1-12, 14-16,19 3 4, 5 У 1,2	Устный опрос Практическая работа	3 4, 5 У 1,2 ОК 1-5	
Тема 4.Непрерывные случайные величины (далее - НСВ)	ОК 1-5,9, 10 ПК 1.1-1.6 ЛР 1-12, 14-16,20 3. 5, 6, У 2, 3	Устный опрос Практическая работа	3. 5, 6, У 2, 3 ОК 1-5	
Тема 5.Математическая статистика	ОК 1-5,9, 11 ПК 1.1-1.6 ЛР 1-12, 14-16,18 3. 7, 8 У. 2, 3	Устный опрос Практическая работа	3. 7, 8 У. 2, 3 ОК 1-5	

#### 3.1.1.Методы и критерии оценивания

##### 1.Устный опрос. Критерии оценивания.

Отметка 5 «отлично» - ответил на вопросы в объеме лекционного и дополнительного материала, дал полные грамотные ответы на все дополнительные вопросы.

Отметка 4 «хорошо» - грамотно изложил ответы на вопросы, но содержание и формулировки имеют отдельные неточности (допускается нечеткая формулировка определений), в полной мере ответил на заданные дополнительные вопросы.

Отметка 3 «удовлетворительно» - ответил на часть вопросов в объеме лекционного материала и ответил на часть дополнительных вопросов.

Отметка 2 «неудовлетворительно» - допустил ошибки в определении базовых понятий, исказил их смысл, не ответил на дополнительные вопросы.

## 2. Самостоятельная работа. Критерии оценивания.

Отметка 5 «отлично» - работа выполнена в полном объеме; учтены все требования к данной работе; самостоятельно поставлены цели и задачи работы, соответствующие заданной теме/проблеме; получены результаты в соответствии с поставленной целью; работа оформлена аккуратно и грамотно.

Отметка 4 «хорошо» - выполнены требования к отметке «5», но были допущены два-три недочета; не более одной негрубой ошибки и одного недочета.

Отметка 3 «удовлетворительно» - работа выполнена не в полном объеме, но объем выполненной части работы позволяет получить часть результатов в соответствии с поставленной целью.

Отметка 2 «неудовлетворительно» - работа выполнена не полностью и объем выполненной части работы позволяет получить недостаточно результатов в соответствии с поставленной целью.

## 4. Практическая работа. Критерии оценивания.

Отметка «5» - работа выполнена в полном объеме, с соблюдением алгоритма выполнения: последовательности проведения измерений, заполнения таблиц, графиков и др.; правильно и аккуратно выполнены все записи, таблицы, рисунки, чертежи, графики, вычисления; получены результаты в соответствии с поставленной целью.

Отметка «4» - выполнены требования к отметке «5», но были допущены два-три недочета; не более одной негрубой ошибки и одного недочета.

Отметка «3» - работа выполнена не в полном объеме, но объем выполненной части работы позволяет получить часть результатов в соответствии с поставленной целью.

Отметка «2» - работа выполнена не полностью и объем выполненной части работы не позволяет получить никаких результатов в соответствии с поставленной целью.

## **4.КОНТРОЛЬНО-ОЦЕНОЧНЫЕ СРЕДСТВА ДЛЯ ПРОВЕДЕНИЯ ПРОМЕЖУТОЧНОЙ АТТЕСТАЦИИ**

### **1. Дифференцированный зачёт**

**1.1.Форма проведения:** тестирование и задания на расчёты

**1.2.Условия выполнения**

Время выполнения задания: 90 минут

Оборудование учебного кабинета:

- материалы дифференцированного зачёта.
- комплект учебно-наглядных пособий;
- комплект электронных видеоматериалов;
- задания для дифференцированного зачёта;
- посадочные места по количеству обучающихся;

Технические средства обучения.

Информационные источники:

1. Спирина М.С., Спирин П.А. Теория вероятностей и математическая статистика 2016 ОИЦ «Академия».
2. Спирина М.С., Спирин П.А. Теория вероятностей и математическая статистика. Сборник задач 2016 ОИЦ «Академия».
3. Кочетков Е.С., Смерчинская С.О., Соколов В.В. Теория вероятностей и математическая статистика: Учебник. – М.: Форум: НИЦ ИНФРА – М, 2017. - 240с.

Требования охраны труда: соблюдение СанПиН.

**1.3.Пакет материалов для проведения дифференцированного зачёта**

1.Перечень тем, контролируемых в ходе промежуточной аттестации.

1.1. Перечень тем.

- Элементы комбинаторики
- Основы теории вероятностей
- Дискретные случайные величины (ДСВ)
- Математическая статистика
- Непрерывные случайные величины (далее - НСВ)

1.2. Расчётные задачи по вариантам.

### Часть А

1. Количество сочетаний из  $n$  элементов по  $k$  вычисляют по формуле:

а)  $\frac{n!}{(n-k)!}$ ; б)  $n!$ ; в)  $\frac{n!}{k!(n-k)!}$ , г)  $(n/k)!$

2. Количество размещений из  $n$  элементов по  $k$  вычисляют по формуле:

а)  $\frac{n!}{(n-k)!}$ ; б)  $n!$ ; в)  $\frac{n!}{k!(n-k)!}$ , г)  $(n-k-1)!$

3. Какой буквой в формуле вычисления вероятности обозначается количество элементарных исходов, благоприятствующих событию  $A$ ,

а)  $a$  б)  $m$  в)  $r$  г)  $n$

4. Число перестановок из  $m$  элементов записывается ...

а)  $A_m^m$ . б)  $A_m^k$ . в)  $P_m$ . г)  $C_m^k$ .

5. В урне находится 5 красных, 4 синих и 3 зеленых шара. Из урны, не глядя, вынули четыре шара. Среди следующих событий укажите достоверные:

А- «Все вынутые шары разных цветов»;

В- «Все вынутые шары красные»;

С- «Среди вынутых не оказалось белых шаров»;

Д- «В урне не осталось синих шаров».

а) А и С; б) D; в) А, В, С; г) С.

### Часть В

1) Вычислите: а)  $\frac{34!}{32!}$  б)  $\frac{16!}{13! \cdot 4!}$

2) Найдите среднее арифметическое, размах и моду ряда чисел.

16, 22, 16, 13, 20, 17, 15

3) В фирме такси в данный момент свободно 20 машин: 10 чёрных, 2 жёлтых и 8 зелёных. По вызову выехала одна из машин. Найдите вероятность того, что на заказ приедет зелёное такси.

### Часть С

1) Сколькими способами можно написать список студентов из 7 человек и нет однофамильцев?

2) В 5 классе изучают 11 предметов. Сколькими способами можно составить расписание на понедельник, если в этот день должно быть 5 уроков по разным предметам?

3) В магазине продаётся 8 различных наборов марок. Сколькими способами можно выбрать у них 3 набора.

## 1.4.Эталоны ответов

### Часть А

№	
1	В
2	А
3	Б
4	В
5	Г

### Часть В

1) а)  $\frac{34!}{32!} = \frac{33 \cdot 34}{1} = 1122$

б)  $\frac{16!}{13! \cdot 4!} = \frac{14 \cdot 15 \cdot 16}{1 \cdot 1 \cdot 2 \cdot 3 \cdot 4} = 140$

2) Среднее арифметическое =  $\frac{16+22+16+13+20+17+15}{7} = 17$

Размах =  $22 - 13 = 9$

Мода = 16

3)  $\frac{8}{20} = \frac{4}{10} = 0,4$

### Часть С

1)  $P_7 = 7! = 5040$

2)  $A_{11}^5 = \frac{11!}{6!} = 55440$

3)  $C_8^3 = \frac{8!}{5! \cdot 3!} = 56$

## 1.5.Раздаточные материалы

Зачётная ведомость

Оценка запланированных результатов по учебной дисциплине

Результаты обучения: умения, знания и общие компетенции	Показатели оценки результата
<b>Уметь:</b>	Выполнение практических работ в соответствии с заданием
У. 1 Применять стандартные методы и модели к решению вероятностных и статистических задач. ОК 1, 2, 3, 5	
У. 2 Использовать расчетные формулы, таблицы, графики при решении статистических задач. ОК 1-3, 4, 5	
У. 3 Применять современные пакеты прикладных программ многомерного статистического анализа. ОК 1-5	
<b>Знать:</b>	Полнота продемонстрированных знаний и умение применять их при выполнении практических работ
З. 1 Элементы комбинаторики. ОК 3, 5-11	
З. 2 Понятие случайного события, классическое определение вероятности, вычисление вероятностей	

событий с использованием элементов комбинаторики, геометрическую вероятность. ОК4, 5-11	
3. 3 Алгебру событий, теоремы умножения и сложения вероятностей, формулу полной вероятности. ОК 1-11	
3. 4 Схему и формулу Бернулли, приближенные формулы в схеме Бернулли. Формулу(теорему) Байеса. ОК 1-11	
3. 5 Понятия случайной величины, дискретной случайной величины, ее распределение и характеристики, непрерывной случайной величины, ее распределение и характеристики. ОК 1-11	
3. 6 Законы распределения непрерывных случайных величин. ОК 1-11	
3.7 Центральную предельную теорему, выборочный метод математической статистики, характеристики выборки. ОК 1, 2, 3, 5.	
3. 8 Понятие вероятности и частоты. ОК 1-11	

### **Критерии оценки ответов**

Каждое правильно выполненное задание Части А оценивается - 1 баллом, части В – 2 баллами, части С – 3 баллами.

Отметка 5 «отлично» - 18-20 баллов.

Отметка 4 «хорошо» - 14-17 баллов.

Отметка 3 «удовлетворительно» - 9-13 балла.

Отметка 2 «неудовлетворительно» - 0-8 балла.



**МИНИСТЕРСТВО ПРОФЕССИОНАЛЬНОГО ОБРАЗОВАНИЯ  
И ЗАНЯТОСТИ НАСЕЛЕНИЯ ПРИМОРСКОГО КРАЯ**

**краевое государственное автономное  
профессиональное образовательное учреждение  
«Дальнегорский индустриально-технологический колледж»**

**МАТЕРИАЛ ЗАЧЕТА**  
**по учебной дисциплине**  
**ЕН.02 Экологические основы природопользования**  
  
для специальности  
09.02.07 Информационные системы и программирование

Дальнегорск, 2021 г.

## Пояснительная записка

В результате аттестации по учебной дисциплине «Экологические основы природопользования» осуществляется комплексная проверка следующих знаний и умений, освоенных компетенций:

### Знания:

- виды и классификацию природных ресурсов, условия устойчивого состояния экосистем;
- задачи охраны окружающей среды, природоресурсный потенциал и охраняемые природные территории Российской Федерации;
- основные источники и масштабы образования отходов производства;
- основные источники техногенного воздействия на окружающую среду, способы предотвращения и улавливания выбросов, методы очистки промышленных сточных вод, принципы работы аппаратов обезвреживания и очистки газовых выбросов и стоков химических производств, основные технологии утилизации газовых выбросов, стоков, твердых отходов; принципы размещения производств различного типа, состав основных промышленных выбросов и отходов различных производств;
- правовые основы, правила и нормы природопользования и экологической безопасности;
- принципы и методы рационального природопользования, мониторинга окружающей среды, экологического контроля и экологического регулирования;
- принципы и правила международного сотрудничества в области природопользования и охраны окружающей среды.

### Умения:

- анализировать и прогнозировать экологические последствия различных видов производственной деятельности;
- анализировать причины возникновения экологических аварий и катастроф;
- выбирать методы, технологии и аппараты утилизации газовых выбросов, стоков, твердых отходов;
- определить экологическую пригодность выпускаемой продукции.

### **Форма проведения:**

Зачет проводится в форме тестирования (многоуровневые задания).

### **Условия выполнения:**

Время выполнения задания: 60 мин.

Оборудование: Раздаточный материал преподавателя, ручка, карандаш.

Информационные источники:

Основные источники:

1. Арустамов Э.А., Левакова И.В., Баркалова И.В. Экологические основы природопользования. М.: Изд-во Дашков и К, 2015.
2. Винокурова Н.Ф. Глобальная экология. М.: Дрофа, 2015.
3. Гальперин М.В. Экологические основы природопользования. М.: ФОРУМ-ИНФА-М, 2016.
4. Колесников С.И. Экологические основы природопользования. М.: Дашков и К, 2015.

Интернет источники:

«Экология производства» – журнал. Форма доступа: [www.ecoindustry.ru](http://www.ecoindustry.ru)

Требования охраны труда:

В течение занятия студенты должны придерживаться следующих правил:

- не начинать тестирование без разрешения педагога;
- соблюдать правила и нормы поведения на занятиях;
- не приносить мобильные телефоны, а так же ими пользоваться во время занятия;
- самовольно покидать место занятий.

**Тестовое комплексное задание для контроля знаний по предмету  
«Экологические основы природопользования»**

Инструкция

Прежде чем приступить к выполнению тестового задания, внимательно прочитайте вопросы. Если Вы затрудняетесь ответить на вопрос, переходите к следующему, но не забудьте вернуться к пропущенному заданию.

Время выполнения теста – 60 мин.

Максимальное количество баллов за выполнение тестового задания – 43 балла.

Каждый правильный ответ на вопрос из части А оценивается в 1 балл.

Каждый правильный ответ на вопрос из части Б оценивается в 3 балла.

***Блок А. Выберите один правильный ответ:***

1. Уничтожение лесов на планете привело к опустыниванию территорий и развитию:

- а) эрозии
- б) аккумуляции
- в) эвтрофикации

2. Систематическое наблюдение за состоянием земельного фонда для своевременного выявления динамики и устранения негативных процессов называется:

- а) мелиорацией
- б) мониторингом
- в) исследованием

3. Форма переработки сырой органической отходной массы, представляющая собой биологический метод обезвреживания твердых бытовых отходов, носит название:

- а) консервации
- б) сжигания
- в) компостирования

4. Подразделение систем природопользования на промышленные, сельскохозяйственные, транспортные и т.д. отвечает такой классификации:

- а) целевой
- б) экологической
- в) региональной

5. Основным источником поступления загрязненных сточных вод в водоемы является:

- а) цветная металлургия
- б) транспортно-дорожный комплекс
- в) жилищно-коммунальное хозяйство

6. Деятельность, в процессе которой образуются отходы, а также производится сбор, использование, обезвреживание, транспортировка и размещение отходов, называется:

- а) циклом отходообразования
- б) обращением с отходами
- в) отходным производством

7. По важности нормирования для почв на первом месте стоят:

- а) тяжелые металлы

- б) оксиды серы
- в) пестициды

8. Теоретически возможное потомство от одной пары особей называется:

- а) биотическим потенциалом
- б) животным ресурсом
- в) биологическим ресурсом

9. Специально оборудованное сооружение, предназначенное для размещения отходов, называется:

- а) резервацией
- б) базой складирования
- в) объектом размещения

10. Продукты, производимые на обрабатываемых землях, дают ... от всех продуктов питания:

- а) 28%
- б) 88%
- в) 48%

11. Лимит заготовки древесины, выделяемый лесопользователям на год, представляет собой:

- а) лесосечный фонд
- б) рубки главного пользования
- в) годовой пай

12. Введение жестких нормативных стандартов, лимитов и ограничений, прямого контроля и лицензирования хозяйственной деятельности предполагают такие механизмы управления природопользованием:

- а) рыночные
- б) административно-правовые
- в) экологические

13. Метод производства продукции, при котором сырье и энергия используются рационально и комплексно, и любые воздействия на окружающую среду не нарушают ее нормального функционирования, называется:

- а) безотходной технологией
- б) поточной технологией
- в) рациональным природопользованием

14. К техническим методам обращения с отходами относится:

- а) транспортировка
- б) хранение
- в) переработка

15. За год каждый автомобиль сжигает около 4,5 т кислорода, что больше потребностей человека в:

- а) 30 раз
- б) 40 раз
- в) 50 раз

16. Различные изменения в условиях жизни и хозяйственной деятельности населения, происходящие под влиянием измененной человеком среды, носят название:

- а) деструкции ландшафта
- б) последствий природопользования
- в) деградации природной среды

17. Катастрофические явления в системе происходят при изменении энергетики системы более чем на:

- а) 50%
- б) 10%
- в) 1%

18. Время первых инструментальных замеров приземной температуры воздуха относится к ... году:

- а) 1890
- б) 1860
- в) 1930

19. Выбросы твердых частиц ТЭС представляют собой на прилегающей территории:

- а) очаг заражения
- б) область воздействия
- в) факельный след

20. Самое высокое демографическое воздействие на окружающую среду (643 чел./км<sup>2</sup>) характерно для:

- а) США
- б) Бангладеш
- в) Китая

21. Почва является:

- а) аккумулятором солнечной энергии и органического вещества
- б) регулятором температуры подземных вод
- в) источником промышленного получения фосфора и кальция

22. Почва является:

- а) источником промышленного получения фосфора и кальция
- б) регулятором циклического массообмена, поддерживающим целостность биосферы
- в) регулятором температуры подземных вод

23. Сфера общественно-производственной деятельности, направленная на удовлетворение потребностей настоящих и будущих поколений в качестве и разнообразии окружающей природной среды, на улучшение и использование природных ресурсов:

- а) Обществоведение
- б) Автоматизация
- в) Природопользование

24. Человек с помощью науки и техники сумеет найти новые ... и увеличить продуктивность тех, которые он уже эксплуатирует:

- а) возможности

- б) ресурсы
- в) аппараты

25. Средняя температура в ... убывает по мере удаления от поверхности Земли к ее верхней границе (на расстоянии 10-16 км):

- а) стратосфере
- б) атмосфере
- в) тропосфере

26. Защита почв от эрозии предусматривает:

- а) вспашку с направлением борозд вдоль уклонов
- б) регулирование выпаса скота
- в) вспашку с направлением борозд вдоль склонов

27. Ландшафтная дифференцированность ... определяет различия в условиях жизни и хозяйственной деятельности общества, а также в характере природопользования:

- а) географического пространства
- б) геологической среды
- в) геополитической обстановки

28. Под природно-... понимают источники ресурсов различного вида, расположенные на определенной целостной территории и объединенные фактическим или перспективным совместным использованием в рамках единого производственно-территориального комплекса:

- а) территориальным комплексом
- б) территориальным потенциалом
- в) ресурсным потенциалом

***Блок Б. Задание с письменным ответом:***

- 1 Вопрос: Перспективы развития экологии?
- 2 Вопрос: Почва, ее состав и роль в круговороте веществ?
- 3 Вопрос: Основные мероприятия по охране воздуха?
- 4 Вопрос: Сотрудничество международных организаций в деле охраны окружающей среды?
- 5 Вопрос: Почему одна область не может решить все проблемы по охране окружающей среды?

**Критерии оценивания теста:**

- оценка «отлично» выставляется студенту, если набрано 39 - 43 балла (100-90%);
- оценка «хорошо» выставляется студенту, если набрано от 32 до 38 баллов (89-80%);
- оценка «удовлетворительно» выставляется студенту, если набрано 23 - 31 балл (79-70%).

**МИНИСТЕРСТВО ПРОФЕССИОНАЛЬНОГО ОБРАЗОВАНИЯ  
И ЗАНЯТОСТИ НАСЕЛЕНИЯ ПРИМОРСКОГО КРАЯ**

**краевое государственное автономное  
профессиональное образовательное учреждение  
«Дальнегорский индустриально-технологический колледж»**

**Комплект контрольно-оценочных средств  
учебной дисциплины**

**ОП.01 Операционные системы и среды**

программы подготовки специалистов среднего звена (ППССЗ)  
по специальности СПО

09.02.07 Информационные системы и программирование

Дальнегорск, 2021

## СОДЕРЖАНИЕ

1. Паспорт комплекта контрольно-оценочных средств
2. Результаты освоения учебной дисциплины, подлежащие проверке
3. Оценка освоения учебной дисциплины
  - 3.1. Контроль и оценка освоения учебной дисциплины по темам (разделам)
    - 3.1.1 Методы и критерии оценивания
4. Контрольно-оценочные средства для проведения промежуточной аттестации
  - 4.1. Пакет материалов
  - 4.2. Критерии оценки



## 1. ПАСПОРТ КОМПЛЕКТА КОНТРОЛЬНО-ОЦЕНОЧНЫХ СРЕДСТВ

В результате освоения учебной дисциплины Операционные системы и среды обучающийся должен обладать предусмотренными ФГОС по специальности СПО 09.02.07 Информационные системы и программирование, базовый уровень следующими умениями, знаниями, которые формируют профессиональную компетенцию, и общими компетенциями.

Обучающийся должен знать:

31. Основные понятия, функции, состав и принципы работы операционных систем.
32. Архитектуры современных операционных систем.
33. Особенности построения и функционирования семейств операционных систем "Unix" и "Windows".
34. Принципы управления ресурсами в операционной системе.
35. Основные задачи администрирования и способы их выполнения в изучаемых операционных системах.

Обучающийся должен уметь:

- У1. Управлять параметрами загрузки операционной системы.
- У2. Выполнять конфигурирование аппаратных устройств.
- У3. Управлять учетными записями, настраивать параметры рабочей среды пользователей.
- У4. Управлять дисками и файловыми системами, настраивать сетевые параметры, управлять разделением ресурсов в локальной сети.

Обучающийся должен иметь практический опыт:

- ПР 1. В настройке отдельных компонентов программного обеспечения компьютерных систем;
- ПР2. В выполнении отдельных видов работ на этапе поддержки программного обеспечения компьютерной системы.

Формируемые ОК:

- ОК 01. Выбирать способы решения задач профессиональной деятельности, применительно к различным контекстам.
- ОК 02. Осуществлять поиск, анализ и интерпретацию информации, необходимой для выполнения задач профессиональной деятельности.
- ОК 03. Планировать и реализовывать собственное профессиональное и личностное развитие.
- ОК 04. Работать в коллективе и команде, эффективно взаимодействовать с коллегами, руководством, клиентами.
- ОК 05. Осуществлять устную и письменную коммуникацию на государственном языке с учетом особенностей социального и культурного контекста.

ОК 06. Проявлять гражданско-патриотическую позицию, демонстрировать осознанное поведение на основе традиционных общечеловеческих ценностей, применять стандарты антикоррупционного поведения.

ОК 07. Содействовать сохранению окружающей среды, ресурсосбережению, эффективно действовать в чрезвычайных ситуациях.

ОК 08. Использовать средства физической культуры для сохранения и укрепления здоровья в процессе профессиональной деятельности и поддержания необходимого уровня физической подготовленности.

ОК 09. Использовать информационные технологии в профессиональной деятельности.

ОК 10. Пользоваться профессиональной документацией на государственном и иностранном языках.

ОК 11. Использовать знания по финансовой грамотности, планировать предпринимательскую деятельность в профессиональной сфере.

Особое значение дисциплина имеет при формировании и развитии ОК: ОК 1, ОК 2, ОК 5, ОК 9, ОК 10.

Формируемые ПК:

ПК 4.1. Осуществлять инсталляцию, настройку и обслуживание программного обеспечения компьютерных систем.

ПК 4.4. Обеспечивать защиту программного обеспечения компьютерных систем программными средствами.

ПК 6.4. Оценивать качество и надежность функционирования информационной системы в соответствии с критериями технического задания.

ПК 6.5. Осуществлять техническое сопровождение, обновление и восстановление данных информационной системы в соответствии с техническим заданием.

ПК 7.2. Осуществлять администрирование отдельных компонент серверов.

ПК 7.3. Формировать требования к конфигурации локальных компьютерных сетей и серверного оборудования, необходимые для работы баз данных и серверов.

ПК 7.5. Проводить аудит систем безопасности баз данных и серверов с использованием регламентов по защите информации.

ПК 10.1. Обрабатывать статический и динамический информационный контент.

Формой промежуточной аттестации по учебной дисциплине является дифференцированный зачет

## 2. РЕЗУЛЬТАТЫ ОСВОЕНИЯ УЧЕБНОЙ ДИСЦИПЛИНЫ, ПОДЛЕЖАЩИЕ ПРОВЕРКЕ

В результате аттестации по учебной дисциплине осуществляется комплексная проверка следующих умений и знаний, а также динамика формирования общих и профессиональных компетенций:

Таблица 1

Результаты обучения (освоенные умения, усвоенные знания)	Основные показатели оценки результатов
У 1. Управлять параметрами загрузки операционной системы ОК 01, ОК 02, ОК 05, ОК 09, ОК 10	<p><b>Демонстрировать умения:</b> Использование сервисных программ поддержки интерфейсов. Настройке рабочего стола. Настройке системы с помощью работы со встроенными приложениями. Установки и настройки системы. Установки параметров автоматического обновления системы. Установки новых устройств. Управления дисковыми ресурсами. Диагностики и коррекции ошибок операционной системы, контроль доступа к операционной системе. Управления процессами с помощью команд операционной системы для работы с процессами. Конфигурировании файлов. Резервное хранение, командные файлы. Работы с программой «Файл-менеджер Проводник». Работы с файловыми системами и дисками. Работы с командами в операционной системе. Использовании команд работы с файлами и каталогами. Работы с дисками. Работы с текстовым редактором. Работы с архиватором. Работы с операционной оболочкой</p>
У 2. Выполнять конфигурирование аппаратных устройств ОК 01, ОК 02, ОК 05, ОК 09, ОК 10	
У 3. Управлять учетными записями, настраивать параметры рабочей среды пользователей ОК 01, ОК 02, ОК 05, ОК 09, ОК 10	
У 4. Управлять дисками и файловыми системами, настраивать сетевые параметры, управлять разделением ресурсов в локальной сети. ОК 01, ОК 02, ОК 05, ОК 09, ОК 10	
З 1: Основные понятия, функции, состав и принципы работы операционных систем ОК 01, ОК 02, ОК 05, ОК 09, ОК 10	<p><b>Демонстрация знаний:</b> Истории, назначения и функции операционных систем. Архитектура операционной системы. Общие сведения о процессах и потоках. Взаимодействие и планирование процессов. Управление памятью. Файловая система и ввод и вывод информации. Работа в операционных системах и средах.</p>
З 2: Архитектуры современных операционных систем ОК 01, ОК 02, ОК 05, ОК 09, ОК 10	
З 3: Особенности построения и функционирования семейств операционных систем "Unix" и "Windows" ОК 01, ОК 02, ОК 05, ОК 09, ОК 10	
З 4: Принципы управления ресурсами в операционной системе ОК 01, ОК 02, ОК 05, ОК 09, ОК 10	
З 5: Основные задачи администрирования и способы их выполнения в изучаемых операционных системах ОК 01, ОК 02, ОК 05, ОК 09, ОК 10	

### 3.ОЦЕНКА ОСВОЕНИЯ УЧЕБНОЙ ДИСЦИПЛИНЫ

3.1. Контроль и оценка освоения учебной дисциплины по темам (разделам) Таблица 2

Элемент учебной дисциплины	Формы и методы контроля			
	Текущий контроль		Промежуточная аттестация	
	Осваиваемые результаты	Метод контроля	Проверяемые результаты	Форма контроля
<b>Тема 1. История, назначение и функции операционных систем</b>	ОК 1, ОК 2, ОК 5, ОК 9, ОК 10, З 1, З 3	Устный опрос Самостоятельная работа Практическая работа	ОК 1, ОК 2, ОК 5, ОК 9, ОК 10, ПК 4.1, 4.4, ПК 6.4, 6.5, ПК 7.2, 7.3, 7.5,	3 семестр – дифференцированный зачет в виде тестового задания
<b>Тема 2. Архитектура операционной системы</b>	ОК 1, ОК 2, ОК 5, ОК 9, ОК 10, У 2, З 2, З 3	Устный опрос Практическая работа	ПК 10.1, У 1, У 2, У 3, У 4, З 1, З 2, З 3, З 4, З 5	
<b>Тема 3. Общие сведения о процессах и потоках</b>	ОК 1, ОК 2, ОК 5, ОК 9, ОК 10, ПК 4.1, ПК 6.4, 6.5, ПК 7.3, ПК 10.1, У 1, У 2, З 3, З 4, З 5	Устный опрос Практическая работа Тестовые задания		
<b>Тема 4. Взаимодействие и планирование процессов</b>	ОК 1, ОК 2, ОК 5, ОК 9, ОК 10, ПК 4.1, 4.4, ПК 6.4, 6.5, ПК 10.1, У 1, У 2, У 4, З 1, З 2, З 3, З 4, З 5	Устный опрос Практическая работа Тестовые задания		
<b>Тема 5. Управление памятью</b>	ОК 1, ОК 2, ОК 5, ОК 9, ОК 10, ПК 4.1, 4.4, ПК 6.4, 6.5, ПК 7.2, 7.3, 7.5, ПК 10.1, У 1, У 2, У 3, У 4, З 1, З 2, З 3, З 4, З 5	Устный опрос Практическая работа Тестовые задания		
<b>Тема 6. Файловая система и ввод и вывод информации</b>	ОК 1, ОК 2, ОК 5, ОК 9, ОК 10, ПК 4.1, 4.4, ПК 6.4, 6.5, ПК 7.2, 7.3, 7.5,	Устный опрос Практическая работа Тестовые задания		

	ПК 10.1, У 1, У 2, У3, У 4, З 1, З 2, З 3, З 4, З 5			
<b>Тема 7. Работа в операционных системах и средах</b>	ОК 1, ОК 2, ОК 5, ОК 9, ОК 10, ПК 4.1, 4.4, ПК 6.4, 6.5, ПК 7.2, 7.3, 7.5, ПК 10.1, У 1, У 2, У3, У 4, З 1, З 2, З 3, З 4, З 5	Устный опрос Практическая работа Тестовые задания		

### **3.1.1. Методы и критерии оценивания**

*(указываются только те методы и их критерии оценивания, которые используются преподавателем в повседневной практике)*

#### 1. Устный опрос. Критерии оценивания.

Отметка 5 «отлично» - ответил на вопросы в объеме лекционного и дополнительного материала, дал полные грамотные ответы на все дополнительные вопросы.

Отметка 4 «хорошо» - грамотно изложил ответы на вопросы, но содержание и формулировки имеют отдельные неточности (допускается нечеткая формулировка определений), в полной мере ответил на заданные дополнительные вопросы.

Отметка 3 «удовлетворительно» - ответил на часть вопросов в объеме лекционного материала и ответил на часть дополнительных вопросов.

Отметка 2 «неудовлетворительно» - допустил ошибки в определении базовых понятий, исказил их смысл, не ответил на дополнительные вопросы.

#### 2. Тестовое задание. Критерии оценивания.

Отметка 5 «отлично» - правильно выполнено 85 – 100 % заданий.

Отметка 4 «хорошо» - правильно выполнено 70 – 84 % заданий.

Отметка 3 «удовлетворительно» правильно выполнено 55 – 69 % заданий.

Отметка 2 «неудовлетворительно» - правильно выполнено 1 – 54 % заданий.

#### 3. Практическая работа. Критерии оценивания.

Отметка «5» - работа выполнена в полном объеме, с соблюдением алгоритма выполнения: последовательности проведения измерений, заполнения таблиц, графиков и др.; правильно и аккуратно выполнены все записи, таблицы, рисунки, чертежи, графики, вычисления; получены результаты в соответствии с поставленной целью, отчет составлен по всем требованиям.

Отметка «4» - выполнены требования к отметке «5», но были допущены два-три недочета; не более одной негрубой ошибки и одного недочета, незначительные ошибки в составлении отчета.

Отметка «3» - работа выполнена не в полном объеме, но объем выполненной части работы позволяет получить часть результатов в соответствии с поставленной целью, значительные ошибки в оформлении отчета.

Отметка «2» - работа выполнена не полностью и объем выполненной части работы не позволяет получить никаких результатов в соответствии с поставленной целью, отчет не сформирован или сформирован неполно.

## **4. КОНТРОЛЬНО-ОЦЕНОЧНЫЕ СРЕДСТВА ДЛЯ ПРОВЕДЕНИЯ ПРОМЕЖУТОЧНОЙ АТТЕСТАЦИИ**

### **1. Дифференцированный зачёт**

**1. Форма проведения:** письменная: тест

#### **2. Условия выполнения**

2.1. Инструкция для обучающихся: Весь банк вопросов разбит на категории по количеству тем рабочей программы. Из них будет выбрано 26 случайных вопросов из разных категорий и 9 обязательных повышенной сложности под номерами 111-120. Тестирование будет проводиться на платформе СДО MOODLE.

2.2. Время выполнения задания: 45 минут

2.3. Оборудование учебного кабинета: Стол одноместный – 15 шт; Стулья компьютерные – 15шт; Стол (учительский) – 1 шт; Стул (учительский) – 1 шт;

2.4. Технические средства обучения: Компьютер студенческий – 15 шт.; Компьютер преподавателя – 1 шт; На каждом компьютере ПО: Windows, Microsoft Office; Компьютеры подключены к локальной вычислительной сети, информационно-образовательной среде КГА ПОУ «ДИТК» и сети Интернет.

2.5. Информационные источники: <http://ditk.dgo4u.ru/> интернет-ресурс СДО MOODLE КГА ПОУ «ДИТК»

2.6. Требования охраны труда: ИОТ по охране труда при работе в компьютерном классе

#### **3. Пакет материалов для проведения дифференцированного зачёта**

##### **3.1. Перечень тем, контролируемых в ходе промежуточной аттестации.**

Тема 1. История, назначение и функции операционных систем

Тема 2. Архитектура операционной системы

Тема 3. Общие сведения о процессах и потоках

Тема 4. Взаимодействие и планирование процессов

Тема 5. Управление памятью

Тема 6. Файловая система и ввод и вывод информации

Тема 7. Работа в операционных системах и средах

### 3.2. Перечень вопросов (тем) для тестирования

#### Тестовое задание:

**1. Единственная файловая система в Windows семейства NT, которая позволяет назначать права доступа к отдельным файлам:**

- A) FAT
- B) NTFS
- C) HPFS

**2. Для конфигурирования операционной системы Windows используется:**

- A) панель управления
- B) панель задач
- C) консоль управления

**3. Команда перенаправления вывода в MS-DOS записывается как знак:**

- A) >
- B) <
- C) =

**4. Дефекты диска, вызванные его механическим повреждением или старением магнитного покрытия:**

- A) физические
- B) механические
- C) логические

**5. Часть ОС, являющаяся "встроенной" в компьютер:**

- A) базовая система ввода-вывода
- B) модуль обработки прерываний
- C) блок начальной загрузки

**6. Специально написанная программа, способная самопроизвольно присоединяться к другим программам, создавать свои копии и внедрять их в файлы, системные области компьютера с целью нарушения работы:**

- A) вирус
- B) антивирус
- C) утилита

**7. Дефекты диска, вызванные аварийным отключением питания сбоями, зависанием ошибочно работающих программ:**

- A) логические
- B) физические
- C) электрические

**8. Операционную систему с диска загружает в ОЗУ**



- A) BIOS
- B) драйвер
- C) загрузчик операционной системы

**9. К приложениям общего назначения не относятся:**

- A) графические редакторы
- B) звуковые редакторы
- C) текстовые редакторы

**10. В процессе загрузки операционной системы происходит**

- A) копирование содержимого оперативной памяти на жесткий диск
- B) последовательная загрузка файлов операционной системы в оперативную память
- C) копирование файлов операционной системы с CD – диска на жесткий диск

**11. Где хранится выполняемая в данный момент программа и обрабатываемые данные?**

- A) во внешней памяти
- B) в процессоре
- C) в оперативной памяти

**12. Для организации доступа к файлам операционная система должна иметь сведения о**

- A) о номерах кластера, где размещается каждый файл
- B) о количестве файлов на диске
- C) о содержании файла

**13. Путь к файлу**

- A) начинается с логического имени диска, затем записывается последовательность имен вложенных друг в друга папок, в последней из которых находится нужный файл
- B) начинается с последовательности имен вложенных друг в друга папок, в последней из которых находится нужный файл, затем записывается логическое имя диска
- C) начинается с последней папки, в которой находится нужный файл, затем записывается логическое имя диска

**14. Файл это:**

- A) область хранения данных на диске
- B) программа или данные, хранящиеся в долговременной памяти
- C) программа или данные, имеющие имя и хранящиеся в долговременной памяти

**15. Одноуровневая файловая система**

- A) когда каталог диска представляет собой линейную последовательность имен файлов и соответствующих начальных секторов

- В) представляет собой систему вложенных папок
- С) каталог диска представляет собой иерархическую последовательность имен файлов

**16. На что ориентированы операционные системы для мэйнфреймов?**

- А) на обработку множества одновременных заданий
- В) управления задачами
- С) на обработку информации

**17. Разделение времени — это режим работы операционной системы**

- А) Реального времени
- В) Серверной
- С) Мейнфреймов

**18. Какие системы позволяют соединять несколько центральных процессора в одну систему?**

- А) системные
- В) параллельные
- С) серверные

**19. Постоянная память предназначена для:**

- А) хранения неизменяемой информации
- В) длительного хранения информации
- С) кратковременного хранения информации в текущий момент времени

**20. Свойство безопасной системы:**

- А) целостность
- В) шифрование данных
- С) эффективность

**21. Операционная система — это:**

- А) набор программ, обеспечивающий работу всех аппаратных устройств компьютера и доступ пользователя к ним;
- В) совокупность основных устройств компьютера;
- С) совокупность программ, используемых для операций с документами

**22. Программы обслуживания устройств ЭВМ называются:**

- А) драйверами
- В) трансляторами
- С) компиляторами

**23. Операционные системы входят в состав:**

- А) системного программного обеспечения
- В) системы управления базами данных

С) прикладного программного обеспечения

**24. Командный файл в MS-DOS имеет расширение:**

A) bat

B) doc

C) exe

**25. К операционным системам относятся**

A) MS-DOS, Windows, Linux

B) MS Word, MS Access, MS Excel

C) FAT, NTFS, HPFS

**26. Текущий диск – это**

A) диск, с которым пользователь работает в данный момент времени

B) Диск, в котором хранится операционная система

C) жесткий диск

**27. Технология Plug and Play**

A) позволяет новым устройствам автоматически настраиваться под конфигурацию данного компьютера

B) позволяет синхронизировать работу компьютера и устройства

C) используется вместо внешних устройств

**28. Какими свойствами обладает безопасная система:**

A) конфиденциальность

B) недоступность

C) эффективность

**29. База данных, хранящая сведения о конфигурации системы называется**

A) реестр

B) консоль

C) оснастка

**30. Windows 10 – это:**

A) операционная система

B) вспомогательная программа

C) прикладной пакет общего назначения

**31. Рабочий стол в Windows 7 – это:**

A) весь экран

B) ярлык

C) иконка

**32. Элемент управления рабочего стола позволяет переключаться между открытыми окнами папок и приложений**

- A) панель задач
- B) панель индикации
- C) кнопка Пуск

**33. В каких системах гарантируется выполнение задания за определенный промежуток времени:**

- A) разделения времени
- B) пакетной обработки
- C) системах реального времени

**34. Процесс авторизации – это процесс**

- A) выполнения действий, необходимых для того, чтобы пользователь мог начать работу в системе
- B) доказательства того, что пользователь тот, за кого себя выдает
- C) ввода пользователем учетной информации

**35. Укажите, что должна обеспечивать операционная система реального времени**

- A) наследование приоритетов
- B) делегирование полномочий
- C) пакетную обработку

**36. Назовите, что не входит в задачи ос по управлению файлами и устройствами**

- A) поддержка пользователя
- B) поддержка широкого спектра драйверов
- C) поддержка нескольких файловых систем

**37. Какой интерфейс поддерживает операционная система Windows?**

- A) Графический интерфейс
- B) Системный интерфейс
- C) Текстовый интерфейс

**38. Какой принцип построения ОС учитывает возможность проведения одной и той же работы различными средствами?**

- A) Принцип функциональной избыточности
- B) Принцип функциональной избирательности
- C) Принцип совместимости

**39. Какой принцип не относится к основным принципам построения операционных систем**

- A) Принцип закрытости

- В) Принцип функциональной избыточности
- С) Принцип переносимости

**40. Какого типа ОС не существует?**

- А) многоинтерфейсные
- В) многопользовательские
- С) многозадачные

**41. Каких смен состояний не существует в системе?**

- А) готовность → ожидание
- В) ожидание → выполнение
- С) ожидание → готовность

**42. Название компьютерной программы, с помощью которой другие программы (ОС) получают доступ к аппаратному обеспечению некоторого устройства?**

- А) Контроллер
- В) Диспетчер памяти
- С) Драйвер

**43. Сетевые операционные системы – это...**

- А) комплекс программ для одновременной работы группы пользователей
- В) комплекс программ, обеспечивающих выход в Интернет
- С) комплекс программ, обеспечивающих обработку, передачу и хранение данных в сети

**44. Что должна обеспечивать операционная система реального времени?**

- А) пакетную обработку
- В) клонирование пользователей
- С) делегирование полномочий

**45. Какой функции ос не существует?**

- А) запуска и контроля прохождения задач
- В) обеспечения доступа к системным средствам
- С) согласования процессов в ПК

**46. Какие ос называются мультипрограммным?**

- А) состоящие более чем из одной программы
- В) обеспечивающие запуск одновременно нескольких программ
- С) обеспечивающие одновременную работу нескольких пользователей

**47. Клиент-серверная архитектура ОС**

- А) является абстракцией
- В) написана в виде набора процедур
- С) разбита на небольшие модули

**48. ОС микроядра**

- A) является абстракцией
- B) написана в виде набора процедур
- C) разбита на небольшие модули

**49. Какой модуль входит в состав современных ОС?**

- A) текстовый модуль
- B) табличный модуль
- C) графический интерфейс

**50. Монолитная архитектура ОС:**

- A) является абстракцией
- B) написана в виде набора процедур
- C) разбита на небольшие модули

**51. Что представляет собой пакетная обработка данных?**

- A) систему, выполняющую стандартные задания без присутствия пользователя
- B) систему, выполняющую стандартные задания с присутствием пользователя
- C) систему обработки транзакций

**52. Установление подлинности**

- A) аутентификация
- B) аудит
- C) авторизация

**53. Состояние, которое не определено для потока в системе**

- A) синхронизация
- B) выполнение
- C) ожидание

**54. Приоритет процесса не зависит от:**

- A) требуемых процессором ресурсов
- B) статуса пользователя
- C) того, является ли процесс системным или прикладным

**55. Моменты перепланировки использования ЦП не могут быть связаны с событиями:**

- A) окончание выполнения цикла в программе
- B) завершение операции ввода-вывода
- C) прерывания от таймера в связи с истечением кванта времени

**56. Укажите, как называется механизм принудительной передачи управления от выполняемой программы к системе, происходящей при возникновении определенного события**

- A) прерывание
- B) событие
- C) процесс

**57. Назовите, как объявляются любые операции по управлению вводом-выводом**

- A) привилегированными
- B) приоритетными
- C) универсальными

**58. Укажите, в чем заключается основное различие между долгосрочным и краткосрочным планированием (диспетчеризацией)**

- A) частоте выполнения
- B) очередности выполнения
- C) длительности выполнения

**59. Какого класса прерываний не существует?**

- A) аппаратные
- B) гибридные
- C) программные

**60. Что является главной целью мультипрограммирования в системах пакетной обработки?**

- A) обеспечение удобства работы пользователей
- B) минимизация времени выполнения одной задачи
- C) минимизация простоев всех устройств компьютера

**61. Какими могут быть два параллельных процесса?**

- A) независимыми
- B) коммутационными
- C) взаимоисключающими

**62. Какому понятию соответствует понятие «дескриптор процесса»?**

- A) Супервизор задач
- B) Блок загрузки процесса
- C) Описатель задач

**63. Какую задачу не выполняет супервизор ввода-вывода?**

- A) Отключение устройств ввода-вывода
- B) Инициация операций ввода-вывода
- C) Завершение операций ввода-вывода

**64. Появление на диске множества свободных участков, разделенных занятыми участками, называется:**

- A) фрагментация
- B) кластеризация
- C) дефрагментация

**65. При включении компьютера процессор обращается к:**

- A) ОЗУ
- B) винчестеру
- C) ПЗУ

**66. Как называется технология, которая позволяет выполнять процесс, который может только частично располагаться в основной памяти?**

- A) внешняя память
- B) виртуальная память
- C) временная память

**67. Где должна размещаться программа перед выполнением?**

- A) в основной памяти
- B) во внешней памяти
- C) во временной памяти

**68. Элементарная единица измерения информации, принимающая значение 1 или 0, это –**

- A) бит
- B) байт
- C) кластер

**69. При выключении компьютера вся информация стирается**

- A) в оперативной памяти
- B) на жестком диске
- C) на гибком диске

**70. Наибольшей скоростью обмена информацией обладает**

- A) микросхема оперативной памяти
- B) дисковод гибких дисков
- C) жесткий диск

**71. Кэш-память – это**

- A) сверхоперативная память, в которой хранятся наиболее часто используемые участки оперативной памяти
- B) память, предназначенная для долговременного хранения информации
- C) память, в которой хранятся системные файлы операционной системы

**72. Таблицы страниц используется для**



- A) преобразования виртуального адреса в физический
- B) для ускорения работы процесса
- C) для реализации свопинга

**73. Кэширование – это**

- A) способ взаимного функционирования двух типов запоминающих устройств
- B) способ работы с оперативной памятью
- C) способ функционирования дисковых устройств

**74. На диске не может быть кластера размером**

- A) 1536 байт
- B) 512 байт
- C) 2048 байт

**75. Какой процесс обязательно должен выполняться в системе памяти с перемещаемыми разделами:**

- A) свопинг
- B) перемещение
- C) сжатие

**76. Из нижеперечисленного, верно, для свопинга:**

- A) на диск выгружаются неиспользуемые процессом данные
- B) на диск выгружается неиспользуемая в настоящий момент часть процесса
- C) на диск выгружается неактивный процесс

**77. Разметкой, которой нет на диске, является**

- A) кластер
- B) дорожка
- C) цилиндр

**78. Размер логического диска:**

- A) меньше или равен размеру раздела
- B) равен размеру раздела
- C) больше или равен размеру раздела

**79. Числовое значение –12, 16, 32 – в файловой FAT отражает:**

- A) разрядность элемента в таблице FAT
- B) размер кластера на диске
- C) допустимое количество символов в имени файла

**80. Назовите, как называется подмена оперативной памяти дисковой**

- A) виртуализация
- B) свопинг

С) модульность

**81. Назовите, память, предназначенную для хранения массивов информации - программ и данных и к которой процессор не имеет непосредственного доступа**

А) Внешняя

В) ОЗУ

С) ПЗУ

**82. Что такое BIOS?**

А) Базовая система ввода-вывода

В) Диалоговая оболочка

С) Командный язык операционной системы

**83. Что позволяет виртуальная память?**

А) загружать программы, скомпилированные для другого процессора

В) загружать программы, размер которых превышает объем доступной физической памяти

С) отказаться от предоставления прикладным процессам оперативной памяти

**84. Расставить в правильной последовательности при обращении к памяти:**

1. Проверяется, находится ли страница в памяти. Если в памяти, определяется ее расположение в памяти. Если нет в памяти, вызывается страничное прерывание.

2. Проверяется, находится ли таблица страницы в памяти. Если в памяти, определяется ее расположение. Если нет, вызывается сегментное прерывание.

3. К адресу начала страницы прибавляется смещение, в результате получаем адрес нужного слова в оперативной памяти.

4. По номеру сегмента находится дескриптор сегмента.

5. Происходит запись или чтение.

А) 1.3.4.2.5.

В) 4.2.1.3.5.

С) 4.2.3.5.1.

Д) 2.3.4.1.5.

**85. Расставить в правильной последовательности этапы обработки страничной недостаточности:**

1. Поиск страницы во вторичной памяти

2. Редактирование строки в таблице страниц

3. Проверяется значение бита местонахождения необходимой страницы

4. Если значение invalid, то процесс прерывается

5. Страница загружается в страничную рамку

6. Передача управления процессу

- A) 2.3.4.1.5.6.
- B) 5.6.4.2.3.1.
- C) 3.4.3.5.2.6.
- D) 3.4.1.5.2.6.

**86. Команда вывода на экран всех имен файлов с расширением doc из текущего каталога Documents в операционной системе MS-DOS:**

- A) Z:\Documents >DIR \*.doc
- B) Z:\Documents >DIR .doc
- C) Z:\>DIR Documents\\*.doc

**87. Помещение исходных файлов в архивный файл в сжатом или несжатом виде:**

- A) архивация
- B) самораспаковка
- C) разархивация

**88. Именованная логическая область на диске, содержащая группу файлов:**

- A) каталог
- B) файл
- C) корзина

**89. Имя файла может включать до**

- A) 255 символов
- B) 254 символа
- C) 16 символов

**90. Командные файлы могут содержать:**

- A) любые команды операционной системы
- B) интерпретаторы
- C) операторы универсальных языков

**91. Папка, в которую временно попадают удаленные объекты, называется:**

- A) корзина
- B) проводник
- C) портфель

**92. Ярлык – это**

- A) ссылка на файл, папку или программу
- B) перемещенный файл, папка или программа
- C) копия файла, папки или программы

**93. Файловый вирус:**

- A) всегда изменяет код заражаемого файла

- В) всегда меняет начало и длину файла
- С) поражает загрузочные сектора дисков

**94. В файловой системе FAT файлы образуют**

- А) древовидную структуру
- В) сетевую структуру
- С) реляционную структуру

**95. Минимальный фактический размер файла на диске равен**

- А) 1 кластеру
- В) 1 сектору
- С) 1 байту

**96. В элементе таблицы FAT значение 0 для некоторого кластера означает**

- А) свободный кластер
- В) конец файла
- С) в кластере нельзя размещать данные

**97. Данные небольшого файла в файловой системе NTFS хранятся**

- А) в записи MFT, соответствующей файлу
- В) за таблицей MFT в области размещения данных
- С) в месте, указанном в битовой карте

**98. Ресурс – это**

- А) любой потребляемый объект
- В) запущенная на выполнение программа
- С) любая исполняемая программа

**99. Текстовые файлы имеют расширение:**

- А) txt
- В) exe
- С) sys

**100. Каталог (папка) – это:**

- А) место хранения файлов
- В) постоянная память
- С) внешняя память длительного хранения

**101. Текстовый редактор – это:**

- А) приложение, используемое для создания текстовых документов и работы с ними
- В) приложение, используемое для создания таблиц и работы с ними
- С) приложение, используемое для создания графических изображений

**102. Самая верхняя папка файловой структуры диска называется**

- A) корневой
- B) вложенной
- C) специальной

**103. Задан полный путь к файлу C:\doc\proba.txt. Имя папки, в которой находится текстовой файл**

- A) DOC
- B) C:\DOC
- C) PROBA.TXT

**104. Задан полный путь к файлу C:\doc\proba.txt. Расширение файла, определяющее его тип**

- A) TXT
- B) DOC
- C) PROBA.TXT

**105. Что не входит в управление ресурсами?**

- A) завершение работы с ресурсом
- B) планирование ресурсов
- C) учет использования ресурса

**106. Установите соответствие между видами памяти и их описанием**

- |                       |   |
|-----------------------|---|
| A) ОЗУ                | 1. Используется для записи, считывания и хранения программ, исходных данных, промежуточных и окончательных результатов          |
| B) ПЗУ                | 2. Используется для хранения данных, которые никогда не требуют изменения   |
| C) Кеш-память         | 3. Сверхбыстрая память небольшого размера, которая используется как промежуточное звено между процессором и оперативной памятью |
| D) Виртуальная память | 4. Защищает программы друг от друга, а ядро ОС – от программ. Управляет перемещением программ в памяти                          |

**107. Установите соответствие между классами прерываний и их характеристиками**

- |  |   |
|--|---|
| A) Внешние                                   | 1. Вызываются событиями, которые происходят независимо от прерываемого процесса |
| B) Внутренние                                | 2. Вызываются событиями, которые связаны с работой процессора                   |
| C) Прерывания при обращении к супервизору ОС | 3. Возникают при попытке использовать команду, запрещенную в данном режиме      |

- D) С абсолютными приоритетами 4. Вызываются процессами, которые имеют наивысший приоритет

**108. Установите соответствие между ресурсами и их классификациями**

- |                             |                              |
|-----------------------------|------------------------------|
| A) По степени важности      | 1. Основные и второстепенные |
| B) По времени существования | 2. Постоянные и временные    |
| C) По признаку реальности   | 3. Физические и виртуальные  |
| D) По степени активности    | 4. Пассивные и активные      |

**109. Установите соответствие между периодом и его отличительной чертой**

- |                     |  |
|---------------------|--|
| A) Первый период    | 1. Первые вычислительные устройства. Программирование осуществлялось на машинном языке |
| B) Второй период    | 2. Появление полупроводниковых элементов. Появление первых алгоритмических языков      |
| C) Третий период    | 3. Появления больших интегральных схем, создание сети и Internet                       |
| D) Четвертый период | 4. Появления интегральных микросхем. Мультипрограммирование                            |

**110. Установите соответствие между процессами и их классификациями**

- |                                 |  |
|---------------------------------|--|
| A) По времени развития          | 1. Последовательные, параллельные и комбинированные процессы |
| B) По временным характеристикам | 2. Интерактивные, пакетные и процессы реального времени      |
| C) По принадлежности к ОС       | 3. Системные и пользовательские                              |
| D) По результативности          | 4. Эквивалентные, тождественные и равные процессы            |

**111. Установите соответствие между понятием и определением данного понятия**

- |                                      |  |
|--------------------------------------|--|
| A) Системное программное обеспечение | 1. Комплекс программ, являющихся общими для всех, кто совместно использует ресурсы компьютера  |
| B) Операционная система              | 2. Комплекс управляющих и обрабатывающих программ, выступающих как интерфейс между аппаратурой компьютера и пользователем с его задачами |
| C) Операционная среда                | 3. Набор функций, сервисов и правила обращения к ним   |
| D) Операционная оболочка             | 4. Программная надстройка над операционной системой, предназначенная для оптимизации работы пользователя                                 |

- 112.** Компонента ОС, которая выбирает один из нескольких процессов, загруженных в памяти и готовых к выполнению, и выделяет процессор для одного из них – это...
- 113.** ...- это программа, отвечающая за перевод машинного языка в язык программирования
- 114.** ...- это объект, который распределяется внутри вычислительной системы
- 115.** ...- это обеспечение поочередного доступа процессов к одному процессору
- 116.** ... заключается в реализации найденного в результате планирования решения, то есть в переключении процессора с одного процесса на другой и непосредственном переводе процесса из состояния готовности в состояние исполнения
- 117.** Минимальный программный объект, обладающий собственными системными ресурсами – это...
- 118.** Программа, решающая отдельные задачи управления и сопровождения компьютерной системы, называется ...
- 119.** Принудительная передача управления от выполняемой программы к системе называется...
- 120.** Под ... обычно понимается последовательность операций при выполнении программы или ее части в совокупности с используемыми данными

### 3.3. Оценка запланированных результатов по учебной дисциплине

Результаты обучения (освоенные умения, усвоенные знания)	Основные показатели оценки результатов
У 1. Управлять параметрами загрузки операционной системы ОК 01, ОК 02, ОК 05, ОК 09, ОК 10	<p><b>Демонстрировать умения:</b> Использование сервисных программ поддержки интерфейсов. Настройке рабочего стола. Настройке системы с помощью работы со встроенными приложениями. Установки и настройки системы. Установки параметров автоматического обновления системы. Установки новых устройств. Управления дисковыми ресурсами. Диагностики и коррекции ошибок операционной системы, контроль доступа к операционной системе. Управления процессами с помощью команд операционной системы для работы с процессами. Конфигурировании файлов. Резервное хранение, командные файлы. Работы с программой «Файл-менеджер Проводник». Работы с файловыми системами и дисками. Работы с командами в операционной системе. Использовании команд работы с файлами и каталогами. Работы с дисками. Работы с текстовым редактором. Работы с архиватором. Работы с операционной оболочкой</p>
У 2. Выполнять конфигурирование аппаратных устройств ОК 01, ОК 02, ОК 05, ОК 09, ОК 10	
У 3. Управлять учетными записями, настраивать параметры рабочей среды пользователей ОК 01, ОК 02, ОК 05, ОК 09, ОК 10	
У 4. Управлять дисками и файловыми системами, настраивать сетевые параметры, управлять разделением ресурсов в локальной сети. ОК 01, ОК 02, ОК 05, ОК 09, ОК 10	
З 1: Основные понятия, функции, состав и принципы работы операционных систем ОК 01, ОК 02, ОК 05, ОК 09, ОК 10	<p><b>Демонстрация знаний:</b> Истории, назначения и функции операционных систем. Архитектура операционной системы. Общие сведения о процессах и потоках. Взаимодействие и планирование процессов. Управление памятью. Файловая система и ввод и вывод информации. Работа в операционных системах и средах.</p>
З 2: Архитектуры современных операционных систем ОК 01, ОК 02, ОК 05, ОК 09, ОК 10	
З 3: Особенности построения и функционирования семейств операционных систем "Unix" и "Windows" ОК 01, ОК 02, ОК 05, ОК 09, ОК 10	
З 4: Принципы управления ресурсами в операционной системе ОК 01, ОК 02, ОК 05, ОК 09, ОК 10	
З 5: Основные задачи администрирования и способы их выполнения в изучаемых операционных системах ОК 01, ОК 02, ОК 05, ОК 09, ОК 10	





#### 4.Эталоны ответов

№ Вопр оса	Этал он отве та	№ Вопр оса	Этал он отве та	№ Вопр оса	Этал он отве та	№ Вопр оса	Этал он отве та	№ Вопр оса	Этал он отве та	№ Вопр оса	Этал он отве та
1	В	21	А	41	А	61	А	81	А	101	А
2	А	22	А	42	С	62	С	82	А	102	А
3	А	23	А	43	С	63	А	83	В	103	А
4	А	24	А	44	В	64	А	84	В	104	А
5	А	25	А	45	В	65	С	85	Д	105	А
6	А	26	А	46	А	66	В	86	А		
7	А	27	А	47	А	67	А	87	А		
8	С	28	А	48	С	68	А	88	А		
9	В	29	А	49	С	69	А	89	А		
10	В	30	А	50	В	70	А	90	А		
11	С	31	А	51	А	71	А	91	А		
12	А	32	А	52	А	72	А	92	А		
13	А	33	А	53	А	73	А	93	А		
14	С	34	А	54	А	74	А	94	А		
15	А	35	А	55	А	75	А	95	А		
16	А	36	А	56	А	76	А	96	А		
17	С	37	А	57	А	77	А	97	А		
18	В	38	А	58	А	78	А	98	А		
19	А	39	А	59	В	79	А	99	А		
20	А	40	А	60	С	80	А	100	А		

<p><b>106. Установите соответствие между видами памяти и их описанием:</b>  A) ОЗУ  B) ПЗУ  C) Кэш-память  D) Виртуальная память</p> <p>ОТВЕТ: A-1, B-2, C-3, D-4.</p>	<ol style="list-style-type: none"> <li>1. Используется для записи, считывания и хранения программ, исходных данных, промежуточных и окончательных результатов</li> <li>2. Используется для хранения данных, которые никогда не требуют изменения</li> <li>3. Сверхбыстрая память небольшого размера, которая используется как промежуточное звено между процессором и оперативной памятью</li> <li>4. Защищает программы друг от друга, а ядро ОС – от программ. Управляет перемещением программ в памяти</li> </ol>
<p><b>107. Установите соответствие между классами прерываний и их характеристиками</b>  A) Внешние  B) Внутренние  C) Прерывания при обращении к супервизору ОС  D) С абсолютными приоритетами</p> <p>ОТВЕТ: A-1, B-2, C-3, D-4.</p>	<ol style="list-style-type: none"> <li>1. Вызываются событиями, которые происходят независимо от прерываемого процесса</li> <li>2. Вызываются событиями, которые связаны с работой процессора</li> <li>3. Возникают при попытке использовать команду, запрещенную в данном режим</li> <li>4. Вызываются процессами, которые имеют наивысший приоритет</li> </ol>
<p><b>108. Установите соответствие между ресурсами и их классификациями</b>  A) По степени важности  B) По времени существования  C) По признаку реальности  D) По степени активности</p> <p>ОТВЕТ: A-1, B-2, C-3, D-4.</p>	<ol style="list-style-type: none"> <li>1. Основные и второстепенные</li> <li>2. Постоянные и временные</li> <li>3. Физические и виртуальные</li> <li>4. Пассивные и активные</li> </ol>
<p><b>109. Установите соответствие между периодом и его отличительной чертой</b>  A) Первый период  B) Второй период  C) Третий период  D) Четвертый период</p> <p>ОТВЕТ: A-1, B-2, C-3, D-4.</p>	<ol style="list-style-type: none"> <li>1. Первые вычислительные устройства. Программирование осуществлялось на машинном языке</li> <li>2. Появление полупроводниковых элементов. Появление первых алгоритмических языков</li> <li>3. Появления больших интегральных схем, создание сети и Internet</li> <li>4. Появления интегральных микросхем. Мультипрограммирование</li> </ol>
<p><b>110. Установите соответствие между процессами и их классификациями</b>  A) По времени развития  B) По временным характеристикам  C) По принадлежности к ОС  D) По результативности</p> <p>ОТВЕТ: A-1, B-2, C-3, D-4.</p>	<ol style="list-style-type: none"> <li>1. Последовательные, параллельные и комбинированные процессы</li> <li>2. Интерактивные, пакетные и процессы реального времени</li> <li>3. Системные и пользовательские</li> <li>4. Эквивалентные, тождественные и равные процессы</li> </ol>
<p><b>111. Установите соответствие между понятием и определением данного понятия</b>  A) Системное программное обеспечение</p>	<ol style="list-style-type: none"> <li>1. Комплекс программ, являющихся общими для всех, кто совместно использует ресурсы компьютера</li> </ol>

<p>B) Операционная система  C) Операционная среда  D) Операционная оболочка  ОТВЕТ: A-1, B-2, C-3, D-4.</p>	<p>2. Комплекс управляющих и обрабатывающих программ, выступающих как интерфейс между аппаратурой компьютера и пользователем с его задачами  3. Набор функций, сервисов и правила обращения к ним  4. Программная надстройка над операционной системой, предназначенная для оптимизации работы пользователя</p>
<p><b>112. Компонента ОС, которая выбирает один из нескольких процессов, загруженных в памяти и готовых к выполнению, и выделяет процессор для одного из них – это...</b></p>	<p>Ответ: планировщик</p>
<p><b>113. ... — это программа, отвечающая за перевод машинного языка в язык программирования</b></p>	<p>Ответ: компиляция</p>
<p><b>114. ... — это объект, который распределяется внутри вычислительной системы</b></p>	<p>Ответ: ресурс</p>
<p><b>115. ... — это обеспечение поочередного доступа процессов к одному процессору</b></p>	<p>Ответ: планирование</p>
<p><b>116. ... заключается в реализации найденного в результате планирования решения, то есть в переключении процессора с одного процесса на другой и непосредственном переводе процесса из состояния готовности в состояние исполнения</b></p>	<p>Ответ: диспетчеризация</p>
<p><b>117. Минимальный программный объект, обладающий собственными системными ресурсами – это...</b></p>	<p>Ответ: процесс</p>
<p><b>118. Программа, решающая отдельные задачи управления и сопровождения компьютерной системы, называется ...</b></p>	<p>Ответ: утилита</p>
<p><b>119. Принудительная передача управления от выполняемой программы к системе называется...</b></p>	<p>Ответ: прерывание</p>
<p><b>120. Под ... обычно понимается последовательность операций при выполнении программы или ее части в совокупности с используемыми данными</b></p>	<p>Ответ: процессом</p>

Тестовое задание. Критерии оценивания.

Отметка 5 «отлично» - правильно выполнено 85 – 100 % заданий.

Отметка 4 «хорошо» - правильно выполнено 70 – 84 % заданий.

Отметка 3 «удовлетворительно» правильно выполнено 55 – 69 % заданий.

Отметка 2 «неудовлетворительно» - правильно выполнено 1 – 54 % заданий.

**5.Раздаточные материалы (если предусмотрены): нет**

**6.Зачетная ведомость**

**МИНИСТЕРСТВО ПРОФЕССИОНАЛЬНОГО ОБРАЗОВАНИЯ  
И ЗАНЯТОСТИ НАСЕЛЕНИЯ ПРИМОРСКОГО КРАЯ**

**краевое государственное автономное  
профессиональное образовательное учреждение  
«Дальнегорский индустриально-технологический колледж»**

**КОМПЛЕКТ КОНТРОЛЬНО-ОЦЕНОЧНЫХ СРЕДСТВ  
УЧЕБНОЙ ДИСЦИПЛИНЫ ОБЩЕПРОФЕССИОНАЛЬНОГО ЦИКЛА**

**ОП.02 АРХИТЕКТУРА АППАРАТНЫХ СРЕДСТВ**

для специальности

09.02.07 Информационные системы и программирование

Дальнегорск, 2021 год

## СОДЕРЖАНИЕ

1. Паспорт комплекта контрольно-оценочных средств
2. Результаты освоения учебной дисциплины, подлежащие проверке
3. Оценка освоения учебной дисциплины
  - 3.1. Контроль и оценка освоения учебной дисциплины по темам (разделам)
    - 3.1.1 Методы и критерии оценивания
4. Контрольно-оценочные средства для проведения промежуточной аттестации
  - 4.1. Пакет материалов
  - 4.2. Критерии оценки

## 1. ПАСПОРТ КОМПЛЕКТА КОНТРОЛЬНО-ОЦЕНОЧНЫХ СРЕДСТВ

В результате освоения учебной дисциплины ОПЦ.02 «Архитектура аппаратных средств» по специальности СПО 09.02.07 «Информационные технологии и программирование программы» следующими умениями, знаниями, которые формируют профессиональную компетенцию, и общими компетенциями.

Обучающийся должен знать:

З 1	базовые понятия и основные принципы построения архитектур вычислительных систем
З 2	типы вычислительных систем и их архитектурные особенности
З 3	организацию и принцип работы основных логических блоков компьютерных систем
З 4	процессы обработки информации на всех уровнях компьютерных архитектур
З 5	основные компоненты программного обеспечения компьютерных систем
З 6	основные принципы управления ресурсами и организации доступа к этим ресурсам

Обучающийся должен уметь:

У 1	получать информацию о параметрах компьютерной системы
У 2	подключать дополнительное оборудование и настраивать связь между элементами компьютерной системы
У 3	производить установку и настройку программного обеспечения компьютерных систем

Формируемые ОК:

ОК 01. Выбирать способы решения задач профессиональной деятельности, применительно к различным контекстам.

ОК 02. Осуществлять поиск, анализ и интерпретацию информации, необходимой для выполнения задач профессиональной деятельности.

ОК 04. Работать в коллективе и команде, эффективно взаимодействовать с коллегами, руководством, клиентами.

ОК 05. Осуществлять устную и письменную коммуникацию на государственном языке с учетом особенностей социального и культурного контекста.

ОК 09. Использовать информационные технологии в профессиональной деятельности.

ОК 10. Пользоваться профессиональной документацией на государственном и иностранном языках.

Формируемые ПК:

ПК 4.1. Осуществлять установку, настройку и обслуживание программного обеспечения компьютерных систем.

ПК 4.2. Осуществлять измерения эксплуатационных характеристик программного обеспечения компьютерных систем.

ПК 5.2. Разрабатывать проектную документацию на разработку информационной системы в соответствии с требованиями заказчика.

ПК 5.3. Разрабатывать подсистемы безопасности информационной системы в соответствии с техническим заданием.

ПК 5.6. Разрабатывать техническую документацию на эксплуатацию информационной системы.

ПК 5.7. Производить оценку информационной системы для выявления возможности ее модернизации.

ПК 6.1. Разрабатывать техническое задание на сопровождение информационной системы.



ПК 6.4. Оценивать качество и надежность функционирования информационной системы в соответствии с критериями технического задания.

ПК 6.5. Осуществлять техническое сопровождение, обновление и восстановление данных информационной системы в соответствии с техническим заданием.

ПК 7.1. Выявлять технические проблемы, возникающие в процессе эксплуатации баз данных и серверов.

ПК 7.2. Осуществлять администрирование отдельных компонент серверов.

ПК 7.3. Формировать требования к конфигурации локальных компьютерных сетей и серверного оборудования, необходимые для работы баз данных и серверов.

ПК 7.4. Осуществлять администрирование баз данных в рамках своей компетенции.

ПК 7.5. Проводить аудит систем безопасности баз данных и серверов с использованием регламентов по защите информации.

#### Личностные результаты учебной дисциплины

Код ЛР	Личностные результаты реализации программы (дескрипторы)
ЛР 1	-осознающий себя гражданином и защитником великой страны
ЛР 2	-проявляющий активную гражданскую позицию, демонстрирующий приверженность принципам честности, порядочности, открытости. Экономически активный и участвующий в студенческом и территориальном самоуправлении, в том числе на условиях добровольчества, продуктивно взаимодействующие и участвующие в деятельности общественных организаций. Готовый использовать свой личный и профессиональный потенциал для защиты национальных интересов России
ЛР 3	-демонстрирующий приверженность к родной культуре, исторической памяти на основе любви к Родине, родному народу, малой родине, принятию традиционных ценностей многонационального народа России. Лояльный к установкам и проявлениям представителей субкультур, отличающий их от групп с деструктивным поведением. Демонстрирующий неприятие и предупреждающий социально опасное поведение окружающих
ЛР 4	- принимающий семейные ценности своего народа, готовый к созданию семьи и воспитанию детей; демонстрирующий неприятие насилия в семье, ухода от родительской ответственности, отказа от отношений со своими детьми и их финансового содержания
ЛР 5	- занимающий активную гражданскую позицию избирателя, волонтера, общественного деятеля
ЛР 6	- принимающий цели и задачи научно-технологического, экономического, информационного развития России, готовый работать на их достижение. Стремящийся к формированию в сетевой среде личного и профессионального, конструктивного «цифрового следа»
ЛР 7	- готовый соответствовать ожиданиям работодателей: проектно мыслящий, эффективно взаимодействующий с членами команды и сотрудничающий с другими людьми, осознанно выполняющий профессиональные требования, ответственный, пунктуальный, дисциплинированный, трудолюбивый, критически мыслящий, нацеленный на достижение поставленных целей; демонстрирующий профессиональную жизнестойкость
ЛР 8	- проявляющий и демонстрирующий уважение к представителям различных этнокультурных, социальных, конфессиональных и иных групп. Сопричастный к сохранению, преумножению и трансляции культурных традиций и ценностей многонационального российского государства
ЛР 9	- уважающий этнокультурные, религиозные права человека, в том числе с особенностями развития; ценящий собственную и чужую уникальность в различных ситуациях, во всех формах и видах деятельности
ЛР 10	- принимающий активное участие в социально значимых мероприятиях, соблюдающий нормы правопорядка, следующий идеалам гражданского общества, обеспечения безопасности, прав и свобод граждан России; готовый оказать поддержку нуждающимся. Соблюдающий и пропагандирующий правила здорового и безопасного образа жизни, спорта; предупреждающий

	либо преодолевающий зависимости от алкоголя, табака, психоактивных веществ, азартных игр и т.д.
ЛР 11	- лояльный к установкам и проявлениям представителей субкультур, отличающий их от групп с деструктивным и девиантным поведением
ЛР 12	- осознающий приоритетную ценность личности человека; уважающий собственную и чужую уникальность в различных ситуациях, во всех формах и видах деятельности
ЛР 13	- умение реализовывать личностные качества в производственном процессе
ЛР 14	- стрессоустойчивость, коммуникабельность
ЛР 15	- опыт научно-исследовательской деятельности
ЛР 16	- открытый к текущим и перспективным изменениям в мире труда, демонстрирующий навыки самообразования и саморазвития
ЛР 17	- инновационность мышления в реализации производственных задач
ЛР 18	- выполнение социальных норм и правил, внутреннего распорядка колледжа и предприятия
ЛР 19	- профессиональная идентичность и ответственность
ЛР 20	- самооценка и рефлексия результатов своей деятельности и развития

Формами промежуточной аттестации по учебной дисциплине являются: контрольное тестирование (3 семестр), дифференцированный зачет (4 семестр).

## **2. РЕЗУЛЬТАТЫ ОСВОЕНИЯ УЧЕБНОЙ ДИСЦИПЛИНЫ, ПОДЛЕЖАЩИЕ ПРОВЕРКЕ**

В результате освоения учебной дисциплины ОПЦ.02 «Архитектура аппаратных средств» обучающийся должен обладать предусмотренными ФГОС по специальности СПО 09.02.07 «Информационные технологии и программирование программы» следующими умениями, знаниями, которые формируют профессиональную компетенцию, и общими компетенциями.

<b>Результаты обучения: умения, знания и общие компетенции</b>	<b>Показатели оценки результата</b>
<b>Уметь:</b>	
У 1 получать информацию о параметрах компьютерной системы ОК 1, ОК 2, ОК 4, ОК 5, ОК 9, ОК 10 ПК 4.1-4.2, ПК 5.2-5.3, ПК 6.4-6.5	- выбирать способы решения задач профессиональной деятельности, применительно к различным контекстам - осуществлять поиск, анализ и интерпретацию информации, необходимой для выполнения задач профессиональной деятельности
У 2 подключать дополнительное оборудование и настраивать связь между элементами компьютерной системы ОК 1, ОК 2, ОК 4, ОК 5, ОК 9, ОК 10 ПК 4.1-4.2, ПК 6.4-6.5, ПК 7.1-7.5	
У 3 производить инсталляцию и настройку программного обеспечения компьютерных систем ОК 1, ОК 2, ОК 4, ОК 5, ОК 9, ОК 10 ПК 4.1-4.2, ПК 5.2-5.3, ПК 5.6-5.7, ПК 6.1	
<b>Знать:</b>	
З 1 базовые понятия и основные принципы построения архитектур вычислительных систем ОК 1, ОК 2, ОК 4, ОК 5, ОК 9, ОК 10 ПК 4.1-4.2	
З 2 типы вычислительных систем и их архитектурные особенности ОК 1, ОК 2, ОК 4, ОК 5, ОК 9, ОК 10 ПК 4.1-4.2, ПК 6.1, ПК 6.4-6.5, ПК 7.1-7.5	

3 3 организацию и принцип работы основных логических блоков компьютерных систем ОК 1, ОК 2, ОК 4, ОК 5, ОК 9, ОК 10 ПК 5.6-5.7, ПК 6.1, ПК 6.4-6.5, ПК 7.1-7.5	
3 4 процессы обработки информации на всех уровнях компьютерных архитектур ОК 1, ОК 2, ОК 4, ОК 5, ОК 9, ОК 10 ПК 4.1-4.2, ПК 5.2-5.3	
3 5 основные компоненты программного обеспечения компьютерных систем ОК 1, ОК 2, ОК 4, ОК 5, ОК 9, ОК 10 ПК 6.4-6.5, ПК 7.1-7.5	
3 6 основные принципы управления ресурсами и организации доступа к этим ресурсам ОК 1, ОК 2, ОК 4, ОК 5, ОК 9, ОК 10 ПК 4.1-4.2, ПК 5.2-5.3, ПК 5.6-5.7, ПК 6.1	

### 3. ОЦЕНКА ОСВОЕНИЯ УЧЕБНОЙ ДИСЦИПЛИНЫ

#### 3.1. Контроль и оценка освоения учебной дисциплины по темам (разделам)

Элемент учебной дисциплины	Формы и методы контроля			
	Текущий контроль		Промежуточная аттестация	
	Осваиваемые результаты	Метод контроля	Проверяемые результаты	Форма контроля
<b>Раздел 1. Базовые понятия и основные принципы построения архитектур вычислительных систем</b>				
<b>Тема 1.1 Основные блоки ЭВМ, их назначение и функциональные характеристики</b>	У1, У2, У3 31, 32, 33, 34 ОК1-2, ОК 4-5, ОК 9-10 ПК 6.1, ПК 6.4-6.5, ПК 7.1-7.5	Устный опрос Самостоятельная работа		
<b>Тема 1.2 Представление информации в вычислительных машинах</b>	У1, У2, У3 31, 32, 33, 34 ОК1-2, ОК 4-5, ОК 9-10 ПК 4.1-4.2, ПК 5.6-5.7,	Практическая работа Устный опрос Самостоятельная работа		
<b>Тема 1.3 Логические основы построения вычислительной машины</b>	У1, У2, У3 31, 32, 33, 34 ОК1-2, ОК 4-5, ОК 9-10 ПК 6.4-6.5, ПК 7.1-7.5	Практическая работа Устный опрос Самостоятельная работа		
<b>Раздел 2, Типы вычислительных систем и их архитектурные особенности</b>				
<b>Тема 2.1 Многоуровневая компьютерная организация</b>	У1, У2, У3 31, 32, 33, 34 ОК1-2, ОК 4-5, ОК 9-10 ПК 6.4-6.5, ПК 7.1-7.5	Устный опрос Самостоятельная работа		
<b>Тема 2.2 Основные принципы</b>	У1, У2, У3 31, 32, 33, 34	Практическая работа		

<b>организации и работы ЭВМ и ВС</b>	ОК1-2, ОК 4-5, ОК 9-10 ПК 6.1, ПК 6.4-6.5, ПК 7.1-7.5	Устный опрос Самостоятельная работа		
<b>Раздел 3, Организация и принцип работы основных логических блоков компьютерных систем</b>				
<b>Тема 3.1 Структура и характеристики памяти ЭВМ</b>	У1, У2, У3 31, 32, 33, 34 ОК1-2, ОК 4-5, ОК 9-10 ПК 6.4-6.5, ПК 7.1-7.5	Практическая работа Лабораторная работа Устный опрос Самостоятельная работа		
<b>Тема 3.2 Основная память</b>	У1, У2, У3 31, 32, 33, 34 ОК1-2, ОК 4-5, ОК 9-10 ПК 4.1-4.2, ПК 5.2-5.3, ПК 7.1-7.5	Устный опрос Самостоятельная работа		
<b>Тема 3.3 Внешние запоминающие устройства (ВЗУ)</b>	У1, У2, У3 31, 32, 33, 34 ОК1-2, ОК 4-5, ОК 9-10 ПК 4.1-4.2, ПК 5.2-5.3, ПК 7.1-7.5	Устный опрос Самостоятельная работа	У1, У2, У3 31, 32, 33, 34 ОК1-2, ОК 4-5, ОК 9-10 ПК 4.1-4.2, ПК 5.2-5.3, ПК 5.6-5.7, ПК 6.1, ПК 6.4-6.5, ПК 7.1-7.5	семестр 3 – контрольное тестирование
<b>Тема 3.4 Физическая структура микропроцессора</b>	У1, У2, У3 31, 32, 33, 34 ОК1-2, ОК 4-5, ОК 9-10 ПК 4.1-4.2, ПК 6.1, ПК 6.4-6.5, ПК 7.1-7.5	Практическая работа Устный опрос Самостоятельная работа		
<b>Тема 3.5 Устройство управления (УУ)</b>	У1, У2, У3 31, 32, 33, 34 ОК1-2, ОК 4-5, ОК 9-10 ПК 4.1-4.2, ПК 5.2-5.3, ПК 5.6-5.7,	Устный опрос Самостоятельная работа		
<b>Тема 3.6 Арифметико-логическое устройство (АЛУ)</b>	У1, У2, У3 31, 32, 33, 34 ОК1-2, ОК 4-5, ОК 9-10 ПК 4.1-4.2, ПК 6.1,	Устный опрос Самостоятельная работа		

	ПК 6.4-6.5, ПК 7.1-7.5			
<b>Тема 3.7 Микропроцессорная память</b>	У1, У2, У3 31, 32, 33, 34 ОК1-2, ОК 4- 5, ОК 9-10 ПК 6.1, ПК 6.4-6.5, ПК 7.1-7.5	Практическая работа Устный опрос Самостоятельная работа		
<b>Тема 3.8 Интерфейсная часть микропроцессора</b>	У1, У2, У3 31, 32, 33, 34 ОК1-2, ОК 4- 5, ОК 9-10 ПК 4.1-4.2, ПК 5.2-5.3, ПК 5.6-5.7,	Практическая работа Устный опрос Самостоятельная работа		
<b>Тема 3.9 Интерфейсные системы ЭВМ</b>	У1, У2, У3 31, 32, 33, 34 ОК1-2, ОК 4- 5, ОК 9-10 ПК 4.1-4.2, ПК 5.2-5.3, ПК 5.6-5.7, ПК 7.1-7.5	Лабораторная работа Устный опрос Самостоятельная работа		
<b>Раздел 4, Программное управление</b>				
<b>Тема 4.1 Основы автоматизации вычислительного процесса</b>	У1, У2, У3 31, 32, 33, 34 ОК1-2, ОК 4- 5, ОК 9-10 ПК 4.1-4.2, ПК 5.2-5.3, ПК 5.6-5.7, ПК 7.1-7.5	Устный опрос Самостоятельная работа		
<b>Тема 4.2 Режимы работы компьютеров</b>	У1, У2, У3 31, 32, 33, 34 ОК1-2, ОК 4- 5, ОК 9-10 ПК 4.1-4.2, ПК 6.1, ПК 6.4-6.5, ПК 7.1-7.5	Лабораторная работа Устный опрос Самостоятельная работа	У1, У2, У3 31, 32, 33, 34 ОК1-2, ОК 4-5, ОК 9-10 ПК 4.1-4.2, ПК 5.2-5.3, ПК 5.6-5.7, ПК 6.1, ПК 6.4- 6.5, ПК 7.1-7.5	4 семестр – дифференциро- ванный зачёт

### 3.1.1. Методы и критерии оценивания

#### 1. Устный опрос. Критерии оценивания.

Оценка 5 «отлично» - ответил на вопросы в объеме лекционного и дополнительного материала, дал полные грамотные ответы на все дополнительные вопросы.

Оценка 4 «хорошо» - грамотно изложил ответы на вопросы, но содержание и формулировки имеют отдельные неточности (допускается нечеткая формулировка определений), в полной мере ответил на заданные дополнительные вопросы.

Оценка 3 «удовлетворительно» - ответил на часть вопросов в объеме лекционного материала и ответил на часть дополнительных вопросов.

Оценка 2 «неудовлетворительно» - допустил ошибки в определении базовых понятий, исказил их смысл, не ответил на дополнительные вопросы.

#### 2. Тестовое задание. Критерии оценивания.

Оценка 5 «отлично» - правильно выполнено 85 – 100 % заданий.

Оценка 4 «хорошо» - правильно выполнено 70 – 84 % заданий.

Оценка 3 «удовлетворительно» правильно выполнено 55 – 69 % заданий.

Оценка 2 «неудовлетворительно» - правильно выполнено 1 – 54 % заданий.

#### 3. Самостоятельная работа. Критерии оценивания.

Оценка 5 «отлично» - работа выполнена в полном объеме; учтены все требования к данной работе; самостоятельно поставлены цели и задачи работы, соответствующие заданной теме/проблеме; получены результаты в соответствии с поставленной целью; работа оформлена аккуратно и грамотно.

Оценка 4 «хорошо» - выполнены требования к отметке «5», но были допущены два-три недочета; не более одной негрубой ошибки и одного недочета.

Оценка 3 «удовлетворительно» - работа выполнена не в полном объеме, но объем выполненной части работы позволяет получить часть результатов в соответствии с поставленной целью.

Оценка 2 «неудовлетворительно» - работа выполнена не полностью, и объем выполненной части работы позволяет получить недостаточно результатов в соответствии с поставленной целью.

#### 4. Лабораторная работа. Критерии оценивания.

Выполнение работы в полном объеме с соблюдением необходимой последовательности проведения опытов, измерений – 2 балла;

Рациональный и самостоятельный выбор и подготовка необходимого оборудования для выполнения работ обеспечивающих получение точных результатов – 2 балл;

Описание хода лабораторной работы в логической последовательности – 1 балл;

Корректная формулировка выводов по результатам лабораторной работы – 2 балла;

Выполнения всех записей, таблиц, рисунков, чертежей, графиков, вычислений в соответствии с заданием, технически грамотно и аккуратно – 2 балла;

Соблюдение правил техники безопасности при выполнении лабораторной работы – 1 балл

Перевод баллов в отметку:

Оценка 5 «отлично» - от 9 до 10 баллов

Оценка 4 «хорошо» - от 6 до 8 баллов.

Оценка 3 «удовлетворительно» - от 3 до 5 баллов.

Оценка 2 «неудовлетворительно» - от 1 до 2 баллов.

#### 5. Практическая работа. Критерии оценивания.

Оценка 5 «отлично» - работа выполнена в полном объеме, с соблюдением алгоритма выполнения: последовательности проведения измерений, заполнения таблиц, графиков и др.; правильно и аккуратно выполнены все записи, таблицы, рисунки, чертежи, графики, вычисления; получены результаты в соответствии с поставленной целью.

Оценка 4 «хорошо»- выполнены требования к отметке «5», но были допущены два-три недочета; не более одной негрубой ошибки и одного недочета.

Оценка 3 «удовлетворительно» - работа выполнена не в полном объеме, но объем выполненной части работы позволяет получить часть результатов в соответствии с поставленной целью.

Оценка 2 «неудовлетворительно» - работа выполнена не полностью и объем выполненной части работы не позволяет получить никаких результатов в соответствии с поставленной целью.

## **4.КОНТРОЛЬНО-ОЦЕНОЧНЫЕ СРЕДСТВА ДЛЯ ПРОВЕДЕНИЯ ПРОМЕЖУТОЧНОЙ АТТЕСТАЦИИ**

### **1. Контрольное тестирование**

**1.Форма проведения:** компьютерное тестирование.

#### **2.Условия выполнения**

- 1.Инструкция для обучающихся.
- 2.Время выполнения: 90 мин.
- 3.Оборудование учебного кабинета: посадочные места по количеству обучающихся.
- 4.Технические средства обучения: автоматизированные рабочие места в количестве 14 штук.
- 5.Информационные источники, допустимые к использованию: нет.
- 6.Требования охраны труда: выполнение норм техники безопасности, электробезопасности в учебном кабинете.

#### **3.Пакет материалов**

1.Перечень тем, которые включает контрольная работа:

- 1.1 Основные блоки ЭВМ, их назначение и функциональные характеристики.
- 1.2 Представление информации в вычислительных машинах.
- 1.3 Логические основы построения вычислительной машины.
  - 2.1 Многоуровневая компьютерная организация.
  - 2.2 Основные принципы организации и работы ЭВМ и ВС.
    - 3.1 Структура и характеристики памяти ЭВМ.
      - 3.2 Основная память.
      - 3.3 Внешние запоминающие устройства (ВЗУ).
      - 3.4 Физическая структура микропроцессора.
      - 3.5 Устройство управления (УУ).
      - 3.6 Арифметико-логическое устройство (АЛУ).
      - 3.7 Микропроцессорная память.
      - 3.8 Интерфейсная часть микропроцессора.
      - 3.9 Интерфейсные системы ЭВМ.
        - 4.1 Основы автоматизации вычислительного процесса.
        - 4.2 Режимы работы компьютеров.



## Оценка запланированных результатов по учебной дисциплине

### Образец контрольной работы

Результаты обучения (элементы)	Показатели оценки результата
<p>У 1 получать информацию о параметрах компьютерной системы</p> <p>У 2 подключать дополнительное оборудование и настраивать связь между элементами компьютерной системы</p> <p>У 3 производить инсталляцию и настройку программного обеспечения компьютерных систем</p> <p>ПК 4.1. Осуществлять инсталляцию, настройку и обслуживание программного обеспечения компьютерных систем.</p> <p>ПК 4.2. Осуществлять измерения эксплуатационных характеристик программного обеспечения компьютерных систем.</p> <p>ПК 5.2. Разрабатывать проектную документацию на разработку информационной системы в соответствии с требованиями заказчика.</p> <p>ПК 5.3. Разрабатывать подсистемы безопасности информационной системы в соответствии с техническим заданием.</p> <p>ПК 5.6. Разрабатывать техническую документацию на эксплуатацию информационной системы.</p> <p>ПК 5.7. Производить оценку информационной системы для выявления возможности ее модернизации.</p> <p>ПК 6.1. Разрабатывать техническое задание на сопровождение информационной системы.</p> <p>ПК 6.4. Оценивать качество и надежность функционирования информационной системы в соответствии с критериями технического задания.</p> <p>ПК 6.5. Осуществлять техническое сопровождение, обновление и восстановление данных информационной системы в соответствии с техническим заданием.</p> <p>ПК 7.1. Выявлять технические проблемы, возникающие в процессе эксплуатации баз данных и серверов.</p> <p>ПК 7.2. Осуществлять администрирование отдельных компонент серверов.</p> <p>ПК 7.3. Формировать требования к конфигурации локальных компьютерных сетей и серверного оборудования, необходимые для работы баз данных и серверов.</p> <p>ПК 7.4. Осуществлять администрирование баз данных в рамках своей компетенции.</p> <p>ПК 7.5. Проводить аудит систем безопасности баз данных и серверов с использованием регламентов по защите информации.</p>	<ul style="list-style-type: none"> <li>– определять оптимальную конфигурацию оборудования и характеристики устройств для конкретных задач;</li> <li>– идентифицировать основные узлы персонального компьютера, разъемы для подключения внешних устройств;</li> <li>– построение цифровых вычислительных систем и их архитектурные особенности;</li> <li>– принципы работы основных логических блоков системы;</li> <li>– параллелизм и конвейеризацию вычислений;</li> <li>– классификацию вычислительных платформ;</li> <li>– принципы вычислений в многопроцессорных и многоядерных системах;</li> <li>– принципы работы кэш-памяти;</li> <li>– повышение производительности многопроцессорных и многоядерных систем энергосберегающие технологии.</li> </ul>
<p>З 1 базовые понятия и основные принципы построения архитектур вычислительных систем</p> <p>З 2 типы вычислительных систем и их архитектурные особенности</p> <p>З 3 организацию и принцип работы основных логических блоков компьютерных систем</p> <p>З 4 процессы обработки информации на всех</p>	

уровнях компьютерных архитектур 3 5 основные компоненты программного обеспечения компьютерных систем 3 6 основные принципы управления ресурсами и организации доступа к этим ресурсам	
---	--

**Задание #1**

*Вопрос:*

Какой интерфейс изображён на фотографии?

*Изображение:*

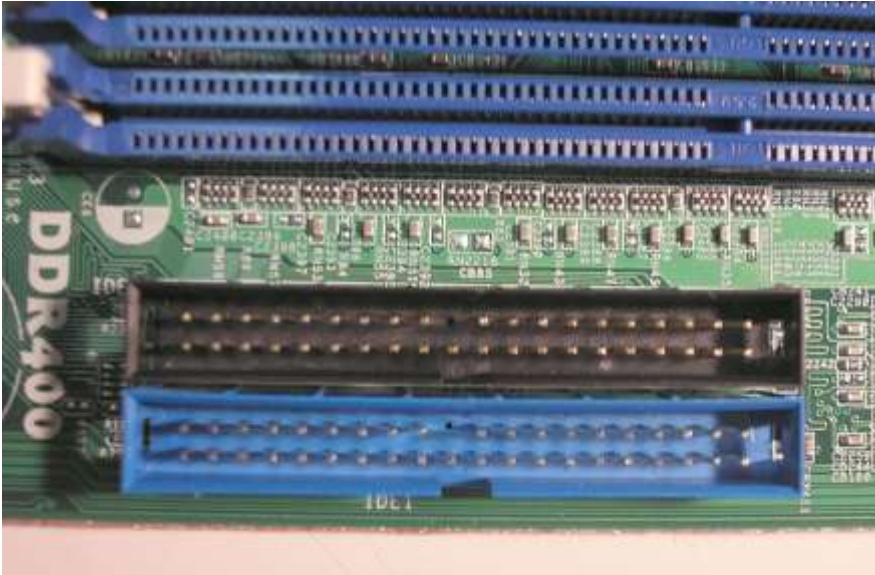

*Выберите один из 5 вариантов ответа:*

- 1) IDE
- 2) SCSI
- 3) PCI
- 4) SATA
- 5) IEEE1394

**Задание #2**

*Вопрос:*

Напишите какой интерфейс изображён на фотографии.

*Изображение:*

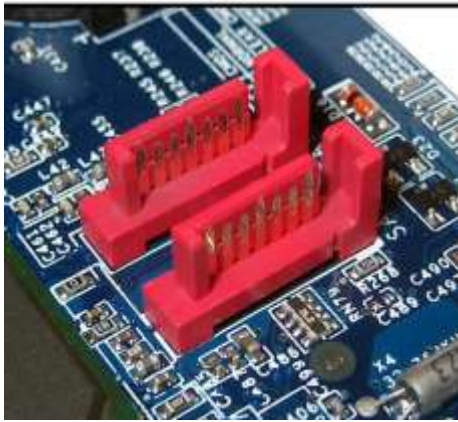

*Запишите ответ:*

---

### Задание #3

*Вопрос:*

Сколько SATA разъемов на данной материнской плате?

*Изображение:*



*Запишите число:*

---

### Задание #4

*Вопрос:*

Сколько IDE разъемов на данной материнской плате?

*Изображение:*



*Запишите число:*

---

### Задание #5

*Вопрос:*

Какие из интерфейсов периферийных устройств присутствуют на данной системной плате?

*Изображение:*



*Выберите несколько из 5 вариантов ответа:*

- 1) PCIx16
- 2) IDE
- 3) SATA
- 4) PCI
- 5) AGP

### Задание #6

*Вопрос:*

Сколько всего интерфейсов периферийных устройств присутствуют на данной материнской плате?



*Изображение:*

*Запишите число:*

\_\_\_\_\_

### Задание #7

*Вопрос:*

Под № 11 на материнской плате указаны разъёмы:

*Изображение:*



*Выберите один из 4 вариантов ответа:*

- 1) PCI
- 2) PCIx1
- 3) PCIx16
- 4) PCIx8

### Задание #8

*Вопрос:*

Северный мост скрывается под №

*Изображение:*



Запишите число:

---

### **Задание #9**

Вопрос:

Южный мост скрывается под №

Изображение:



Запишите число:

---

### **Задание #10**

Вопрос:

Разъёмы питания скрываются под номерами

Изображение:



Запишите число:

---

---

---

### Задание #11

Вопрос:

Каких интерфейсов **нет** на данной материнской плате?

Изображение:



Выберите несколько из 8 вариантов ответа:

- 1) PCI
- 2) PCIx1



- 3) PCIx16
- 4) ATA
- 5) SATA
- 6) SCSI
- 7) EISA
- 8) AGP

### **Задание #12**

*Вопрос:*

Слоты для оперативной памяти обозначены под номером...

*Изображение:*



*Запишите число:*

---

### **Задание #13**

*Вопрос:*

Сокет для процессора обозначен под номером...

*Изображение:*



Запишите число:

---

### **Задание #14**

Вопрос:

I/O Controller Hub обозначен под номером...

Изображение:

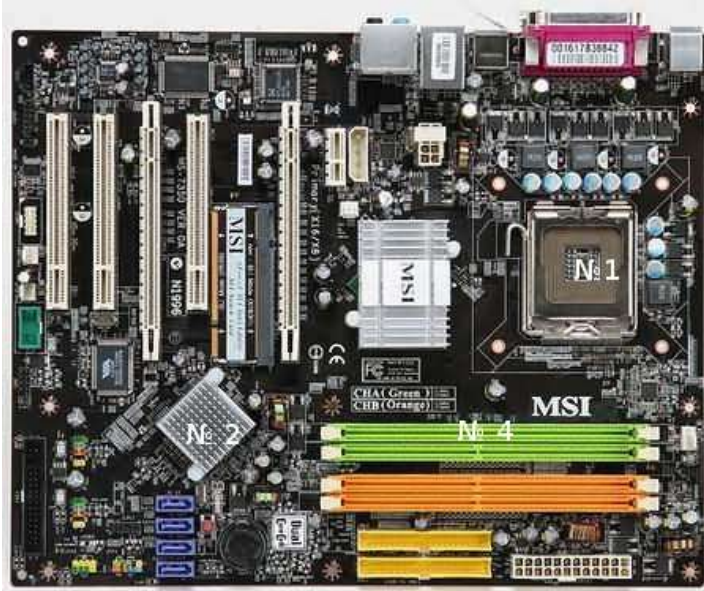

Запишите число:

---

### **Задание #15**

*Вопрос:*

Верны ли утверждения? Ответьте словами "да" или "нет".

*Изображение:*



*Укажите истинность или ложность вариантов ответа:*

- На данной плате нет "южного моста"
- На данной плате 4 разъёма SATA
- На данной плате есть разъём PCIx16
- Данная материнская плата поддерживает оперативную память DDR3

### **Задание #16**

*Вопрос:*

Какой интерфейс изображён на фотографии?

*Изображение:*



*Выберите один из 5 вариантов ответа:*

- 1) IDE
- 2) SATA
- 3) (E)ISA
- 4) PCI
- 5) Fire Wire

### **Задание #17**

*Вопрос:*

Какой интерфейс изображён на фотографии?

*Изображение:*

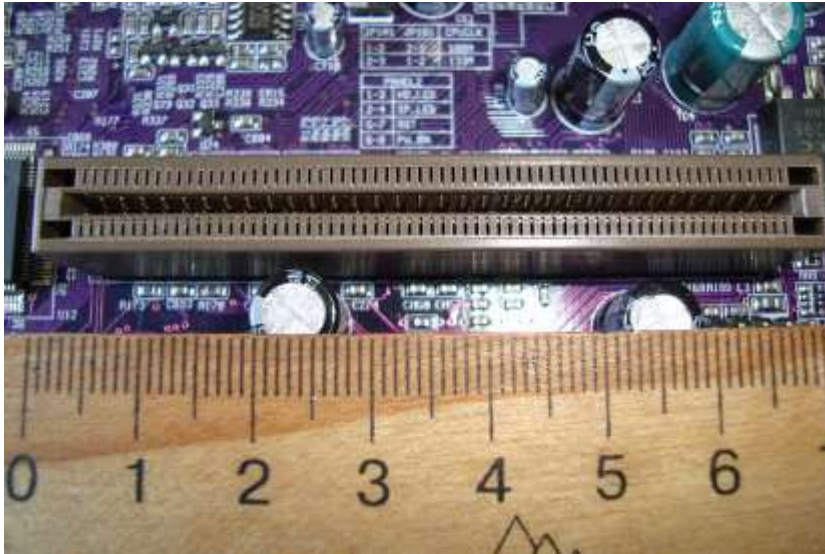

*Выберите один из 5 вариантов ответа:*

- 1) PCI
- 2) AGP
- 3) SCSI
- 4) Fire Wire
- 5) IDE

### **Задание #18**

*Вопрос:*

Какой интерфейс на материнской плате обозначен белым цветом?

*Изображение:*



*Выберите один из 4 вариантов ответа:*

- 1) PCI
- 2) AGP
- 3) SCSI
- 4) Fire Wire

**Задание #19**

*Вопрос:*

Какой внутренний интерфейс является основным на этой системной плате?

*Изображение:*

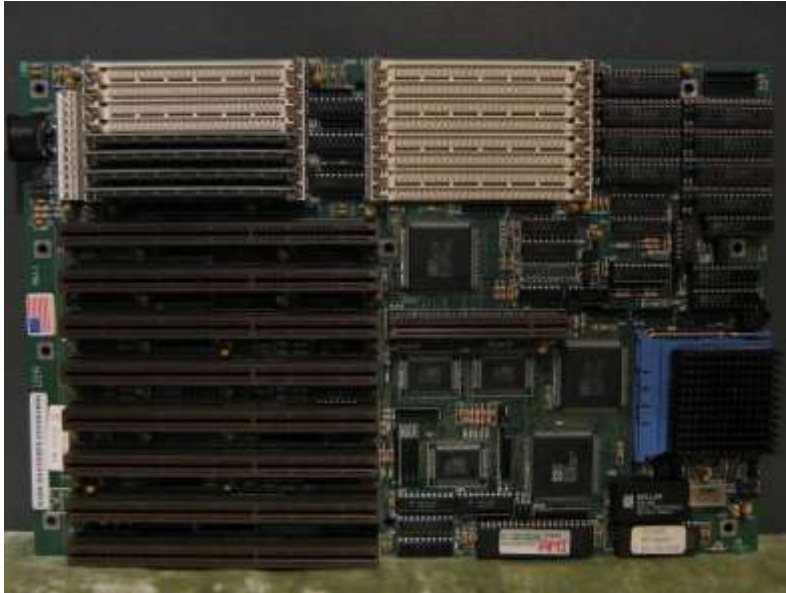

*Выберите один из 5 вариантов ответа:*

- 1) VLB
- 2) ISA
- 3) EISA
- 4) PCI
- 5) AGP

**Задание #20**

*Вопрос:*

Какой внутренний интерфейс является единственным разъемом на этой материнской плате?

*Изображение:*



*Выберите один из 5 вариантов ответа:*

- 1) ISA
- 2) EISA
- 3) VLB
- 4) AGP
- 5) PCI

**Задание #21**

*Вопрос:*

Какой интерфейс на материнской плате обозначен коричневым цветом?

*Изображение:*



*Выберите один из 4 вариантов ответа:*

- 1) PCI
- 2) AGP
- 3) SCSI
- 4) Fire Wire

### **Задание #22**

*Вопрос:*

Верны ли следующие утверждения? Ответьте словами "да" или "нет".

*Укажите истинность или ложность вариантов ответа:*

Шина PCI быстрее, чем AGP

SATA является внутренним интерфейсом ПК

ISA является внутренним интерфейсом ПК

PCI-E быстрее, чем PCI

### **Задание #23**

*Вопрос:*

Сколько классических PCI разъемов на данной материнской плате?

*Изображение:*



*Запишите число:*

\_\_\_\_\_

### **Задание #24**

*Вопрос:*

Какого порта нет на данной материнской плате?

*Изображение:*



*Выберите один из 5 вариантов ответа:*

- 1) RS-232
- 2) IEEE1394
- 3) USB
- 4) RJ-45
- 5) VGA

### **Задание #25**

*Вопрос:*

Установите соответствие между номерами портов на фотографии и их названиями.

*Изображение:*

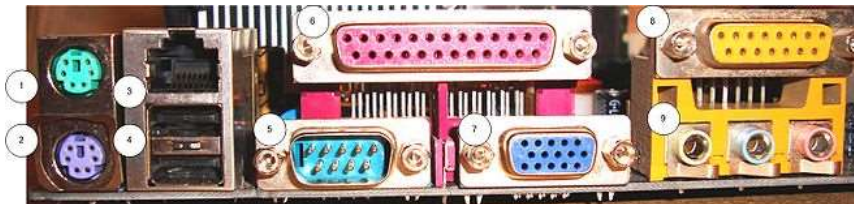

*Укажите соответствие для всех 9 вариантов ответа:*

- 1) 1
- 2) 2
- 3) 3
- 4) 4
- 5) 5
- 6) 6
- 7) 7
- 8) 8
- 9) 9

- \_\_ PS/2(клавиатура)
- \_\_ PS/2 (мышь)
- \_\_ COM
- \_\_ LPT
- \_\_ VGA
- \_\_ MIDI



- USB
- RJ-45
- AUDIO

### **Задание #26**

*Вопрос:*

Установите соответствие

*Укажите соответствие для всех 6 вариантов ответа:*

- 1) Внутренние интерфейсы
- 2) Внешние интерфейсы

- PCI
- AGP
- COM
- USB
- IEEE 1394
- LPT

### **Задание #27**

*Вопрос:*

Какие из внешних интерфейсов поддерживают подключение нескольких устройств по цепочке?

*Выберите несколько из 7 вариантов ответа:*

- 1) IEEE 1394
- 2) Fire Wire
- 3) USB
- 4) COM
- 5) LPT
- 6) IEEE 1284
- 7) RS-232

### **Задание #28**

*Вопрос:*

Верны ли следующие утверждения? Ответьте словами "да" или "нет".

*Укажите истинность или ложность вариантов ответа:*

- COM порт является последовательным.
- LPT порт является параллельным.
- USB строго ориентированная шина.
- На основе IEEE 1394 можно создать сеть без специальных устройств.
- Fire Wire и USB поддерживают горячее подключение.

### **Задание #29**

*Вопрос:*

Верны ли следующие утверждения? Ответьте словами "да" или "нет".

*Укажите истинность или ложность вариантов ответа:*

- COM порт является параллельным..

- LPT порт является последовательным.
- IEEE 1394 строго ориентированная шина.
- На основе USB можно создать сеть без специальных устройств
- COM и LPT поддерживают горячее подключение.

### **Задание #30**

*Вопрос:*

Установите соответствие между портом и скоростью передачи данных.

*Укажите соответствие для всех 4 вариантов ответа:*

- 1) COM
- 2) i.Link
- 3) USB
- 4) LPT

600Кбит/с - 1,5 Мбит/с

100 - 1600 Мбит/с

1,5 Мбит/с - 5 Гбит/с

115,2 Кбит/с

### **Задание #31**

*Вопрос:*

Штекер какого порта изображён на фотографии? (Напишите название и номер модификации)

*Изображение:*



*Запишите ответ:*

---

### **Задание #32**

*Вопрос:*

Где BIOS на этой материнской плате?

*Укажите место на изображении:*



### **Задание #33**

*Вопрос:*

Какого типа BIOS на этой материнской плате?

*Изображение:*



*Выберите один из 3 вариантов ответа:*

- 1) CMOS
- 2) EEPROM
- 3) Flash

### **Задание #34**

*Вопрос:*

Какого типа BIOS на этой материнской плате?

*Изображение:*



*Выберите один из 3 вариантов ответа:*

- 1) CMOS
- 2) EPROM
- 3) PROM

**Задание #35**

*Вопрос:*

Где BIOS на этой материнской плате?

*Укажите место на изображении:*

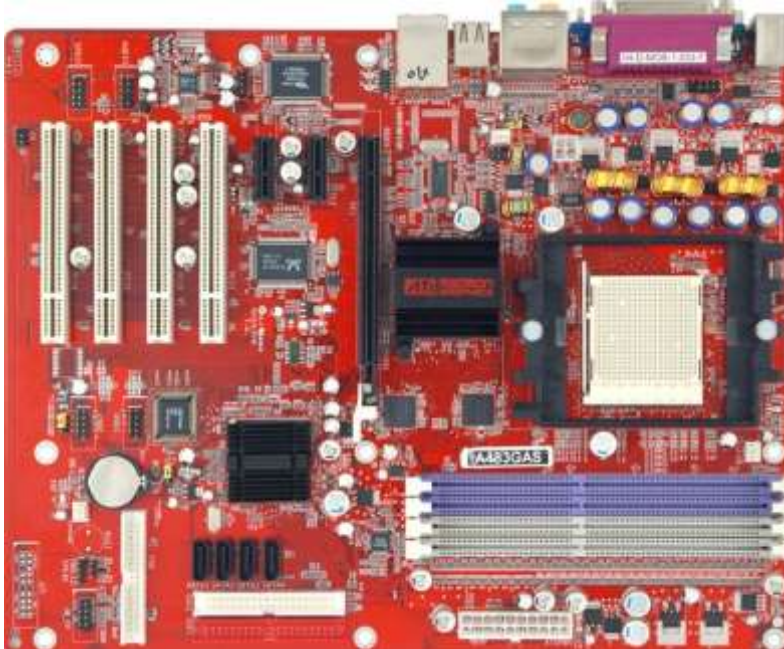

**Задание #36**

*Вопрос:*

Напишите название фирмы - производителя данной системной платы

*Изображение:*



*Запишите ответ:*

---

### **Задание #37**

*Вопрос:*

Напишите название фирмы - производителя данной системной платы

*Изображение:*



*Запишите ответ:*

---

### **Задание #38**

*Вопрос:*

Напишите название фирмы - производителя данной системной платы

*Изображение:*



*Запишите ответ:*

---

### **Задание #39**

*Вопрос:*

Напишите название фирмы - производителя данной системной платы

*Изображение:*



*Запишите ответ:*

---

### **Задание #40**

*Вопрос:*

Верно ли утверждение. Выберите правильные ответы.

Изображение:

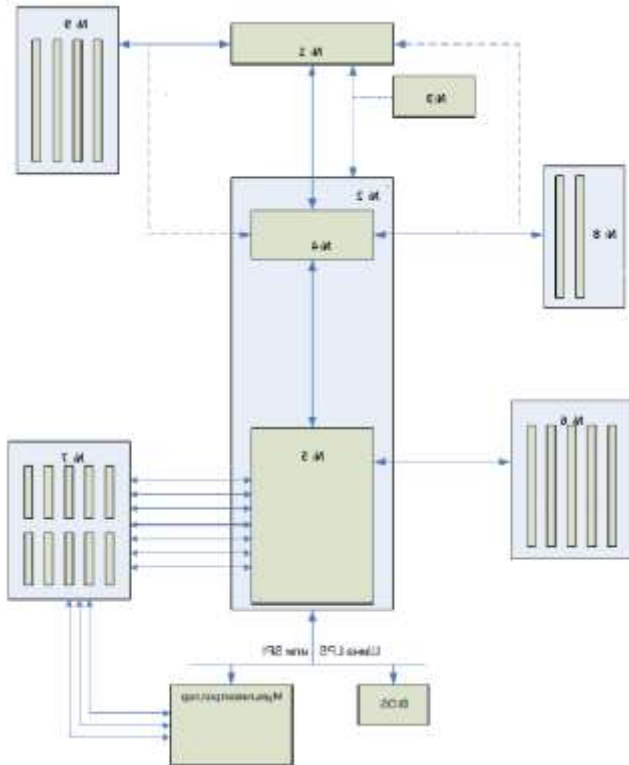

Укажите истинность или ложность вариантов ответа:

- Данная схема иллюстрирует архитектуру системной платы без MCH (северного моста)?
- Под № 2 скрывается северный мост
- Для системной платы контроллер памяти встроен в процессор

#### **Задание #41**

Вопрос:

Верно ли утверждение. Выберите правильные ответы.

Изображение:

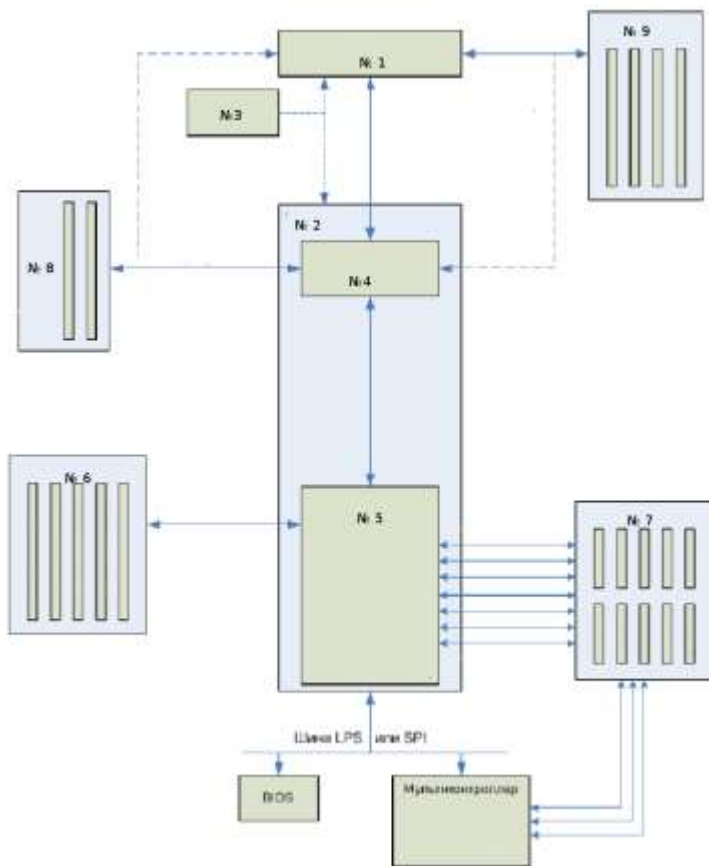

Укажите истинность или ложность вариантов ответа:

- Данная схема иллюстрирует архитектуру системной платы на основе МСН (северного моста) и I/ОСН (южного моста)?
- Под № 2 скрывается чипсет
- Для системной платы контроллер памяти встроен в северный мост

### **Задание #42**

Вопрос:

Установите соответствие. Будьте внимательны: номера на схеме и номера ответов не совпадают!

Изображение:



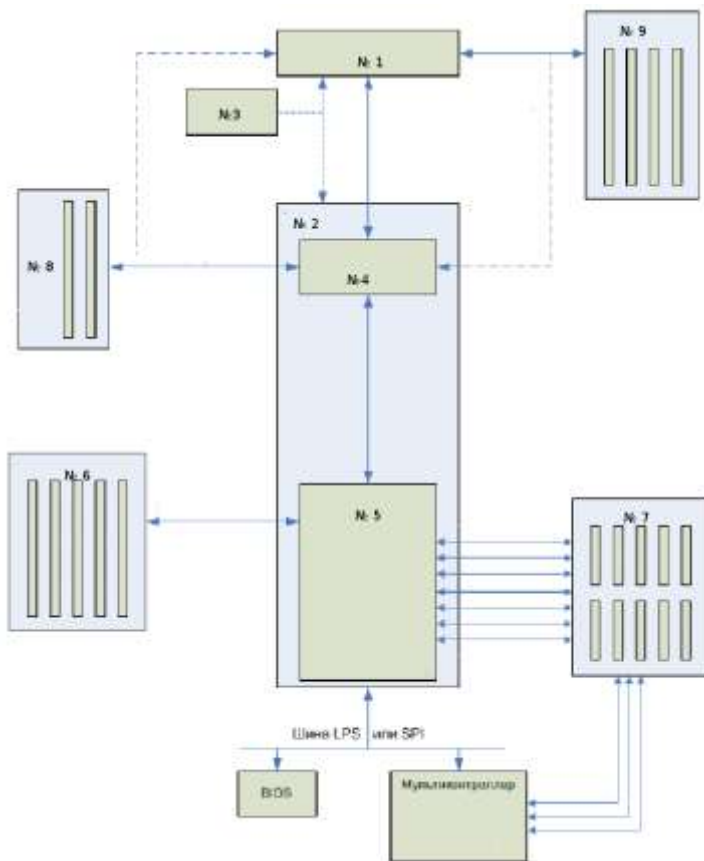

Укажите соответствие для всех 6 вариантов ответа:

- 1) № 1
- 2) № 4
- 3) № 5
- 4) № 8
- 5) № 6
- 6) № 7

- южный мост
- северный мост
- центральный процессор
- слот видеоконтроллера
- интерфейсы периферических устройств
- внутренние интерфейсы ПК

### **Задание #43**

*Вопрос:*

Выберите правильный ответ.

Под № 2 на данной схеме изображён...

*Изображение:*

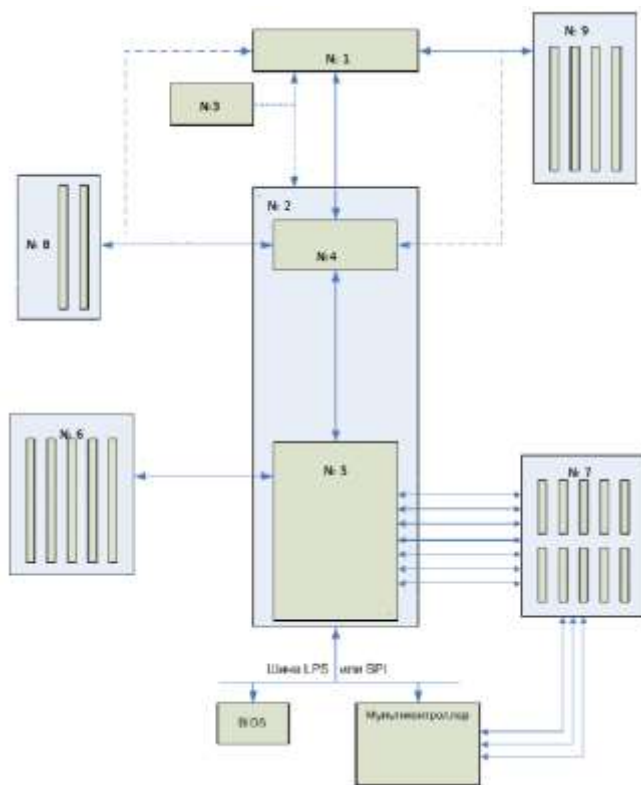

Выберите один из 9 вариантов ответа:

- 1) сокет процессора
- 2) чипсет
- 3) MCH
- 4) I/OCH
- 5) слот видеокарты
- 6) оперативная память
- 7) интерфейсы периферийных устройств
- 8) внутренние интерфейсы
- 9) тактовый генератор

#### **Задание #44**

*Вопрос:*

Выберите правильный ответ.

Под № 3 на данной схеме изображён...

*Изображение:*

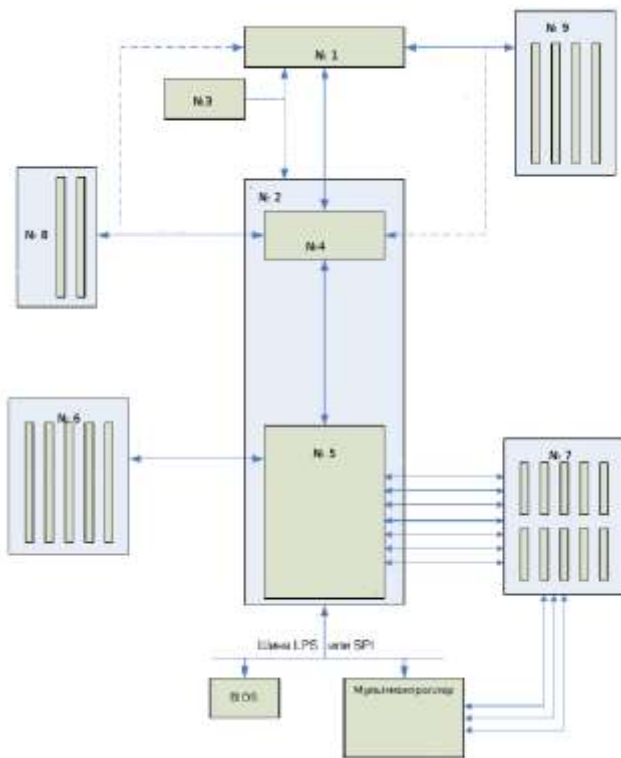

Выберите один из 9 вариантов ответа:

- 1) сокет процессора
- 2) чипсет
- 3) MCH
- 4) I/OCH
- 5) слот видеокарты
- 6) оперативная память
- 7) интерфейсы периферийных устройств
- 8) внутренние интерфейсы
- 9) тактовый генератор

#### **Задание #45**

Вопрос:

Выберите правильный ответ.

Под № 5 на данной схеме изображён...

Изображение:

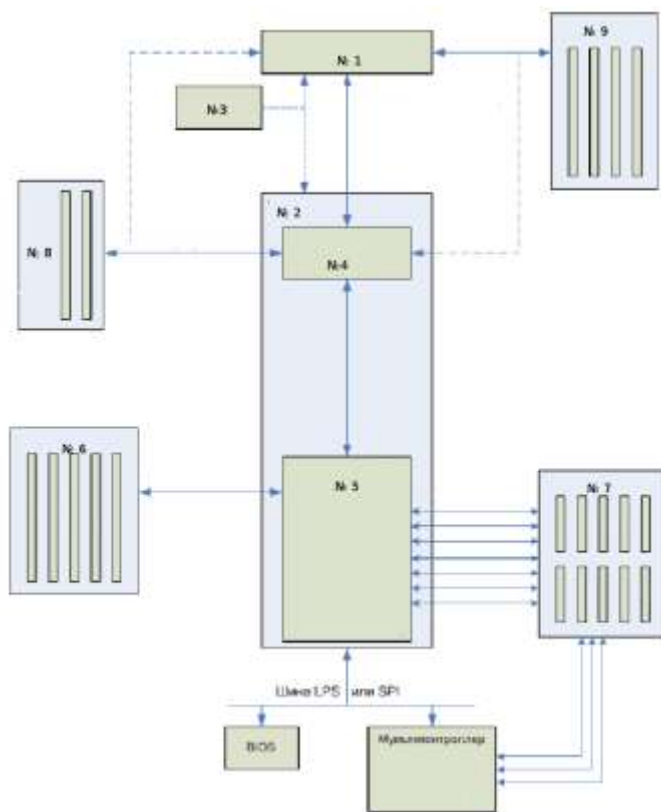

Выберите один из 9 вариантов ответа:

- 1) сокет процессора
- 2) чипсет
- 3) MCH
- 4) I/OCH
- 5) слот видеокарты
- 6) оперативная память
- 7) интерфейсы периферийных устройств
- 8) внутренние интерфейсы
- 9) тактовый генератор

#### **Задание #46**

Вопрос:

Выберите правильный ответ.

Под № 9 на данной схеме изображён...

Изображение:

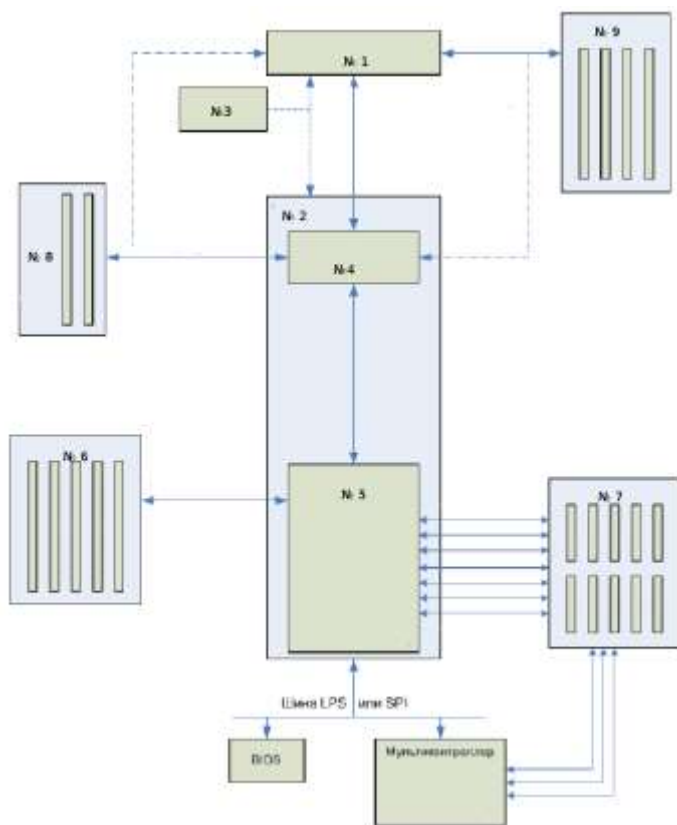

Выберите один из 9 вариантов ответа:

- 1) сокет процессора
- 2) чипсет
- 3) MCH
- 4) I/OCH
- 5) слот видеокарты
- 6) оперативная память
- 7) интерфейсы периферийных устройств
- 8) внутренние интерфейсы
- 9) тактовый генератор

#### **Задание #47**

Вопрос:

Выберите правильный ответ.

Под № 8 на данной схеме изображён...

Изображение:

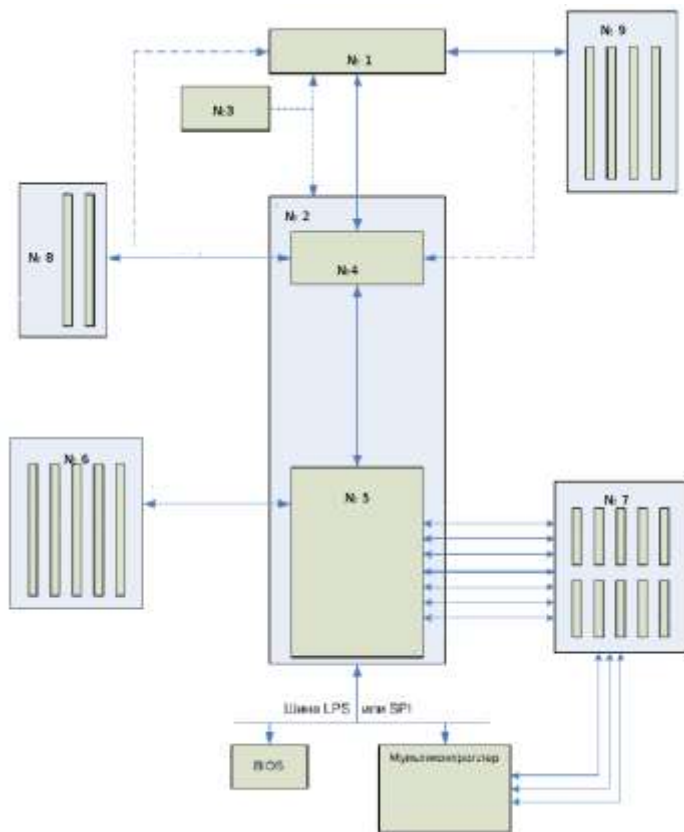

Выберите один из 9 вариантов ответа:

- 1) сокет процессора
- 2) чипсет
- 3) MCH
- 4) I/OCH
- 5) слот видеокарты
- 6) оперативная память
- 7) интерфейсы периферийных устройств
- 8) внутренние интерфейсы
- 9) тактовый генератор

#### **Задание #48**

Вопрос:

Назовите тип системной шины, которая является основной для системных плат для процессоров AMD.

Выберите один из 5 вариантов ответа:

- 1) FSB
- 2) DMI
- 3) QPI
- 4) HyperTransport
- 5) Нет правильного ответа

#### **Задание #49**

Вопрос:

Что из нижеперечисленного является системной шиной?

*Выберите несколько из 4 вариантов ответа:*

- 1) FSB
- 2) DMI
- 3) QPI
- 4) HyperTransport

**Задание #50**

*Вопрос:*

Какой из данных типов системных шин является устаревшим?

*Выберите один из 5 вариантов ответа:*

- 1) FSB
- 2) DMI
- 3) QPI
- 4) HyperTransport
- 5) Никакой

**Задание #51**

*Вопрос:*

Самую высокую скорость обмена данными между центральным процессором и оперативной памятью обеспечивает ...

*Выберите один из 5 вариантов ответа:*

- 1) FSB
- 2) DMI
- 3) QPI
- 4) HyperTransport
- 5) EISA

**Задание #52**

*Вопрос:*

Штекер какого порта изображён на фотографии? (Напишите название английскими буквами)

*Изображение:*



*Запишите ответ:*

---

**Задание #53**

*Вопрос:*

Гнездо какого порта изображён на фотографии? (Напишите стандартное название английскими буквами, цифры через пробел)

*Изображение:*



*Запишите ответ:*

---

#### **Задание #54**

*Вопрос:*

Гнездо какого порта изображён на фотографии?

*Изображение:*



*Выберите один из 4 вариантов ответа:*

- 1) Fire Wire
- 2) Thunderbolt
- 3) USB 3
- 4) RS-232

#### **Задание #55**

*Вопрос:*

Какие из перечисленных ниже шин являются системными? Отметьте все правильные варианты.

*Выберите несколько из 7 вариантов ответа:*

- 1) DMI
- 2) QPI
- 3) FSB
- 4) HyperTransport
- 5) VLB



- 6) MCI
- 7) PCI-E

### **Задание #56**

*Вопрос:*

Установите соответствие.

*Укажите соответствие для всех 3 вариантов ответа:*

- 1) FSB
- 2) HyperTransport
- 3) QPI

- Устаревшая системная шина
- Самая скоростная системная шина
- Шина для процессора Intel i7

### **Задание #57**

*Вопрос:*

Системная шина, которая обладает самым широким диапазоном вариантов работы (частотой и разрядностью). Введите её название аббревиатурой или целиком

*Запишите ответ:*

---

### **Задание #58**

*Вопрос:*

Отметьте на рисунке настройку, в которой нужно искать порядок загрузки процессора.

*Укажите место на изображении:*

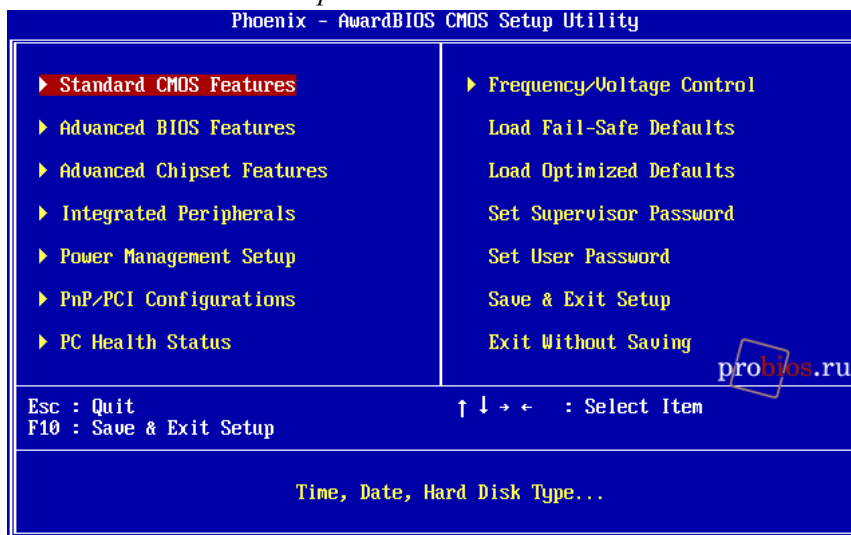

### **Задание #59**

*Вопрос:*

Отметьте на рисунке настройку, в которой нужно искать порядок загрузки процессора.

*Укажите место на изображении:*



**Задание #60**

*Вопрос:*

Отметьте на рисунке настройку, в которой нужно искать показатели датчиков системы.

*Укажите место на изображении:*

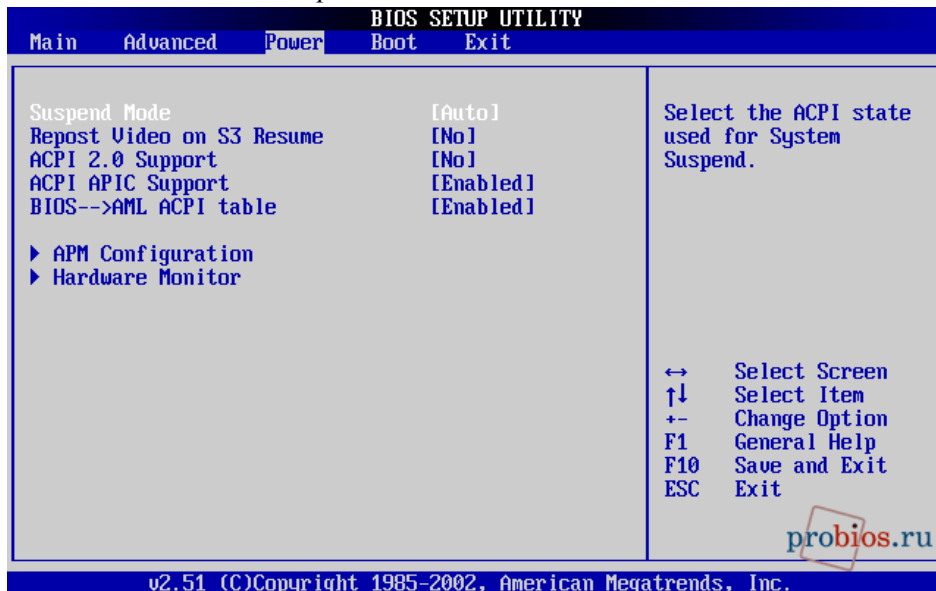

**Задание #61**

*Вопрос:*

Какой интерфейс изображён на рисунке?

*Изображение:*

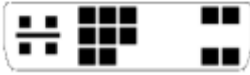
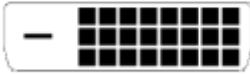
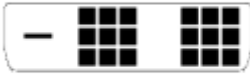
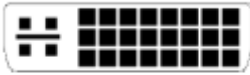

Выберите один из 4 вариантов ответа:

- 1) DVI
- 2) HDMI
- 3) DisplayPort
- 4) VGA

### **Задание #62**

Вопрос:

Определите какие версии DVI скрываются под номерами?

Изображение:

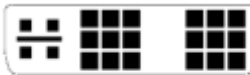

1

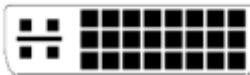

2

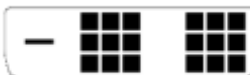

3

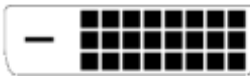

4



5

Укажите соответствие для всех 5 вариантов ответа:

- 1) №1
- 2) №2
- 3) №3
- 4) №4
- 5) №5

\_\_\_ DVI-A

\_\_\_ DVI-I (Single Link)

- DVI-I (Dual Link)
- DVI-D (Single Link)
- DVI-D (Dual Link)

### **Задание #63**

*Вопрос:*

Перед вами задняя панель мультимедийного проектора. Верны ли утверждения?

*Изображение:*



*Укажите истинность или ложность вариантов ответа:*

- На этом проекторе 2 входа VGA.
- На этом проекторе один VGA выход.
- На этом проекторе есть HDMI.
- На этом проекторе есть порт RS-232C.

### **Задание #64**

*Вопрос:*

Перед вами задняя панель мультимедийного проектора.

Отметьте на рисунке COM-порт.

*Укажите место на изображении:*



### **Задание #65**

*Вопрос:*

Перед вами задняя панель мультимедийного проектора.

Отметьте на рисунке VGA-порт.

*Укажите место на изображении:*



### **Задание #66**

*Вопрос:*

На данной карте-расширении ПК следующие интерфейсы... (выберите правильные ответы)

*Изображение:*



*Выберите несколько из 8 вариантов ответа:*

- 1) HDMI
- 2) USB
- 3) IEEE 1394
- 4) DVI-A
- 5) DVI-D
- 6) DVI-I
- 7) VGA
- 8) Thunderbolt

### **Задание #67**

*Вопрос:*

На смену устаревшему BIOS пришло новое встроенное программное обеспечение. Напишите его название аббревиатурой(буквами). На английском языке, регистр значения не имеет.

*Запишите ответ:*

---

### **4.Эталоны ответов.**

- 1) (1 б.) Верные ответы: 1;
- 2) (1 б.) Верный ответ: "SATA".
- 3) (1 б.): Верный ответ: 5.;
- 4) (1 б.): Верный ответ: 4.;
- 5) (1 б.) Верные ответы: 2; 3;

- 6) (1 б.): Верный ответ: 7.;
- 7) (1 б.) Верные ответы: 2.;
- 8) (1 б.): Верный ответ: 2.;
- 9) (1 б.): Верный ответ: 3.;
- 10) (1 б.): Верный ответ: 12.; Верный ответ: 13.; Верный ответ: 14.;
- 11) (1 б.) Верные ответы: 6; 7; 8.;
- 12) (1 б.): Верный ответ: 4.;
- 13) (1 б.): Верный ответ: 1.;
- 14) (1 б.): Верный ответ: 2.;
- 15) (1 б.) Верные ответы:  
Нет;  
Да;  
Да;  
Да;
- 16) (1 б.) Верные ответы: 3.;
- 17) (1 б.) Верные ответы: 2.;
- 18) (1 б.) Верные ответы: 1.;
- 19) (1 б.) Верные ответы: 3.;
- 20) (1 б.) Верные ответы: 3.;
- 21) (1 б.) Верные ответы: 2.;
- 22) (1 б.) Верные ответы:  
Нет;  
;  
Нет;  
Да;  
Да;
- 23) (1 б.): Верный ответ: 3.;
- 24) (1 б.) Верные ответы: 2.;
- 25) (1 б.) Верные ответы:  
1;  
2;  
5;  
6;  
7;  
8;  
4;  
3;  
9;
- 26) (1 б.) Верные ответы:  
1;  
1;  
2;  
2;  
2;  
2;
- 27) (1 б.) Верные ответы: 1; 2; 3.;
- 28) (1 б.) Верные ответы:  
Да;  
Да;  
Да;

Да;

Да;

29) (1 б.) Верные ответы:

Нет;

Нет;

Нет;

Нет;

Нет;

30) (1 б.) Верные ответы:

4;

2;

3;

1;

31) (1 б.) Верный ответ: "USB 3.0".

32) (1 б.) Верные ответы:



33) (1 б.) Верные ответы: 3;

34) (1 б.) Верные ответы: 1;

35) (1 б.) Верные ответы:

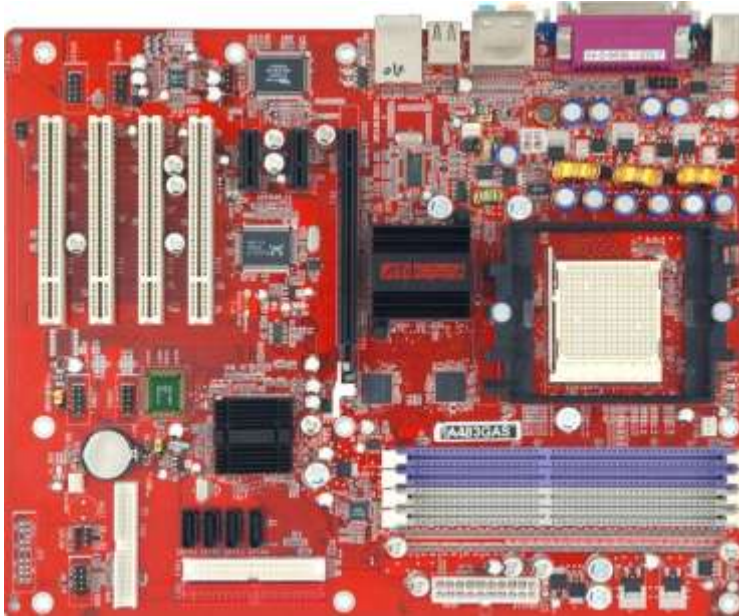

- 36) (1 б.) Верный ответ: "intel".
- 37) (1 б.) Верный ответ: "gigabyte".
- 38) (1 б.) Верный ответ: "asus".
- 39) (1 б.) Верный ответ: "abit".
- 40) (1 б.) Верные ответы:  
Нет;  
Нет;  
Нет;
- 41) (1 б.) Верные ответы:  
Да;  
Да;  
Да;
- 42) (1 б.) Верные ответы:  
3;  
2;  
1;  
4;  
7;  
5;
- 43) (1 б.) Верные ответы: 2;
- 44) (1 б.) Верные ответы: 9;
- 45) (1 б.) Верные ответы: 4;
- 46) (1 б.) Верные ответы: 6;
- 47) (1 б.) Верные ответы: 5;
- 48) (1 б.) Верные ответы: 4;
- 49) (1 б.) Верные ответы: 1; 2; 3; 4;
- 50) (1 б.) Верные ответы: 1;
- 51) (1 б.) Верные ответы: 4;
- 52) (1 б.) Верный ответ: "LPT".
- 53) (1 б.) Верный ответ: "IEEE 1394".
- 54) (2 б.) Верные ответы: 2;
- 55) (1 б.) Верные ответы: 1; 2; 3; 4;
- 56) (1 б.) Верные ответы:  
1;



2;

3;

57) (1 б.) Верный ответ: "HyperTransport".

58) (1 б.) Верные ответы:

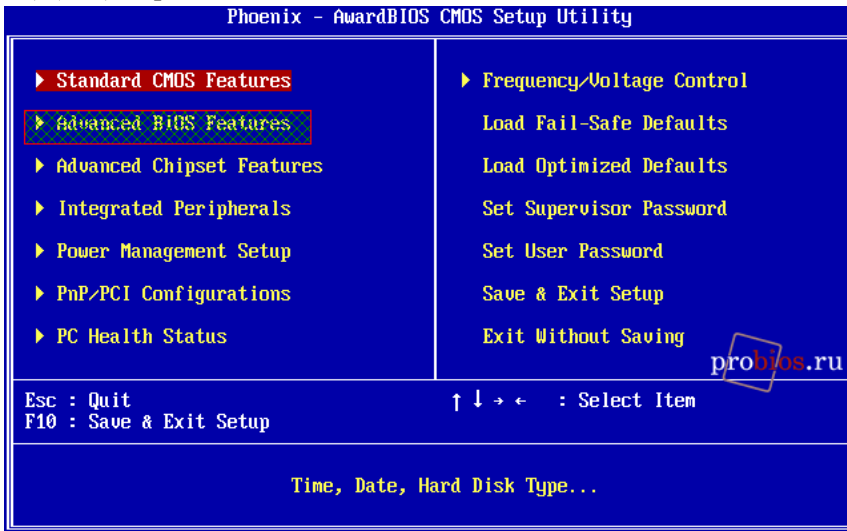

59) (1 б.) Верные ответы:

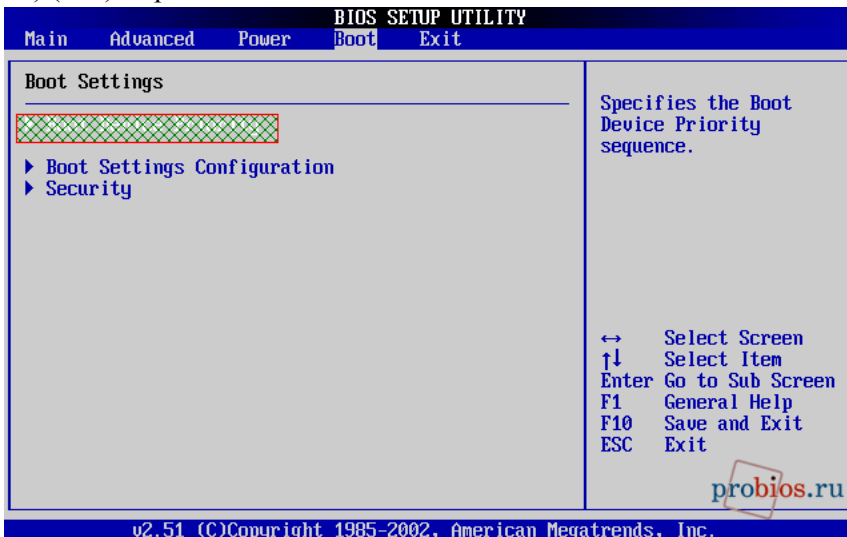

60) (1 б.) Верные ответы:

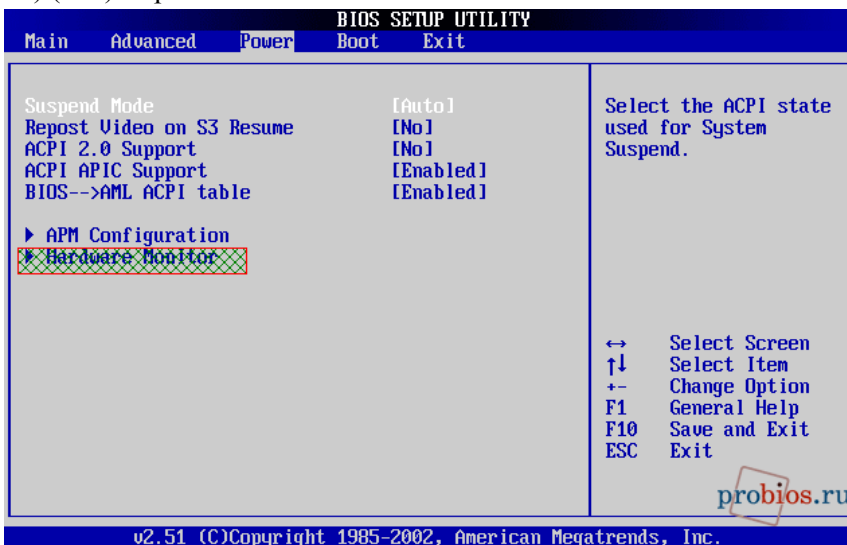

61) (1 б.) Верные ответы: 1;

62) (1 б.) Верные ответы:

5;

1;

2;

3;

4;

63) (1 б.) Верные ответы:

Да;

Да;

Да;

Да;

64) (1 б.) Верные ответы:



65) (1 б.) Верные ответы:



66) (1 б.) Верные ответы: 1; 6; 7;

67) (1 б.) Верный ответ: "uefi".

## 5. Критерии оценки ответов обучающихся

Оценка 5 «отлично» - на 85% и более вопросов дан верный ответ.

Оценка 4 «хорошо» - на 75% и более вопросов дан верный ответ..

Оценка 3 «удовлетворительно» - на 55% и более вопросов дан верный ответ.

Оценка 2 «неудовлетворительно» - правильные ответы даны ниже, чем на 55% вопросов.

## 6. Ведомость

### 2. Дифференцированный зачёт

**1. Форма проведения:** устная (собеседование).

#### 2. Условия выполнения

Время выполнения задания: 90 мин.

Оборудование учебного кабинета: посадочные места по количеству обучающихся.

Технические средства обучения: не используются.

Информационные источники: не используются.

Требования охраны труда: выполнение норм техники безопасности, электробезопасности в учебном кабинете.

#### 3. Пакет материалов для проведения дифференцированного зачёта

3.1. Перечень тем, контролируемых в ходе промежуточной аттестации.

- 1.1 Основные блоки ЭВМ, их назначение и функциональные характеристики.
  - 1.2 Представление информации в вычислительных машинах.
  - 1.3 Логические основы построения вычислительной машины.
  - 2.1 Многоуровневая компьютерная организация.
  - 2.2 Основные принципы организации и работы ЭВМ и ВС.
  - 3.1 Структура и характеристики памяти ЭВМ.
  - 3.2 Основная память.
  - 3.3 Внешние запоминающие устройства (ВЗУ).
  - 3.4 Физическая структура микропроцессора.
  - 3.5 Устройство управления (УУ).
  - 3.6 Арифметико-логическое устройство (АЛУ).
  - 3.7 Микропроцессорная память.
  - 3.8 Интерфейсная часть микропроцессора.
  - 3.9 Интерфейсные системы ЭВМ.
  - 4.1 Основы автоматизации вычислительного процесса.
  - 4.2 Режимы работы компьютеров.
- 3.2. Перечень тем для собеседования.
1. Раскройте тему «Арифметико-логического устройства» по алгоритму.
  2. Раскройте тему «Логическая структура внешних накопителей» по алгоритму.
  3. Раскройте тему «Микропроцессоры: функции, структура, типы» по алгоритму.
  4. Раскройте тему «Адресация данных» по алгоритму.
  5. Раскройте тему «Логическая структура основной памяти» по алгоритму.
  6. Раскройте тему «Основные блоки ЭВМ» по алгоритму.
  7. Раскройте тему «Параллелизм и конвейеризация вычислений» по алгоритму.
  8. Раскройте тему ««Логическая структура постоянной памяти» по алгоритму.
  9. Раскройте тему «Представление информации в ПК, чисел и виды операций в компьютере» по алгоритму.
  10. Раскройте тему «Прерывания» по алгоритму.
  11. Раскройте тему «Процессор» по алгоритму.
  12. Раскройте тему «Системная шина» по алгоритму.
  13. Раскройте тему «Системные интерфейсы» по алгоритму.
  14. Раскройте тему «Устройства ввода-вывода информации» по алгоритму.

### 3. Оценка запланированных результатов по учебной дисциплине

Результаты обучения (элементы)	Показатели оценки результата
У 1 получать информацию о параметрах компьютерной системы	<ul style="list-style-type: none"> <li>– определять оптимальную конфигурацию оборудования и характеристики устройств для конкретных задач;</li> <li>– идентифицировать основные узлы персонального компьютера, разъемы для подключения внешних устройств;</li> <li>– построение цифровых вычислительных систем и их архитектурные особенности;</li> <li>– принципы работы основных логических блоков системы;</li> <li>– параллелизм и конвейеризацию вычислений;</li> <li>– классификацию вычислительных платформ;</li> </ul>
У 2 подключать дополнительное оборудование и настраивать связь между элементами компьютерной системы	
У 3 производить инсталляцию и настройку программного обеспечения компьютерных систем	
ПК 4.1. Осуществлять инсталляцию, настройку и обслуживание программного обеспечения компьютерных систем.	
ПК 4.2. Осуществлять измерения эксплуатационных характеристик программного обеспечения компьютерных систем.	
ПК 5.2. Разрабатывать проектную документацию на разработку информационной системы в	

<p>соответствии с требованиями заказчика.</p> <p>ПК 5.3. Разрабатывать подсистемы безопасности информационной системы в соответствии с техническим заданием.</p> <p>ПК 5.6. Разрабатывать техническую документацию на эксплуатацию информационной системы.</p> <p>ПК 5.7. Производить оценку информационной системы для выявления возможности ее модернизации.</p> <p>ПК 6.1. Разрабатывать техническое задание на сопровождение информационной системы.</p> <p>ПК 6.4. Оценивать качество и надежность функционирования информационной системы в соответствии с критериями технического задания.</p> <p>ПК 6.5. Осуществлять техническое сопровождение, обновление и восстановление данных информационной системы в соответствии с техническим заданием.</p> <p>ПК 7.1. Выявлять технические проблемы, возникающие в процессе эксплуатации баз данных и серверов.</p> <p>ПК 7.2. Осуществлять администрирование отдельных компонент серверов.</p> <p>ПК 7.3. Формировать требования к конфигурации локальных компьютерных сетей и серверного оборудования, необходимые для работы баз данных и серверов.</p> <p>ПК 7.4. Осуществлять администрирование баз данных в рамках своей компетенции.</p> <p>ПК 7.5. Проводить аудит систем безопасности баз данных и серверов с использованием регламентов по защите информации.</p>	<ul style="list-style-type: none"> <li>– принципы вычислений в многопроцессорных и многоядерных системах;</li> <li>– принципы работы кэш-памяти;</li> <li>– повышение производительности многопроцессорных и многоядерных систем энергосберегающие технологии.</li> </ul>
<p>3 1 базовые понятия и основные принципы построения архитектур вычислительных систем</p> <p>3 2 типы вычислительных систем и их архитектурные особенности</p> <p>3 3 организацию и принцип работы основных логических блоков компьютерных систем</p> <p>3 4 процессы обработки информации на всех уровнях компьютерных архитектур</p> <p>3 5 основные компоненты программного обеспечения компьютерных систем</p> <p>3 6 основные принципы управления ресурсами и организации доступа к этим ресурсам</p>	

#### 4.Эталоны ответов

1. Арифметико-логическое устройство – это один из компонентов процессора, который необходим для осуществления преобразований логического и арифметического типа, начиная элементарными и заканчивая сложными выражениями,

Арифметико-логическое устройство является частью центрального процессора,

Главная задача арифметико-логического устройства заключается в переработке данных, хранящихся в оперативной памяти компьютера,

Триггеры хранят вспомогательные биты и разные результаты, а регистры – отвечают за целостность операндов, промежуточных и конечных результатов,

К узлам передачи арифметико-логического устройства относятся шины, соединяющие между собой блоки устройства, мультиплексоры и вентили, отвечающие за выбор правильного направления выполнения операций,

К узлам преобразования арифметико-логического устройства относятся сумматоры, схемы выполнения логических действий, сдвигатели, корректоры для десятичной арифметики, преобразователи кода, счётчики для подсчёта количества выполненных циклов и для реализации вспомогательных преобразований,

К узлам управления арифметико-логического устройства относятся контрольные блоки, дешифраторы сигналов и схемы преобразования логических признаков, необходимых для формирования ветвей для выполнения микропрограмм.

2. Арифметико-логическое устройство – это один из компонентов процессора, который необходим для осуществления преобразований логического и арифметического типа, начиная элементарными и заканчивая сложными выражениями,

Арифметико-логическое устройство является частью центрального процессора,

Арифметико-логическое устройство процессора обязательно содержит в себе такие элементы как сумматоры, Эти схемы позволяют складывать двоичные числа,

АЛУ выполняет арифметические операции через логические функции, к примеру: десятичная арифметика, двоичная арифметика для цифр с чётко обозначенной точкой, шестнадцатеричная арифметика для выражений с плавающим разделителем, модификация адресов команд, операции логического типа, преобразование алфавитно-цифровых полей, специальная арифметика,

АЛУ также выполняет логические операции, такие как: деление, умножение вычитание модулей, обычное вычитание и сложение, а также логические «и» и «или»,

К узлам передачи арифметико-логического устройства относятся шины, мультиплексоры и вентили,

К узлам управления – контрольный блок, дешифратор сигналов и схемы преобразования логических признаков.

3. Внешние запоминающие устройства – это электронные и электромеханические устройства, для которых характерен большой объём хранимой информации,

ВЗУ является частью компьютерной памяти,

К внешней памяти относятся такие накопители, как: на магнитной ленте, на гибких магнитных дисках, на жёстких магнитных дисках, на оптических дисках, твердотельные накопители,

НЖМД – это накопитель, который используется для долговременного хранения информации и основных данных, использующиеся ПК: ОС, программы и пользовательские файлы,

Логическая структура НЖМД состоит из дорожек, цилиндров, секторов и кластеров,

В состав НЖМД входят диски, головка чтения-записи, механизм привода головок, двигатель привода дисков, воздушный фильтр, системная плата, кабель и разъёмы,

Раньше «парковочная зона» находилась непосредственно на специальном участке диска, где находился магнитный замок, который фиксировал акуатор,

В современных жёстких дисках «парковочная зона» находится вне поверхности дисков, на пластиковой площадке,

При удалении файлов ОС не производит физическую очистку секторов на HDD, а только помечает файлы как удалённые.

4. Внешние запоминающие устройства – это электронные и электромеханические устройства, для которых характерен большой объём хранимой информации,

ВЗУ является частью компьютерной памяти,

К внешней памяти относятся такие накопители, как: на магнитной ленте, на гибких магнитных дисках, на жёстких магнитных дисках, на оптических дисках, твердотельные накопители,

SSD – это энергозависимый накопитель информации, имеющий свойство перезаписи и не имеет движущихся частей,

Твердотельные накопители от накопителей на жёстких магнитных дисках по большей части тем, что у них отсутствует механическая часть, то есть твердотельный накопитель – полностью электронное устройство, что сказывается на производительности устройства,

Ключевое отличие SSD от flash-накопителя в том, что на системной плате SSD имеется DRAM-память – это буфер кэш-памяти, который необходим для работы устройства ввиду возросшей скорости обмена данными между контроллером и интерфейсом SATA,

В SSD, как и в HDD, данные продолжают храниться после удаления операционной системой, Проблема в том, что SSD-накопитель не знает, какие данные полезные, а какие – бесполезны, Поэтому чем больше на SSD-накопителе полезных данных, тем ниже быстродействие за счёт повтора процедуры «чтение / модификация / очистка / запись», вместо прямой записи,

TRIM-команды – это команды, которые позволяют ОС на уровне драйвера собирать сведения об удалённых файлах и передавать их контроллеру SSD-накопителя,

В SSD, как и в USB-накопителях, используется 3 типа памяти NAND: SLC, MLC, TLC, Отличие только в том, что SLC позволяет хранить в каждой ячейке только один бит информации, MLC – два, а TLC – три.

5. Микропроцессор – это программно-управляемое устройство, которое предназначено для обработки цифровой информации и управления процессом этой обработки,

Микропроцессор является частью «ядра» ЭВМ,

Микропроцессорная система представляет собой функционально законченное изделие, состоящее из одного или нескольких устройств, основу которой составляет микропроцессор,

Можно классифицировать следующие процессоры: универсальные, однокристальные и секционированные, Универсальные применяются в большом количестве отраслей и могут выполнять различные задачи, однокристальные используются в качестве «мозга» в законченных устройствах по типу бытовой техники, а секционированные – это микропроцессоры, которые позволяют формировать многокристальную систему за счёт соединения нескольких микропроцессоров в одну вычислительную систему,

Универсальные микропроцессоры имеют следующие характеристики: разрядность, виды и форматы обрабатываемых данных, система команды, режимы адресации операндов, ёмкость адресуемой памяти ОЗУ, производительность,

CISC-микропроцессоры имеют в своём составе весь классический набор команд с широко развитыми режимами адресации операндов,

RISC-микропроцессоры в то же время используют уменьшенное количество команд и режимов адресации.

6. Микропроцессор – это программно-управляемое устройство, которое предназначено для обработки цифровой информации и управления процессом этой обработки,

Микропроцессор является частью «ядра» ЭВМ,

Микропроцессорная система представляет собой функционально законченное изделие, состоящее из одного или нескольких устройств, основу которой составляет микропроцессор,

Универсальные применяются в большом количестве отраслей и могут выполнять различные задачи, однокристальные используются в качестве «мозга» в законченных устройствах по типу бытовой техники,

Особенности однокристалльных микропроцессоров: физическое и логическое разделение памяти команд и данных (гарвардская архитектура), в то время как классической (неймановской) архитектуре программы и данных находятся в общем запоминающем устройстве и имеют одинаковый механизм доступа; упрощённая и ориентированная на задачи управления система команд; простейшие режимы адресации операндов,

Однокристалльные процессоры являются полноценными микропроцессорами, которые выполняют конкретный перечень задач, а секционированные – предназначаются для построения специализированных процессоров, которые формируются из небольших микропроцессоров,

CISC-микропроцессоры имеют в своём составе весь классический набор команд с широко развитыми режимами адресации операндов,

RISC-микропроцессоры в то же время используют уменьшенное количество команд и режимов адресации.

7. В современных микроконтроллерах исполнительный адрес и адресный код, как правило, не совпадают, и для доступа к ячейке требуются соответствующие преобразования,

Способ адресации – это способ формирования исполнительного адреса операнда по адресному коду команды, Способ адресации существенно влияет на параметры процесса обработки информации: одни позволяют увеличить ёмкость памяти, другие – укоряют операций над массивами, третьи – упрощают работу с программами, и т. д.

Исполнительным или эффективным адресом операнда (ЕА) называется двоичный код номера ячейки памяти, служащий источником или приёмником операнда, По номеру происходит фактическое обращение к указанной ячейке, Если операнд хранится не в основной памяти, а в регистре процессора, его исполнительным адресом будет номер регистра,

Микропроцессор должен понимать, какой способ адресации задан в команде, Для этого используются различные подходы: код операции соответствует способу адресации; добавление в состав команды специального поля способа адресации,

Непосредственная адресация – это адресация, при которой в адресном поле команды вместо адреса содержится операнд, Это подразумевает, что операнд находится за кодом операции в памяти,

При прямой или абсолютной адресации адресный код прямо указывает номер ячейки памяти, в котором производится обращение, то есть адресный код совпадает с исполнительным (эффективным) адресом,

Регистровая адресация схожа с прямой адресации с той лишь разницей, что адресное поле инструкции указывает не на ячейку памяти, а на регистр процессора,

Косвенно-регистровая адресация – это приём, когда адресное поле команды указывает на местоположение эффективного адреса операнда, При косвенной адресации содержимое адресного поля команды остаётся неизменным, в то время как косвенный адрес в процессе выполнения программы можно изменять,

В начале каждого цикла ЦП выбирает из памяти команду, Обычно адрес ячейки, из которой нужно извлечь очередную команду, хранится в программном счётчике (РС),

После извлечения каждой команды ЦП увеличивает программный счётчик на единицу, Таким образом, команды выполняются в порядке возрастания номеров ячеек памяти, в которых они хранятся.

8. Оперативная память (основная память) используется только для временного хранения данных и программ, так как, когда питание отсутствует, все ячейки обнуляются,

Основная память является частью памяти ЭВМ,

Память ПК построена на двоичных элементах – битах, объединённых в группу по 8 битов (или 1 байт), Каждый байт имеет номер – уникальный идентификатор, который называется адресом,

Обмен данными между ЦП и ОЗУ чаще всего происходит с участием кэш-памяти, которой управляет специальный контроллер, анализирующий выполняемые программы, Он пытается

предвидеть, какие данные и команды понадобятся в ближайшие кванты времени ЦП и оставляет (подкачивает) их в кэш-памяти,

Посредником между центральным процессором и основной памятью является кэш-память, которая выступает в роли буфера,

У оперативной памяти можно выделить следующие характеристики: частота, пропускная способность, объём, латентность и ранговость,

Латентность – это величина в наносекундах, представляющая собой совокупность частоты и таймингов памяти, а также частоты процессора, Чем она меньше – тем лучше,

Виртуальная память – это метод управления память ПК, который позволяет выполнять программы больших объёмов, чем установлено на ПК,

Разница между режимом сна и режимом гибернации заключается в том, что, когда ПК уходит в режим сна, питание продолжает поступать на основную память, то есть все данные, которые хранились в ОЗУ в момент перехода в режим сна, сохраняются, а в режиме гибернации данные выгружаются на внешний накопитель,

9. Оперативная память (основная память) используется только для временного хранения данных и программ, так как, когда питание отсутствует, все ячейки обнуляются,

Основная память является частью памяти ЭВМ,

Память ПК построена на двоичных элементах – битах, объединённых в группу по 8 битов (или 1 байт), Каждый байт имеет номер – уникальный идентификатор, который называется адресом,

Латентность – это величина в наносекундах, представляющая собой совокупность частоты и таймингов памяти, а также частоты процессора, Чем она меньше – тем лучше,

Эффективной частотой основной памяти является та, которая указывается производителем в характеристиках, Реальная же частота – эта та частота, на которой работает основная память, Разница в том, что за один такт основная память передаёт 2 бита информации, поэтому эффективная частота вдвое выше реальной,

Основное назначение ОЗУ – хранить различного рода временные данные, которые необходимы, пока персональный компьютер включен и функционирует операционная система,

Рангом называется область памяти, образованная определённым количеством чипов с 64-битной шиной, Если плата содержит набор из восьми 8-битных чипов (суммарно 64 бита), то есть один ранг, Если плата содержит шестнадцать 8-битных чипов, то она двухранговая,

Виртуальная память – это метод управления память ПК, который позволяет выполнять программы больших объёмов, чем установлено на ПК,

Разница между режимом сна и режимом гибернации заключается в том, что, когда ПК уходит в режим сна, питание продолжает поступать на основную память, то есть все данные, которые хранились в ОЗУ в момент перехода в режим сна, сохраняются, а в режиме гибернации данные выгружаются на внешний накопитель,

10. В совокупности ЭВМ представляет собой комбинацию различных устройств, которые так или иначе расширяют возможности ЭВМ,



Основное «ядро» ЭВМ формируют центральный процессор (ЦП) и оперативное запоминающее устройство (ОЗУ), Также данное ядро подразумевает наличие системной шины, которая позволяет им между собой взаимодействовать,

Самый главный компонент – это центральное устройство ПК, предназначенное для управления работой всех блоков машины и для выполнения арифметических и логических операций над информацией,

ПЗУ предназначено для хранения неизменяемой (постоянной) программной и справочной информации; позволяет оперативно только считывать информацию, хранимую в данной памяти,

ПЗУ является частью не только материнской платы, но и многих других, к примеру: оперативной памяти, видеокарты и т. д.

Внешняя память относится к внешним устройствам ЭВМ и используется для долговременного хранения любой информации, В частности, во внешней памяти хранятся всё программное обеспечение ЭВМ,

Данный тип устройств предназначен для ввода информации в ЭВМ и, после последующей обработки информации ЦП, вывода на какое-либо внешнее устройство,

11. Параллелизм – это основа высокопроизводительной работы всех подсистем вычислительных машин, Организация памяти любого уровня и иерархии, организация системного ввода/вывода, организация мультиплексирования шин и т. д, базируются на принципах параллельной обработки запросов,

Современные ОС являются многозадачными и многопользовательскими, имитируя параллельное исполнение программ посредством механизма прерываний,

Распараллеливание операций позволяет дробить операции на «подоперации» и выполнять их параллельно на нескольких блоках в центральном процессоре,

Архитектура ОКОД подразумевает, что у нас есть один исполнительный блок, который выполняет операции над одним потоком данных, В свою очередь, архитектура ОКМД подразумевает, что у нас всё так же есть один исполнительный блок, который выполняет операции над разными потоками данных,

Архитектура МКОД подразумевает, что у нас есть несколько исполнительных блоков, которые параллельно выполняют операции над одним потоком данных, МКМД реализует подход, в котором у нас есть несколько исполнительных блоков и несколько потоков данных, которые распределяются между разными исполнительными блоками,

Суперскалярный процессор – это процессор, который способен выполнять несколько операций за один такт, Такие ЦП имеют несколько исполнительных блоков,

Механизм прерываний позволяет прервать обычный поток выполнения процесса для выполнения более важной задачи, которая, например, исходит от внешнего устройства или накопителя,

12. Параллелизм – это основа высокопроизводительной работы всех подсистем вычислительных машин, Организация памяти любого уровня и иерархии, организация системного

ввода/вывода, организация мультиплексирования шин и т. д, базируются на принципах параллельной обработки запросов,

Современные ОС являются многозадачными и многопользовательскими, имитируя параллельное исполнение программ посредством механизма прерываний,

Однопользовательские операционные системы подразумевают, что только один пользователь может выполнять операции в ЭВМ и все ресурсы, присутствующие в ЭВМ, отводятся только ему, В свою очередь, многопользовательские операционные системы предлагают подход, который позволяет выделять ресурсы не только одному пользователю, но и равномерно распределять их между несколькими пользователями в зависимости от задач, реализуемых пользователем,

Мультипрограммный режим работы называется такой способ организации работы системы, при котором в её памяти одновременно содержатся программы и данные для выполнения нескольких процессов обработки информации (задач),

Процесс – это система действия, реализующая определённую функцию в вычислительной системе и оформленная так, что управляющая программа вычислительной системы может перераспределять ресурсы этой системы в целях обеспечения мультипрограммирования,

Ресурс – это потребляемый объект (независимо от формы), обладающий ценностью для всей системы,

Основные особенности мультипрограммного режима: в ОЗУ находится несколько пользовательских программ в состояниях активности, ожидания или готовности; время работы ЦП разделяется между программами, находящимися в ОЗУ в состоянии готовности; параллельно с работой ЦП происходит подготовка и обмен информацией с несколькими устройствами ввода-вывода,

Мультипрограммный режим должен поддерживаться не только программным обеспечением, но и аппаратными компонентами, которые, к примеру, должны уметь реализовывать механизм прерываний,

13. Постоянная память – служит для хранения неизменяемой программной и справочной информации, которая предназначена только для чтения,

Постоянная память является частью памяти ЭВМ,

Программируемое ПЗУ – в отличие от ROM-памяти, позволял программировать микросхемы в процессе эксплуатации,

Стираемое программируемое ПЗУ – так же, как и PROM-память, имеет возможность «перепрошивки» с помощью программатора, а также позволяет стирать с себя информацию,

Электронно-перепрограммируемое ПЗУ – тип памяти, который не требовал облучения ультрафиолетовыми лучами и специализированного оборудования (программатора) для перепрограммирования микросхемы,

BIOS (базовая система ввода-вывода) – это совокупность программных средств, предназначенных для автоматического тестирования устройств после включения питания ПК и загрузки ОС в ОЗУ,

Кэш-память – это тип памяти, который является буфером между основной памятью (ОЗУ) и центральным процессором, которая необходима для ускорения обработки различных операций,

Основное назначение кэш-памяти заключается в том, чтобы хранить часто используемые операции или данные, используемые ЦП в ходе работы, В случае, если нужных данных нет в кэш-памяти, ЦП обращается к ОЗУ,

14. Память ЭВМ представляет собой набор ячеек, в которых хранятся только 2 значения: 1 или 0, Такая комбинация удобна для хранения данных, так как она требует только двух состояний электронной схемы: включено и выключено,

При двоичном кодировании текстовой информации чаще всего каждому символу становится в соответствие уникальная цепочка из 8 нулей и единиц, называемая байтом,

Графический объект делится вертикальными и горизонтальными линиями на крошечные фрагменты – пиксели, Цвет каждого пикселя кодируется двоичным числом,

Графический объект записывается как закодированная в цифровом виде последовательность команд, исполнение которых формирует изображение,

Единицы измерения, которые присутствуют в компьютерной системе, сводятся к следующим: бит, байт, килобайт, мегабайт, гигабайт, петабайт и другие,

Это структура данных, используемая при обработке информации, в которой идентификатор соответствует определённому символу,

Для записи внутреннего представления целого отрицательного числа необходимо: перевести число в двоичную систему счисления; получить обратный код этого числа заменой 0 на 1 и 1 на 0; к полученному числу прибавить 1,

Данная форма представления целого отрицательного числа называется дополнительным кодом, Такие преобразования позволяют все операции сводить к сложению,

Машинное слово – это наибольшая последовательность бит, которую ЦП может обработать за такт времени,

15. Прерывание – это изменение естественного порядка выполнения программы, которое связано с необходимостью реакции системы на работу внешних устройств, а также на ошибки и особые ситуации, возникшие при выполнении программы,

При этом вызывается специальная программа – обработчик прерываний, специфическая для каждой возникшей ситуации, после выполнения которой возобновляется работа прерванной программы,

Механизм прерывания обеспечивается соответствующими аппаратно-программными средствами компьютера,

Прерывания бывают аппаратными и программными, Аппаратные подразделяются на немаскируемые и маскируемые, а программные – на нарушения, ловушки и аварии,

Прерывания возникают при различных ситуациях, но по большей части их можно свести к тому, что это сигнал, который сообщает процессору, что произошло определённое событие, которое необходимо определённым образом обработать,

Векторы прерываний – это специальная таблица, которая хранится в оперативной памяти ЭВМ, и используется для идентификации по номеру прерывания обработчик прерывания,

Когда пользователь производит нажатие на клавиатуру, сигнал от контроллера клавиатуры поступает на интерфейс, а затем на шину, к которой подключен контроллер прерываний, Контроллер прерываний же обращается к центральному процессору с «просьбой» обработать прерывание от периферийного устройства,

16. Процессор – это основное устройство ПК, выполняющее все вычисления и обработку данных, управляет всем процессом решения задачи по заданной программе,

Основными компонентными составляющими ЦП являются следующие компоненты: арифметическое-логическое устройство (АЛУ); устройство управления (УУ); кэш-память,

Арифметико-логическое устройство выполняет основные арифметические и логические операции, устройство управления формирует управляющие сигналы для правильной последовательности выполнения команд, а кэш-память выступает в качестве промежуточного хранилища информации для исполняемых данных на центральном процессоре,

Тактовый генератор – электронная схема, производящая тактовый сигнал для синхронизации работы цифровых схем, Такой сигнал может иметь любую форму: и простую прямоугольную, и более сложную,

Регистры общего назначения используются программистами для реализации задач, которые необходимо выполнить для достижения конкретных целей, заложенных в программе,

Центральное устройство управления – это комплекс средств автоматического управления процессом передачи и обработки информации, ЦУУ вырабатывает управляющие сигналы (УС), необходимые для выполнения всех операций, предусмотренных системой команд, а также координирует работу всех узлов и блоков ПК,

Все функциональные средства по своей структуре разбиваются на следующие устройства: центральное устройство управления; арифметико-логическое устройство; устройство управления памятью; сверхоперативное запоминающее устройство; устройство предварительной выборки команд и данных; интерфейс магистрали,

Сверхоперативные запоминающее устройство используются для хранения небольших объёмов информации и имеют значительно меньшее время считывания или записи, чем основная память, СОЗУ обычно строятся на регистрах и регистровых структурах,

17. Системная шина – это совокупность путей передачи данных (магистралей), которые обеспечивают взаимосвязанную работу между остальными элементами ПК: ЦП, видеокарта, ЖД и другими компонентами,

Системная шина состоит из следующих уровней: механического; электрического или физического; логического и уровня управления,

Деление шин основывается на нескольких факторах, Первенствующим показателем является месторасположение, Согласно этому показателю шины бывают: внутренними, которые обеспечивают взаимосвязь внутренних компонентов системного блока, таких как ЦП, ОЗУ, материнская плата, Такая

системная шина называется ещё локальной, так как служит для связи местных устройств; внешними, которые служат для подключения наружных устройств (адаптеров, внешних накопителей) к материнской плате,

Для функционирования микропроцессора в состав системы каналов связи входит сразу несколько шин: шина адреса; шина управления; шина данных,

Разрядность – это количество двоичных разрядов, которые могут обрабатываться или передаваться одновременно,

Мост – это чип, который распаян на материнской плате и является частью чипсета, Традиционно чипсет материнской платы состоит из двух чипов, которые называют северным и южным мостом,

Данные чипы называют мостами потому, что они выполняют связующую функцию между центральным процессором компьютера и остальными комплектующими

Иногда по одним и тем же магистралям в разные моменты времени передаются и адреса, и данные – в этом случае говорят, что шина мультиплексирована,

Последовательные шины передают данные цепочкой (один за другим), а параллельные позволяют передавать параллельно несколько бит информации,

18. Системная шина – это совокупность путей передачи данных (магистралей), которые обеспечивают взаимосвязанную работу между остальными элементами ПК: ЦП, видеокарта, ЖД и другими компонентами,

Системная шина состоит из следующих уровней: механического; электрического или физического; логического и уровня управления,

Деление шин основывается на нескольких факторах, Первенствующим показателем является месторасположение, Согласно этому показателю шины бывают: внутренними, которые обеспечивают взаимосвязь внутренних компонентов системного блока, таких как ЦП, ОЗУ, материнская плата, Такая системная шина называется ещё локальной, так как служит для связи местных устройств; внешними, которые служат для подключения наружных устройств (адаптеров, внешних накопителей) к материнской плате,

Разрядность – это количество двоичных разрядов, которые могут обрабатываться или передаваться одновременно,

Шина данных – это основная шина, количество разрядов которой определяет скорость и эффективность обмена данными, а также максимально возможное количество команд,

Шина адреса – вторая по важности шина, которая определяет максимально возможную сложность процессорной системы, то есть допустимый объём памяти и, следовательно, максимально возможный размер программы и максимально возможный объём запоминаемых данных,

Шина управления – это вспомогательная шина, управляющие сигналы на которой определяют тип текущего цикла и фиксируют моменты времени, соответствующие разным частям или стадиям цикла,

Шины могут иметь направляющую составляющую, Если данные передаются только в одном направлении, то шина однонаправленная, если данные имеют возможность передаваться в разных направлениях, то шина двунаправленная, Также шины могут быть последовательными – передают данные цепочкой (один за другим), и параллельными – позволяют передавать параллельно несколько бит информации,

19. Интерфейс – это аппаратное и программное обеспечение, предназначенное для сопряжения систем или частей системы (программ или устройств),

Под сопряжением подразумеваются следующие функции: выдача и приём информации; управление передачей данных; согласование источника и приёмника информации,

Шина (магистраль) – это среда передачи сигналов, к которой может параллельно подключаться несколько компонентов вычислительной системы и через которую осуществляется обмен данными,

Для интерфейсов, обеспечивающих соединение «точка-точка» (в отличие от шинных интерфейсов), возможны следующие реализации режимов обмена: дуплексный – обеспечивает одновременную передачу данных в обоих направлениях; полудуплексный – обеспечивает двунаправленную передачу данных, но в разные моменты времени; симплексный – обеспечивает передачу данных исключительно в одном направлении,

К техническим характеристикам интерфейсов относятся: вместимость (максимально возможное количество абонентов, одновременно подключаемых к контроллеру интерфейса без расширителей); пропускная способность или скорость передачи; максимальная длина линии связи; разрядность; топология соединения,

Последовательные шины передают данные цепочкой (один за другим), а параллельные позволяют передавать параллельно несколько бит информации,

Из основных интерфейсов можно выделить следующие: PCI, PCIe, SATA, IDE (ATA), M2, DIMM, сокет, Mini-Jack, USB 2,0, USB 3,0 и другие,

20. Взаимодействие между пользователем и ПК обязательно включает в себя процесс ввода-вывода информации,

Входящие данные – это данные, которые поступают от оператора (пользователя) или от другого внешнего устройства,

Выходные данные – это данные, которые прошли этап обработки и выданы в качестве результата для оператора или другого внешнего устройства,

Периферийные устройства (ПУ) для связи с оператором: устройства ввода – клавиатуры, мышь, джойстик, трекбол, сканер, видеокамера и другие; устройства вывода – монитор, принтер, плоттер и другие, интерактивные устройства – терминалы, планшеты с сенсорным вводом, интерактивные доски и другие,

Внешние запоминающие устройства – USB-накопитель, портативный жёсткий диск, CD- и DVD-диски, и другие,

Устройства передачи данных на большие расстояния – модемы и сетевые адаптеры,

Принцип открытой архитектуры – это принцип, который заключается в том, что методы подключения любых периферийных устройств к ЭВМ стандартизированы и опубликованы,

Адаптер представляет собой самостоятельное устройство, контроллер же служит для сопряжения периферийного устройства и ядра компьютера,

Прерывание – это сигнал, сообщающий ЦП о наступлении какого-либо события, При этом выполнение текущей последовательности команд приостанавливается и управление передаётся обработчику команд, Обработчик прерываний – это программа-обработчик прерывания, являющаяся частью ОС,

Адреса программ, которые соответствуют различным прерываниям, собраны в таблицу – таблицу векторов прерываний.

#### Критерии оценки ответов

Отметка 5 «отлично» - тема раскрыта на 80%.

Отметка 4 «хорошо» - тема раскрыта на 60%.

Отметка 3 «удовлетворительно» - тема раскрыта на 40%.

Отметка 2 «неудовлетворительно» - тема раскрыта меньше, чем на 40%.

#### **5.Зачетная ведомость**

МИНИСТЕРСТВО ПРОФЕССИОНАЛЬНОГО ОБРАЗОВАНИЯ  
И ЗАНЯТОСТИ НАСЕЛЕНИЯ ПРИМОРСКОГО КРАЯ

**краевое государственное автономное  
профессиональное образовательное учреждение  
«Дальнегорский индустриально-технологический колледж»**

**КОМПЛЕКТ КОНТРОЛЬНО-ОЦЕНОЧНЫХ СРЕДСТВ  
УЧЕБНОЙ ДИСЦИПЛИНЫ ОБЩЕПРОФЕССИОНАЛЬНОГО ЦИКЛА**

**ОП.03 ИНФОРМАЦИОННЫЕ ТЕХНОЛОГИИ В ПРОФЕССИОНАЛЬНОЙ  
ДЕЯТЕЛЬНОСТИ/АДАПТИВНЫЕ ИНФОРМАЦИОННЫЕ И  
КОММУНИКАЦИОННЫЕ ТЕХНОЛОГИИ**

для специальности

09.02.07 Информационные системы и программирование

Дальнегорск, 2021 год



## **СОДЕРЖАНИЕ**

1. Паспорт комплекта контрольно-оценочных средств
2. Результаты освоения учебной дисциплины, подлежащие проверке
3. Оценка освоения учебной дисциплины
  - 3.1. Контроль и оценка освоения учебной дисциплины по темам (разделам)
    - 3.1.1 Методы и критерии оценивания
4. Контрольно-оценочные средства для проведения промежуточной аттестации
  - 4.1. Пакет материалов
  - 4.2. Критерии оценки

## 1. ПАСПОРТ КОМПЛЕКТА КОНТРОЛЬНО-ОЦЕНОЧНЫХ СРЕДСТВ

В результате освоения учебной дисциплины ОП.03 «Информационные технологии в профессиональной деятельности/Адаптивные информационные и коммуникационные технологии» по специальности СПО 09.02.07 «Информационные технологии и программирование программы» следующими умениями, знаниями, которые формируют профессиональную компетенцию, и общими компетенциями.

Обучающийся должен знать:

З 1	Назначение и виды информационных технологий, технологии сбора, накопления, обработки, передачи и распространения информации.
З 2	Состав, структуру, принципы реализации и функционирования информационных технологий.
З 3	Базовые и прикладные информационные технологии.
З 4	Инструментальные средства информационных технологий.

Обучающийся должен уметь:

У 1	Обрабатывать текстовую и числовую информацию.
У 2	Применять мультимедийные технологии обработки и представления информации.
У 3	Обрабатывать экономическую и статистическую информацию, используя средства пакета прикладных программ.

Формируемые ОК:

ОК 1. Выбирать способы решения задач профессиональной деятельности, применительно к различным контекстам.

ОК 2. Осуществлять поиск, анализ и интерпретацию информации, необходимой для выполнения задач профессиональной деятельности.

ОК 4. Работать в коллективе и команде, эффективно взаимодействовать с коллегами, руководством, клиентами.

ОК 5. Осуществлять устную и письменную коммуникацию на государственном языке с учетом особенностей социального и культурного контекста.

ОК 9. Использовать информационные технологии в профессиональной деятельности.

ОК 10. Пользоваться профессиональной документацией на государственном и иностранном языке.

Формируемые ПК:

ПК 1.6. Разрабатывать модули программного обеспечения для мобильных платформ.

ПК 4.1. Осуществлять установку, настройку и обслуживание программного обеспечения компьютерных систем.

ПК 5.1. Собирать исходные данные для разработки проектной документации на информационную систему.

ПК 5.2. Разрабатывать проектную документацию на разработку информационной системы в соответствии с требованиями заказчика.

ПК 5.6. Разрабатывать техническую документацию на эксплуатацию информационной системы.

ПК 6.3. Разрабатывать обучающую документацию для пользователей информационной системы.

ПК 8.1. Разрабатывать дизайн-концепции веб-приложений в соответствии с корпоративным стилем заказчика.

ПК 8.2. Формировать требования к дизайну веб-приложений на основе анализа предметной области и целевой аудитории.

ПК 8.3. Осуществлять разработку дизайна веб-приложения с учетом современных тенденций в области веб-разработки.

ПК 9.3. Разрабатывать интерфейс пользователя веб-приложений в соответствии с техническим заданием.

ПК 10.1. Обрабатывать статический и динамический информационный контент.

### Личностные результаты учебной дисциплины

Код ЛР	Личностные результаты реализации программы (дескрипторы)
ЛР 1	-осознающий себя гражданином и защитником великой страны
ЛР 2	-проявляющий активную гражданскую позицию, демонстрирующий приверженность принципам честности, порядочности, открытости. Экономически активный и участвующий в студенческом и территориальном самоуправлении, в том числе на условиях добровольчества, продуктивно взаимодействующие и участвующие в деятельности общественных организаций. Готовый использовать свой личный и профессиональный потенциал для защиты национальных интересов России
ЛР 3	-демонстрирующий приверженность к родной культуре, исторической памяти на основе любви к Родине, родному народу, малой родине, принятию традиционных ценностей многонационального народа России. Лояльный к установкам и проявлениям представителей субкультур, отличающий их от групп с деструктивным поведением. Демонстрирующий неприятие и предупреждающий социально опасное поведение окружающих
ЛР 4	- принимающий семейные ценности своего народа, готовый к созданию семьи и воспитанию детей; демонстрирующий неприятие насилия в семье, ухода от родительской ответственности, отказа от отношений со своими детьми и их финансового содержания
ЛР 5	- занимающий активную гражданскую позицию избирателя, волонтера, общественного деятеля
ЛР 6	- принимающий цели и задачи научно-технологического, экономического, информационного развития России, готовый работать на их достижение. Стремящийся к формированию в сетевой среде личного и профессионального, конструктивного «цифрового следа»
ЛР 7	- готовый соответствовать ожиданиям работодателей: проектно мыслящий, эффективно взаимодействующий с членами команды и сотрудничающий с другими людьми, осознанно выполняющий профессиональные требования, ответственный, пунктуальный, дисциплинированный, трудолюбивый, критически мыслящий, нацеленный на достижение поставленных целей; демонстрирующий профессиональную жизнестойкость
ЛР 8	- проявляющий и демонстрирующий уважение к представителям различных этнокультурных, социальных, конфессиональных и иных групп. Сопричастный к сохранению, преумножению и трансляции культурных традиций и ценностей многонационального российского государства
ЛР 9	- уважающий этнокультурные, религиозные права человека, в том числе с особенностями развития; ценящий собственную и чужую уникальность в различных ситуациях, во всех формах и видах деятельности
ЛР 10	- принимающий активное участие в социально значимых мероприятиях, соблюдающий нормы правопорядка, следующий идеалам гражданского общества, обеспечения безопасности, прав и свобод граждан России; готовый оказать поддержку нуждающимся. Соблюдающий и пропагандирующий правила здорового и безопасного образа жизни, спорта; предупреждающий либо преодолевающий зависимости от алкоголя, табака, психоактивных веществ, азартных игр и т.д.
ЛР 11	- лояльный к установкам и проявлениям представителей субкультур, отличающий их от групп с деструктивным и девиантным поведением

ЛР 12	- осознающий приоритетную ценность личности человека; уважающий собственную и чужую уникальность в различных ситуациях, во всех формах и видах деятельности
ЛР 13	- умение реализовывать личностные качества в производственном процессе
ЛР 14	- стрессоустойчивость, коммуникабельность
ЛР 15	- опыт научно-исследовательской деятельности
ЛР 16	- открытый к текущим и перспективным изменениям в мире труда, демонстрирующий навыки самообразования и саморазвития
ЛР 17	- инновационность мышления в реализации производственных задач
ЛР 18	- выполнение социальных норм и правил, внутреннего распорядка колледжа и предприятия
ЛР 19	- профессиональная идентичность и ответственность
ЛР 20	- самооценка и рефлексия результатов своей деятельности и развития

Формами промежуточной аттестации по учебной дисциплине являются: контрольное тестирование (3 семестр), дифференцированный зачет (4 семестр).

## 2. РЕЗУЛЬТАТЫ ОСВОЕНИЯ УЧЕБНОЙ ДИСЦИПЛИНЫ, ПОДЛЕЖАЩИЕ ПРОВЕРКЕ

В результате освоения учебной дисциплины ОПЦ.03 «Информационные технологии в профессиональной деятельности/Адаптивные информационные и коммуникационные технологии» обучающийся должен обладать предусмотренными ФГОС по специальности СПО 09.02.07 «Информационные технологии и программирование программы» следующими умениями, знаниями, которые формируют профессиональную компетенцию, и общими компетенциями.

Результаты обучения: умения, знания и общие компетенции	Показатели оценки результата
<b>Уметь:</b>	
<p>У 1 Обрабатывать текстовую и числовую информацию. ОК 1, ОК 4, ОК 5, ОК 9 ПК 5.1, ПК 5.6, ПК 6.3</p>	<ul style="list-style-type: none"> <li>• выбирает способы решения задач профессиональной деятельности;</li> <li>• применительно к различным контекстам;</li> <li>• работает в коллективе и команде, эффективно взаимодействовать с коллегами, руководством, клиентами;</li> <li>• осуществляет устную и письменную коммуникацию на государственном языке с учетом особенностей социального и культурного контекста;</li> <li>• использует информационные технологии в профессиональной деятельности;</li> <li>• собирает исходные данные для разработки проектной документации на информационную систему;</li> <li>• разрабатывает техническую документацию на эксплуатацию информационной системы;</li> <li>• разрабатывает обучающую документацию для пользователей информационной системы.</li> </ul>
<p>У 2 Применять мультимедийные технологии обработки и представления информации. ОК 9, ОК 10 ПК 5.1, ПК 5.2, ПК 6.3, ПК 9.3</p>	<ul style="list-style-type: none"> <li>• использует информационные технологии в профессиональной деятельности пользуется;</li> <li>• профессиональной документацией на государственном и иностранном языке;</li> <li>• собирает исходные данные для разработки проектной документации на информационную систему;</li> <li>• разрабатывает проектную документацию на разработку информационной системы в соответствии с требованиями заказчика;</li> <li>• разрабатывает обучающую документацию для пользователей информационной системы;</li> <li>• разрабатывает интерфейс пользователя веб-приложений в соответствии с техническим заданием.</li> </ul>
<p>У 3 Обрабатывать экономическую и статистическую информацию, используя средства пакета прикладных программ. ОК 9, ОК 10 ПК 10.1</p>	<ul style="list-style-type: none"> <li>• использует информационные технологии в профессиональной деятельности пользуется;</li> <li>• профессиональной документацией на государственном и иностранном языке;</li> <li>• обрабатывает статический и динамический информационный контент.</li> </ul>
<b>Знать:</b>	
<p>З 1 Назначение и виды информационных технологий, технологии сбора, накопления, обработки, передачи и распространения информации. ОК 2, ОК 4, ОК 9</p>	<ul style="list-style-type: none"> <li>• осуществляет поиск, анализ и интерпретацию информации, необходимой для выполнения задач профессиональной деятельности;</li> <li>• работает в коллективе и команде, эффективно взаимодействовать с коллегами, руководством, клиентами;</li> <li>• использует информационные технологии в профессиональной деятельности;</li> <li>• использует информационные технологии в профессиональной деятельности;</li> <li>• разрабатывает проектную документацию на разработку</li> </ul>

<p>ПК 5.1, ПК 5.2, ПК 5.6, ПК 6.3</p>	<p>информационной системы в соответствии с требованиями заказчика;</p> <ul style="list-style-type: none"> <li>• разрабатывает техническую документацию на эксплуатацию информационной системы;</li> <li>• разрабатывает обучающую документацию для пользователей информационной системы.</li> </ul>
<p>3 2 Состав, структуру, принципы реализации и функционирования информационных технологий. ОК 5, ОК 9, ОК 10 ПК 1.6, ПК 4.1, ПК 8.1, ПК 8.2, ПК 8.3, ПК 9.3</p>	<ul style="list-style-type: none"> <li>• осуществлять устную и письменную коммуникацию на государственном языке с учетом особенностей социального и культурного контекста;</li> <li>• использует информационные технологии в профессиональной деятельности;</li> <li>• пользуется профессиональной документацией на государственном и иностранном языках;</li> <li>• разрабатывает модули программного обеспечения для мобильных платформ;</li> <li>• осуществляет установку, настройку и обслуживание программного обеспечения компьютерных систем;</li> <li>• разрабатывает дизайн-концепции веб-приложений в соответствии с корпоративным стилем заказчика;</li> <li>• формирует требования к дизайну веб-приложений на основе анализа предметной области и целевой аудитории;</li> <li>• осуществляет разработку дизайна веб-приложения с учетом современных тенденций в области веб-разработки;</li> <li>• разрабатывает интерфейс пользователя веб-приложений в соответствии с техническим заданием.</li> </ul>
<p>3 3 Базовые и прикладные информационные технологии. ОК 1, ОК 2, ОК 4 ПК 8.1, ПК 8.2, ПК 8.3, ПК 9.3, ПК 10.1</p>	<ul style="list-style-type: none"> <li>• выбирает способы решения задач профессиональной деятельности, применительно к различным контекстам;</li> <li>• осуществляет поиск, анализ и интерпретацию информации, необходимой для выполнения задач профессиональной деятельности;</li> <li>• работает в коллективе и команде, эффективно взаимодействовать с коллегами, руководством, клиентами;</li> <li>• разрабатывает дизайн-концепции веб-приложений в соответствии с корпоративным стилем заказчика;</li> <li>• формирует требования к дизайну веб-приложений на основе анализа предметной области и целевой аудитории;</li> <li>• осуществляет разработку дизайна веб-приложения с учетом современных тенденций в области веб-разработки;</li> <li>• разрабатывает интерфейс пользователя веб-приложений в соответствии с техническим заданием;</li> <li>• обрабатывает статический и динамический информационный контент.</li> </ul>
<p>3 4 Инструментальные средства информационных технологий. ОК 1, ОК 10 ПК 1.6, ПК 4.1, ПК 8.1, ПК 10.1</p>	<ul style="list-style-type: none"> <li>• выбирать способы решения задач профессиональной деятельности, применительно к различным контекстам;</li> <li>• пользоваться профессиональной документацией на государственном и иностранном языках;</li> <li>• разрабатывать модули программного обеспечения для мобильных платформ;</li> <li>• осуществлять установку, настройку и обслуживание программного обеспечения компьютерных систем;</li> <li>• разрабатывать дизайн-концепции веб-приложений в соответствии с корпоративным стилем заказчика;</li> <li>• обрабатывать статический и динамический информационный контент.</li> </ul>

### 3.ОЦЕНКА ОСВОЕНИЯ УЧЕБНОЙ ДИСЦИПЛИНЫ

#### 3.1. Контроль и оценка освоения учебной дисциплины по темам (разделам)

Элемент учебной дисциплины	Формы и методы контроля			
	Текущий контроль		Промежуточная аттестация	
	Осваиваемые результаты	Метод контроля	Проверяемые результаты	Форма контроля
<b>Раздел 1. Общие сведения об информации и информационных технологиях</b>				
<b>Тема 1.1 Понятие информации и информационных технологий</b>	У1, У2 31, 32, 34 ОК1, ОК2, ОК4, ОК5 ПК8.1, ПК8.2, ПК8.3	Практическая работа Устный опрос Самостоятельная работа	У1, У2, У3 31, 32, 33, 34 ОК1, ОК2, ОК4, ОК5, ОК9, ОК10 ПК1.6, ПК4.1, ПК5.1, ПК5.6, ПК6.3, ПК8.1, ПК8.2, ПК8.3	Контрольное тестирование
<b>Тема 1.2 Операционная система</b>	У1, У3 31 ОК1, ОК2, ОК4 ПК1.6, ПК4.1, ПК5.1	Практическая работа Устный опрос Самостоятельная работа		
<b>Тема 1.3 Антивирусное ПО</b>	У1, У3 31, 34 ОК1, ОК2, ОК4, ОК5 ПК1.6, ПК4.1, ПК5.6, ПК6.3	Практическая работа Устный опрос Самостоятельная работа		
<b>Тема 1.4 Компьютерные сети</b>	У1 31, 34 ОК2, ОК4, ОК5, ПК1.6, ПК4.1, ПК6.3, ПК8.1	Практическая работа Устный опрос Самостоятельная работа		
<b>Раздел 2. Знакомство и работа с офисным ПО</b>				
<b>Тема 2.1 Текстовый процессор</b>	У1, У2 31, 33, 34 ОК4, ОК5, ПК6.3, ПК8.1, ПК8.2, ПК8.3	Практическая работа Устный опрос Самостоятельная работа	У1, У2, У3 31, 32, 33, 34 ОК1, ОК2, ОК4, ОК5, ОК9, ОК10 ПК1.6, ПК4.1, ПК5.1, ПК5.6, ПК6.3, ПК8.1, ПК8.2, ПК8.3	Дифференцированный зачёт
<b>Тема 2.2 Табличный процессор</b>	У1, У2, У3 31 ОК1, ОК2, ОК4 ПК5.6, ПК6.3, ПК8.1, ПК8.2	Практическая работа Устный опрос Самостоятельная работа		
<b>Тема 2.3 Программа подготовки презентаций</b>	У1, У2, У3 31, 32 ОК1, ОК2, ОК9, ОК10 ПК1.6, ПК4.1, ПК8.1, ПК8.2, ПК8.3	Практическая работа Устный опрос Самостоятельная работа		
<b>Тема 2.4 Понятие компьютерной графики</b>	У2, У3 31, 33, 34 ОК1, ОК2, ОК5, ОК9	Практическая работа Устный опрос Самостоятельная работа		



	ПК5.1, ПК5.6, ПК6.3, ПК8.1, ПК8.2			
--	---	--	--	--

### **3.1.1. Методы и критерии оценивания**

#### 1. Устный опрос. Критерии оценивания.

Оценка 5 «отлично» - ответил на вопросы в объеме лекционного и дополнительного материала, дал полные грамотные ответы на все дополнительные вопросы.

Оценка 4 «хорошо» - грамотно изложил ответы на вопросы, но содержание и формулировки имеют отдельные неточности (допускается нечеткая формулировка определений), в полной мере ответил на заданные дополнительные вопросы.

Оценка 3 «удовлетворительно» - ответил на часть вопросов в объеме лекционного материала и ответил на часть дополнительных вопросов.

Оценка 2 «неудовлетворительно» - допустил ошибки в определении базовых понятий, исказил их смысл, не ответил на дополнительные вопросы.

#### 2. Контрольное тестирование. Критерии оценивания.

Оценка 5 «отлично» - правильно выполнено 85 – 100 % заданий.

Оценка 4 «хорошо» - правильно выполнено 70 – 84 % заданий.

Оценка 3 «удовлетворительно» правильно выполнено 55 – 69 % заданий.

Оценка 2 «неудовлетворительно» - правильно выполнено 1 – 54 % заданий.

#### 3. Самостоятельная работа. Критерии оценивания.

Оценка 5 «отлично» - работа выполнена в полном объеме; учтены все требования к данной работе; самостоятельно поставлены цели и задачи работы, соответствующие заданной теме/проблеме; получены результаты в соответствии с поставленной целью; работа оформлена аккуратно и грамотно.

Оценка 4 «хорошо» - выполнены требования к отметке «5», но были допущены два-три недочета; не более одной негрубой ошибки и одного недочета.

Оценка 3 «удовлетворительно» - работа выполнена не в полном объеме, но объем выполненной части работы позволяет получить часть результатов в соответствии с поставленной целью.

Оценка 2 «неудовлетворительно» - работа выполнена не полностью, и объем выполненной части работы позволяет получить недостаточно результатов в соответствии с поставленной целью.

#### 4. Практическая работа. Критерии оценивания.

Оценка 5 «отлично» - работа выполнена в полном объеме, с соблюдением алгоритма выполнения: последовательности проведения измерений, заполнения таблиц, графиков и др.; правильно и аккуратно выполнены все записи, таблицы, рисунки, чертежи, графики, вычисления; получены результаты в соответствии с поставленной целью.

Оценка 4 «хорошо»- выполнены требования к отметке «5», но были допущены два-три недочета; не более одной негрубой ошибки и одного недочета.

Оценка 3 «удовлетворительно» - работа выполнена не в полном объеме, но объем выполненной части работы позволяет получить часть результатов в соответствии с поставленной целью.

Оценка 2 «неудовлетворительно» - работа выполнена не полностью и объем выполненной части работы не позволяет получить никаких результатов в соответствии с поставленной целью.



#### 4.КОНТРОЛЬНО-ОЦЕНОЧНЫЕ СРЕДСТВА ДЛЯ ПРОВЕДЕНИЯ ПРОМЕЖУТОЧНОЙ АТТЕСТАЦИИ

##### 1. Контрольное тестирование

**1.Форма проведения:** компьютерное тестирование.

**2.Условия выполнения**

- 1.Инструкция для обучающихся.
- 2.Время выполнения: 90 мин.
- 3.Оборудование учебного кабинета: посадочные места по количеству обучающихся.
- 4.Технические средства обучения: автоматизированные рабочие места в количестве 14 штук.
- 5.Информационные источники, допустимые к использованию: нет.
- 6.Требования охраны труда: выполнение норм техники безопасности, электробезопасности в учебном кабинете.

**3.Пакет материалов**

1.Перечень тем, которые включает контрольное тестирование:

1. Понятие информации и информационных технологий.
2. Операционная система.
3. Антивирусное ПО.
4. Компьютерные сети.
5. Текстовый процессор.
6. Табличный процессор.
7. Программа подготовки презентаций.
8. Понятие компьютерной графики.

##### Оценка запланированных результатов по учебной дисциплине

Результаты обучения (элементы)	Показатели оценки результата
З 1 Назначение и виды информационных технологий, технологии сбора, накопления, обработки, передачи и распространения информации. З 2 Состав, структуру, принципы реализации и функционирования информационных технологий. З 3 Базовые и прикладные информационные технологии. З 4 Инструментальные средства информационных технологий. У 1 Обрабатывать текстовую и числовую информацию. У 2 Применять мультимедийные технологии обработки и представления информации. У 3 Обрабатывать экономическую и статистическую информацию, используя средства пакета прикладных программ. ОК 1, ОК 2, ОК 4, ОК 5, ОК 9, ОК 10 ПК 1.6,ПК 4.1, ПК 5.1, ПК 5.2, ПК 5.6, ПК 6.3, ПК 8.1, ПК 8.2, ПК 8.3, ПК 9.3, ПК 10.1	<ul style="list-style-type: none"><li>• выбирать способы решения задач профессиональной деятельности, применительно к различным контекстам;</li><li>• осуществлять поиск, анализ и интерпретацию информации, необходимой для выполнения задач профессиональной деятельности;</li><li>• работать в коллективе и команде, эффективно взаимодействовать с коллегами, руководством, клиентами;</li><li>• осуществлять устную и письменную коммуникацию на государственном языке с учетом особенностей социального и культурного контекста;</li><li>• использовать информационные технологии в профессиональной деятельности;</li><li>• пользоваться профессиональной документацией на государственном и иностранном языке.</li><li>• разрабатывать модули программного обеспечения для мобильных платформ;</li><li>• осуществлять установку, настройку и обслуживание программного обеспечения компьютерных систем;</li><li>• собирать исходные данные для разработки проектной документации на информационную систему;</li></ul>

	<ul style="list-style-type: none"> <li>• разрабатывать проектную документацию на разработку информационной системы в соответствии с требованиями заказчика;</li> <li>• разрабатывать техническую документацию на эксплуатацию информационной системы;</li> <li>• разрабатывать обучающую документацию для пользователей информационной системы;</li> <li>• разрабатывать дизайн-концепции веб-приложений в соответствии с корпоративным стилем заказчика;</li> <li>• формировать требования к дизайну веб-приложений на основе анализа предметной области и целевой аудитории;</li> <li>• осуществлять разработку дизайна веб-приложения с учетом современных тенденций в области веб-разработки;</li> <li>• разрабатывать интерфейс пользователя веб-приложений в соответствии с техническим заданием;</li> <li>• обрабатывать статический и динамический информационный контент.</li> </ul>
--	---

### Вопросы к тестированию

1. Что такое «кибернетика»?
2. Что такое «объективная информация» с точки зрения кибернетики?
3. Что такое «субъективная информация» с точки зрения кибернетики?
4. Что из себя представляет «информация» в широком смысле слова?
5. Какие формы представления информации Вы знаете?
6. Что из себя представляет символьная информация?
7. Что такое «дискретизация»?
8. Что такое «квантование»?
9. Что такое «сетевые протоколы»?
10. Что такое стек протоколов TCP/IP?
11. За что отвечает протокол ARP?
12. За что отвечает протокол DHCP?
13. За что отвечает протокол HTTP?
14. За что отвечает протокол FTP?
15. За что отвечает протокол POP?
16. За что отвечает протокол SMTP?
17. Для чего предназначено коммутационное оборудование локальных сетей?
18. Назовите сетевое оборудование, которое Вам известно.
19. Для чего нужен сетевой адаптер?
20. Какими бывают сетевые адаптеры?
21. В каких режимах могут работать сетевые адаптеры?
22. Для чего нужен повторитель?
23. Для чего нужен модуль множественного доступа?
24. Для чего нужен концентратор?
25. Для чего нужны мосты?

26. Для чего нужны коммутаторы?
27. Для чего нужны маршрутизаторы?
28. Что означает свойство «объективность информации»?
29. Что означает свойство «полнота информации»?
30. Что означает свойство «адекватность информации»?
31. Что означает свойство «доступность информации»?
32. Что означает свойство «актуальность информации»?
33. Чем между собой отличаются операционные системы?
34. Какие виды операционных систем Вы знаете?
35. Для чего предназначены системы пакетной обработки?
36. Для чего предназначены системы разделения времени?
37. Для чего предназначены системы реального времени?
38. Что такое «текстовый процессор»?
39. Какие виды документов позволяют создавать текстовые процессоры?

Коротко объясните каждый из них.

40. Что такое «раздел» в контексте текстового редактора?
41. Что такое «табличный процессор»?
42. Что такое «электронная таблица»?

#### **4. Эталоны ответов.**

1. Это наука об общих законах получения, хранения, передачи и переработки информации. Основным направлением в этой науке являются так называемые кибернетические системы, которые рассматриваются абстрактно.

2. Современная кибернетика определяет, как объективное свойство материальных объектов и явлений порождать многообразие состояний, которые посредством фундаментальных взаимодействий материи передаются от одного объекта (процесса) другому.

3. Кибернетика определяет, как смысл или содержание сообщения.

4. Это общенаучное понятие, включающее в себя обмен сведениями между людьми, людьми и машинами, живой и неживой природой.

5. Символьная; графическая; числовая (параметрическая) и др.

6. Знаки представляют материальное замещение понятий, которыми человек пользуется, чтобы упорядочить и упростить свои представления о внешнем мире. Знаки образуют систему. Примером знаковой системы являются различные языки – от живого языка общения до алгоритмического языка для записи программ или языка формул.

7. Дискретизация аналогового сигнала состоит в том, что сигнал представляется в виде последовательности значений, взятых в дискретные моменты времени.

8. При квантовании вся область значений сигнала разбивается на уровни, каждому из которых присваивается некоторое число. Отсчеты сигнала сравниваются с уровнями квантования и в качестве сигнала выбирается это число.

9. Это набор правил, позволяющий осуществлять обмен данными между составляющими сеть устройствами, например между двумя сетевыми картами ПК.

10. Это стек протоколов, который является основой Интернет сетей. Протокол TCP разбивает передаваемую информацию на пакеты и нумерует их. С помощью протокола IP все пакеты передаются конкретному получателю.

11. Для взаимодействия сетевых устройств друг с другом необходимо, чтобы у передающего устройства был IP- и MAC-адреса получателя. Набор протоколов TCP/IP

имеет в своем составе специальный протокол, называемый ARP, который позволяет автоматически получить MAC-адрес по известным IP-адресам.

12. Распределением IP-адресов для подключения к сети Интернет занимаются провайдеры, а в локальных сетях – сисадмины. Назначение IP-адресов узлам сети при большом размере сети представляет для администратора очень утомительную процедуру. Для автоматизации процесса присвоения IP-адресов разработан протокол DHCP, который освобождает администратора от этих проблем, автоматизируя процесс назначения IP-адресов всем узлам сети.

13. HTTP протокол служит для передачи гипертекста, т.е. для пересылки Web-страниц с одного компьютера на другой. Основой HTTP является технология «клиент — сервер», то есть предполагается существование клиентов, которые иницируют соединение и посылают запрос, и серверов, которые ожидают соединения для получения запроса, производят необходимые действия и возвращают обратно сообщение с результатом.

14. Это протокол передачи файлов со специального файлового сервера на компьютер пользователя. Установив связь с удаленным компьютером, пользователь может скопировать файл с удаленного компьютера на свой или скопировать файл со своего компьютера на удаленный.

15. Это стандартный протокол получения почтового соединения. Серверы POP обрабатывают входящую почту, а протокол POP предназначен для обработки запросов на получение почты от клиентских почтовых программ.

16. Это протокол, который задает набор правил для отправки почты. Сервер SMTP возвращает либо подтверждение о приеме, либо сообщение об ошибке, либо запрашивает дополнительную информацию.

17. Коммутационное оборудование локальных сетей предназначено для связи устройств в единую сеть, для создания и объединения множества сетей или подсетей, а также для развёртывания сети предприятия. Используемые в локальных сетях оборудование может применяться как для подключения отдельного узла, так и для связи множества узлов.

18. Сетевые адаптеры; повторители; модули множественного доступа; концентраторы; мосты; маршрутизаторы; мосты-маршрутизаторы; коммутаторы; шлюзы.

19. Сетевой адаптер служит для подключения к сети некоторого сетевого устройства, например, компьютера или другого сетевого оборудования.

20. Проводные и беспроводные.

21. Один к одному (peer-to-peer) и точка доступа (access point).

22. Повторитель (репитер, «repeater») соединяет два или несколько кабельных сегментов и ретранслирует любой входящий сигнал на все другие сегменты.

23. Модуль множественного доступа (multistation access unit, MAU) выполняет функции центрального концентратора в сети с маркерным кольцом. Также встречается термин интеллектуальный модуль множественного доступа (smart multistation access unit, SMAU), если модуль обладает возможностью находить неисправности в соединениях с рабочими станциями и изолировать неисправные станции от всей сети.

24. Концентратор (hub) представляет собой центральное сетевое устройство, к которому в звездообразной топологии подключаются сетевые узлы (например, рабочие станции и серверы). Несколько входов и выходов концентратора могут быть активными одновременно.

25. Мост (bridge) – это сетевое устройство, соединяющее между собой сегменты локальной сети.

26. Коммутаторы (switch) обеспечивают функции моста, а также позволяют повысить пропускную способность существующих сетей. Коммутаторы используемые в локальных сетях, напоминают мосты в том смысле, что они работают на подуровне MAC канального уровня (Уровня 2) и анализируют адреса устройств во всех входящих фреймах.

27. Выполняет некоторые функции моста, такие анализ топологии, фильтрация и пересылка пакетов. Однако, в отличие от мостов, маршрутизаторы могут направлять пакеты в конкретные сети, анализировать сетевой трафик и быстро адаптироваться к изменениям сети.

28. Понятие объективности информации относительно. Более объективной является та информация, в которую методы обработки вносят меньше субъективности. Например, в результате наблюдения фотоснимка природного объекта образуется более объективная информация, чем при наблюдении рисунка того же объекта. В ходе информационного процесса объективность информации всегда понижается.

29. Полнота информации характеризует достаточность данных для принятия решения. Чем полнее данные, тем шире диапазон используемых методов их обработки и тем проще подобрать метод, вносящий минимум погрешности в информационный процесс.

30. Это степень её соответствия реальному состоянию дел. Неадекватная информация может образовываться при создании новой информации на основе неполных или недостоверных данных. Однако полные и достоверные данные могут приводить к созданию неадекватной информации в случае применения к ним неадекватных методов.

31. Это мера возможности получить информацию. Отсутствие доступа к данным или отсутствие адекватных методов их обработки приводят к тому, что информация оказывается недоступной.

32. Это степень соответствия информации текущему моменту времени. Поскольку информационные процессы растянуты во времени, то достоверная и адекватная, но устаревшая информация может приводить к ошибочным решениям. Необходимость поиска или разработки адекватного метода обработки данных может приводить к такой задержке в получении информации, что она становится ненужной.

33. Операционные системы могут различаться особенностями реализации внутренних алгоритмов управления основными ресурсами компьютеров (процессорами, памятью, устройствами), особенностями использованных методов проектирования, типами аппаратных платформ, областями использования и многими другими свойствами.

34. Многозадачные (UNIX, Windows 9x); многопользовательские (UNIX, Windows NT); многопроцессорные (Open Server 3.x, OS/2, Windows NT); однозадачные (MS-DOS и т. п.); однопользовательские (MS-DOS, Windows 3.x).

35. Предназначались для решения задач в основном вычислительного характера, не требующих быстрого получения результатов. Главной целью и критерием эффективности систем пакетной обработки является максимальная пропускная способность, то есть решение максимального числа задач в единицу времени.

36. Призваны исправить основной недостаток систем пакетной обработки – изоляцию пользователя-программиста от процесса выполнения его задач. Каждому пользователю системы разделения времени предоставляется терминал, с которого он может вести диалог со своей программой.

37. Применяются для управления различными техническими объектами, такими, например, как станок, спутник, научная экспериментальная установка или технологическими процессами. Во всех этих случаях существует предельно допустимое

время, в течение которого должна быть выполнена та или иная программа, управляющая объектом.

38. Это программа, предназначенная для создания, редактирования и форматирования текстовых документов.

39. Печатные документы, электронные документы, веб-документы.

40. Это часть документа, в пределах которой сохраняются основные настройки редактора, прежде всего такие, как размер и ориентация страницы. Раздел заканчивается вставкой в текст невидимого символа конца раздела. Любой документ содержит хотя бы один раздел.

41. Это прикладное программное обеспечение общего назначения, предназначенное для обработки различных данных, предоставляемых в табличной форме.

42. Самая распространённая и мощная технология для профессиональной работы с данными. В ячейках таблицы могут быть записаны данные различных типов: текст, даты, числа, формулы и др. Главное достоинство электронной таблицы – возможность мгновенного автоматического пересчёта всех данных, связанных формульными зависимостями, при изменении значения любого компонента таблицы.

### **5. Критерии оценки ответов обучающихся**

Оценка 5 «отлично» - на 85% и более вопросов дан верный ответ.

Оценка 4 «хорошо» - на 75% и более вопросов дан верный ответ.

Оценка 3 «удовлетворительно» - на 55% и более вопросов дан верный ответ.

Оценка 2 «неудовлетворительно» - правильные ответы даны ниже, чем на 55% вопросов.

## **6. Ведомость.**

### **2. Дифференцированный зачёт**

**1. Форма проведения:** тестирование с практической частью.

#### **2. Условия выполнения**

Время выполнения задания: 90 мин.

Оборудование учебного кабинета: автоматизированные рабочие места в количестве 14 штук.

Технические средства обучения: не используются.

Информационные источники: не используются.

Требования охраны труда: выполнение норм техники безопасности, электробезопасности в учебном кабинете.

#### **3. Пакет материалов для проведения дифференцированного зачёта**

3.1. Перечень тем, контролируемых в ходе промежуточной аттестации.

1. Понятие информации и информационных технологий.

2. Операционная система.

3. Антивирусное ПО.

4. Компьютерные сети.

5. Текстовый процессор.

6. Табличный процессор.

7. Программа подготовки презентаций.

8. Понятие компьютерной графики.

3.2. Перечень тестовых заданий

1. Информационные технологии – это

а) процесс, использующий совокупность средств и методов сбора, обработки и передачи данных

б) процесс, использующий средства массовой информации

в) процесс, создающий отдельные документы и отдельные массивы документов

2. Информационные ресурсы общества – это

а) компьютеры, средства вычислительной техники

б) средства массовой информации



- в) отдельные документы и отдельные массивы документов
  - г) мобильные аппараты
3. Информационный продукт – это
- а) совокупность данных, сформированная производителем для распространения
  - б) компьютерные программы
  - в) результат непроизводственной деятельности предприятия или лица
  - г) компьютеры, средства вычислительной техники
4. Под автоматизированной системой обработки информации следует понимать
- а) совокупность компьютеров и вычислительной техники
  - б) организационно-техническую систему
  - в) совокупность обслуживающего персонала и пользователей системы
  - г) совокупность методов по обработке информации
5. Мультимедийные технологии – это
- а) совмещение звука и видеоизображения
  - б) создание анимационной графики
  - в) современные средства и программы для более полной передачи информации посредством информационной системы
  - г) фото, видео, звук
6. Информационное общество – это когда основное население
- а) занято на производстве информационных продуктов и услуг
  - б) занято только в сфере услуг
  - в) занято производством и реализацией информации
  - г) умеет использовать компьютеры и ВТ в своей профессиональной деятельности
7. Что не является задачей курса ИТ?
- а) умение правильно ориентироваться в новой информационной реальности мира
  - б) создание новых средств вычислительной техники и подготовки автоматизированных рабочих мест
  - в) всеобщее овладение компьютерной грамотностью
  - г) изучение ИТ в более новых предметных областях: социология, психология и т.д.
8. Что такое информационная культура общества?
- а) умение работать со средствами ВТ и программирования
  - б) новые типы общения
  - в) свободный доступ к информации для всех членов общества
  - г) умение целенаправленно работать с информацией
9. Что не относится к информационным услугам?
- а) выпуск информационных изданий
  - б) предоставление первоисточника
  - в) продажа компьютерной техники
  - г) ретроспективный поиск информации
10. Основным источником информации для информационного обслуживания в современном обществе является:
- а) база данных
  - б) электронные библиотеки
  - в) компьютеры
  - г) вычислительная техника
11. Информационная система – это
- а) совокупность средств и методов сбора, обработки и передачи данных
  - б) взаимосвязанная совокупность средств, методов и персонала, используемых для хранения, обработки и выдачи информации в интересах достижения поставленной цели
  - в) современные средства и программы для более полной передачи информации посредством информационной сети

12. Что не относится к свойствам информационной системы
- а) любая информационная система может быть подвергнута анализу
  - б) при построении информационной системы используется модульный подход
  - в) информационная система является динамической и развивающейся
13. Стратегический уровень принятия решений
- а) ориентирован на руководителей высшего ранга
  - б) является основой всех автоматизированных информационных технологий
  - в) основан на автоматизированной обработке данных и реализации моделей, помогающих решать отдельные, в основном слабо структурированные задачи
14. Tактический уровень принятия решений
- а) ориентирован на руководителей высшего ранга
  - б) является основой всех автоматизированных информационных технологий
  - в) основан на автоматизированной обработке данных и реализации моделей, помогающих решать отдельные, в основном слабо структурированные задачи
15. Операционный уровень принятия решений
- а) ориентирован на руководителей высшего ранга
  - б) является основой всех автоматизированных информационных технологий
  - в) основан на автоматизированной обработке данных и реализации моделей, помогающих решать отдельные, в основном слабо структурированные задачи
16. Обязательными элементами проектируемого технологического обеспечения информационной технологии является
- а) офисное обеспечение
  - б) аппаратное обеспечение
  - в) нормативные документы
  - г) лингвистическое обеспечение
17. Какого элемента нет в программе «Excel»:
- а) окна активного документа
  - б) строки состояния
  - в) координатной линейки
  - г) строки меню
18. Какие параметры абзацев нельзя изменить с помощью координатной линейки в текстовом процессоре «Word»:
- а) абзацные отступы
  - б) длину строки
  - в) выравнивание текста
  - г) строки меню
19. Какое форматирование абзаца нельзя выполнить в текстовом процессоре «Word»
- а) по высоте
  - б) по центру
  - в) по левому краю
  - г) по правому краю
20. Выравнивать данные ячеек по вертикали в электронных таблицах нельзя
- а) по ширине
  - б) по высоте
  - в) по центру
21. Выравнивать данные ячеек по горизонтали в электронных таблицах нельзя
- а) по ширине
  - б) по значению
  - в) по высоте
22. Установите соответствие: какому редактору соответствует компьютерная программа.

1. Текстовый редактор	а) MS Word
2. Электронная таблица	б) MS Excel
3. Система управления базами данных	в) MS Access
4. Графический редактор	г) PaintNET

23. Установите соответствие: какому виду ссылок относятся адреса ячеек:

1. Относительная ссылка	а) \$A\$5
2. Абсолютная ссылка	б) A5
3. Смешанная ссылка	в) A\$5
4. Неправильная ссылка	г) 5A

24. Установите соответствие: каждому виду относятся аппаратные средства мультимедиа.

1. Средства звукозаписи	а) Микрофоны
2. Средства звуковоспроизведения	б) Акустические системы
3. Манипуляторы	в) Джойстики
4. Средства передачи информации	г) Видеокамеры

25. Установите соответствие: вид обеспечения и его определение.

1. Организационное обеспечение	а) совокупность единой системы классификации и кодирования информации, унифицированная система документации
2. Техническое обеспечение	б) комплекс технических средств, предназначенных для работы информационной системы, а также соответствующая документация на эти средства и технические процессы
3. Математическое обеспечение	в) совокупность математических методов, моделей, алгоритмов и программ для реализации целей и задач информационной системы
4. Информационное обеспечение	г) совокупность методов и средств, регламентирующих взаимодействие работников с техническими средствами и между собой в процессе разработки и эксплуатации информационной системы

### 3.3. Перечень практических заданий

Каждую таблицу необходимо реализовать в ПО MS Excel.

Задание №1: стоимость товаров

№	Наименование	Шт.	Цена	Стоимость
1	Товар №1	10	320,00	
2	Товар №2	11	150,15	
3	Товар №3	5	11,05	
4	Товар №4	16	195,25	
5	Товар №5	12	205,50	
6	Товар №6	68	110,00	
7	Товар №7	75	900,05	

Задание №2: стоимость товаров с НДС и добавочной стоимостью.

№	Наименование	Шт.	Цена	Стоимость без НДС	Стоимость с НДС	Стоимость с наценкой
1	Товар №1	10	320,00			
2	Товар №2	11	150,15			
3	Товар №3	5	11,05			
4	Товар №4	16	195,25			
5	Товар №5	12	205,50			
6	Товар №6	68	110,00			
7	Товар №7	75	900,05			

Стоимость без НДС указывается как стоимость общего количества N товара.

Стоимость с НДС учитывается как стоимость общего количества N товаров с НДС в 15%.

Стоимость с наценкой учитывается как стоимость общего количества N товаров с НДС, к результату которого добавляется 10% от стоимости без НДС.

Задание №3: стоимость товаров с НДС и добавочной стоимостью с возможностью отключения некоторого товара.

№	Наименование	Шт.	Цена	Стоимость без НДС	Стоимость с НДС	Стоимость с наценкой	Учёт
1	Товар №1	10	320,00				1
2	Товар №2	11	150,15				1
3	Товар №3	5	11,05				0
4	Товар №4	16	195,25				0
5	Товар №5	12	205,50				1
6	Товар №6	68	110,00				1
7	Товар №7	75	900,05				0
Итого:							

Поле «Учёт» должен работать следующим образом: если значение установлено в «1», то товар учитывается в общей сумме («Итого»); если значение установлено в «0», то не учитывается в итоговой сумме.

### Оценка запланированных результатов по учебной дисциплине

Результаты обучения (элементы)	Показатели оценки результата
<p>3 1 Назначение и виды информационных технологий, технологии сбора, накопления, обработки, передачи и распространения информации.</p> <p>3 2 Состав, структуру, принципы реализации и функционирования информационных технологий.</p> <p>3 3 Базовые и прикладные информационные технологии.</p> <p>3 4 Инструментальные средства информационных технологий.</p> <p>У 1 Обработать текстовую и числовую информацию.</p> <p>У 2 Применять мультимедийные технологии обработки и представления информации.</p> <p>У 3 Обработать экономическую и статистическую информацию, используя средства пакета прикладных программ.</p> <p>ОК 1, ОК 2, ОК 4, ОК 5, ОК 9, ОК 10</p> <p>ПК 1.6, ПК 4.1, ПК 5.1, ПК 5.2, ПК 5.6, ПК 6.3, ПК 8.1, ПК 8.2, ПК 8.3, ПК 9.3, ПК 10.1</p>	<ul style="list-style-type: none"> <li>• выбирать способы решения задач профессиональной деятельности, применительно к различным контекстам;</li> <li>• осуществлять поиск, анализ и интерпретацию информации, необходимой для выполнения задач профессиональной деятельности;</li> <li>• работать в коллективе и команде, эффективно взаимодействовать с коллегами, руководством, клиентами;</li> <li>• осуществлять устную и письменную коммуникацию на государственном языке с учетом особенностей социального и культурного контекста;</li> <li>• использовать информационные технологии в профессиональной деятельности;</li> <li>• пользоваться профессиональной документацией на государственном и иностранном языке.</li> <li>• разрабатывать модули программного обеспечения для мобильных платформ;</li> <li>• осуществлять установку, настройку и обслуживание программного обеспечения компьютерных систем;</li> <li>• собирать исходные данные для разработки проектной документации на информационную систему;</li> <li>• разрабатывать проектную документацию на разработку информационной системы в соответствии с требованиями заказчика;</li> <li>• разрабатывать техническую документацию на эксплуатацию информационной системы;</li> <li>• разрабатывать обучающую документацию для пользователей информационной системы;</li> <li>• разрабатывать дизайн-концепции веб-приложений в соответствии с корпоративным стилем заказчика;</li> <li>• формировать требования к дизайну веб-приложений на основе анализа предметной области и целевой аудитории;</li> <li>• осуществлять разработку дизайна веб-приложения с учетом современных тенденций в области веб-разработки;</li> </ul>

	<ul style="list-style-type: none"> <li>• разрабатывать интерфейс пользователя веб-приложений в соответствии с техническим заданием;</li> <li>• обрабатывать статический и динамический информационный контент.</li> </ul>
--	---

#### 4. Эталоны ответов

Вопрос	Ответ	Вопрос	Ответ	Вопрос	Ответ	Вопрос	Ответ	Вопрос	Ответ
1	а)	6	в)	11	б)	16	г)	21	в)
2	в)	7	б)	12	б)	17	в)	22	1 – а, 2 – б, 3 – в, 4 – г
3	а)	8	г)	13	а)	18	в)	23	1 – а, 2 – б, 3 – в, 4 – г
4	б)	9	в)	14	в)	19	а)	24	1 – а, 2 – б, 3 – в, 4 – г
5	в)	10	а)	15	б)	20	а)	25	1 – а, 2 – б, 3 – в, 4 – г

#### 5. Критерии оценки ответов обучающихся

Оценка 5 «отлично» - на 85% и более вопросов дан верный ответ. Практическая часть выполнена полностью.

Оценка 4 «хорошо» - на 75% и более вопросов дан верный ответ. Практическая часть содержит незначительные ошибки.

Оценка 3 «удовлетворительно» - на 55% и более вопросов дан верный ответ. Практическая часть частично не выполнена.

Оценка 2 «неудовлетворительно» - правильные ответы даны ниже, чем на 55% вопросов.

Практическая часть полностью не выполнена.

#### 6. Зачетная ведомость.

МИНИСТЕРСТВО ПРОФЕССИОНАЛЬНОГО ОБРАЗОВАНИЯ  
И ЗАНЯТОСТИ НАСЕЛЕНИЯ ПРИМОРСКОГО КРАЯ

**краевое государственное автономное  
профессиональное образовательное учреждение  
«Дальнегорский индустриально-технологический колледж»**

**КОМПЛЕКТ КОНТРОЛЬНО-ОЦЕНОЧНЫХ СРЕДСТВ  
УЧЕБНОЙ ДИСЦИПЛИНЫ ОБЩЕПРОФЕССИОНАЛЬНОГО ЦИКЛА**

**ОП.04 Основы алгоритмизации и программирования**

для специальности

09.02.07 Информационные системы и программирование

Дальнегорск, 2021 год

## **СОДЕРЖАНИЕ**

1. Паспорт комплекта контрольно-оценочных средств
2. Результаты освоения учебной дисциплины, подлежащие проверке
3. Оценка освоения учебной дисциплины
  - 3.1. Контроль и оценка освоения учебной дисциплины по темам (разделам)
    - 3.1.1 Методы и критерии оценивания
4. Контрольно-оценочные средства для проведения промежуточной аттестации
  - 4.1. Пакет материалов
  - 4.2. Критерии оценки

## 1. ПАСПОРТ КОМПЛЕКТА КОНТРОЛЬНО-ОЦЕНОЧНЫХ СРЕДСТВ

В результате освоения учебной дисциплины ОПЦ.04 «Основы алгоритмизации и программирования» по специальности СПО 09.02.07 «Информационные технологии и программирование программы» следующими умениями, знаниями, которые формируют профессиональную компетенцию, и общими компетенциями.

Обучающийся должен знать:

З 1	Понятие алгоритмизации, свойства алгоритмов, общие принципы построения алгоритмов, основные алгоритмические конструкции.
З 2	Эволюция языков программирования, их классификация, понятие системы программирования.
З 3	Основные элементы языка, структура программы, операторы и операции, управляющие структуры, структуры данных, файлы, классы памяти.
З 4	Подпрограммы, составление библиотек подпрограмм.
З 5	Объектно-ориентированная модель программирования, основные принципы объектно-ориентированного программирования на примере алгоритмического языка: понятие классов и объектов, их свойств и методов, инкапсуляция и полиморфизма, наследования и переопределения.

Обучающийся должен уметь:

У 1	Разрабатывать алгоритмы для конкретных задач.
У 2	Использовать программы для графического отображения алгоритмов.
У 3	Определять сложность работы алгоритмов.
У 4	Работать в среде программирования.
У 5	Реализовывать построенные алгоритмы в виде программ на конкретном языке программирования.
У 6	Оформлять код программы в соответствии со стандартом кодирования.
У 7	Выполнять проверку, отладку кода программы.

Формируемые ОК:

ОК 1. Выбирать способы решения задач профессиональной деятельности, применительно к различным контекстам.

ОК 2. Осуществлять поиск, анализ и интерпретацию информации, необходимой для выполнения задач профессиональной деятельности.

ОК 4. Работать в коллективе и команде, эффективно взаимодействовать с коллегами, руководством, клиентами.

ОК 5. Осуществлять устную и письменную коммуникацию на государственном языке с учетом особенностей социального и культурного контекста.

ОК 9. Использовать информационные технологии в профессиональной деятельности.

ОК 10. Пользоваться профессиональной документацией на государственном и иностранном языках.

Формируемые ПК:

ПК 1.1. Формировать алгоритмы разработки программных модулей в соответствии с техническим заданием.

ПК 1.2. Разрабатывать программные модули в соответствии с техническим заданием.

ПК 1.3. Выполнять отладку программных модулей с использованием специализированных программных средств.

ПК 1.4. Выполнять тестирование программных модулей.

ПК 1.5. Осуществлять рефакторинг и оптимизацию программного кода.

ПК 2.4. Осуществлять разработку тестовых наборов и тестовых сценариев для программного обеспечения.



ПК 2.5. Производить инспектирование компонент программного обеспечения на предмет соответствия стандартам кодирования.

#### Личностные результаты учебной дисциплины

Код ЛР	Личностные результаты реализации программы (дескрипторы)
ЛР 1	-осознающий себя гражданином и защитником великой страны
ЛР 2	-проявляющий активную гражданскую позицию, демонстрирующий приверженность принципам честности, порядочности, открытости. Экономически активный и участвующий в студенческом и территориальном самоуправлении, в том числе на условиях добровольчества, продуктивно взаимодействующие и участвующие в деятельности общественных организаций. Готовый использовать свой личный и профессиональный потенциал для защиты национальных интересов России
ЛР 3	-демонстрирующий приверженность к родной культуре, исторической памяти на основе любви к Родине, родному народу, малой родине, принятию традиционных ценностей многонационального народа России. Лояльный к установкам и проявлениям представителей субкультур, отличающий их от групп с деструктивным поведением. Демонстрирующий неприятие и предупреждающий социально опасное поведение окружающих
ЛР 4	- принимающий семейные ценности своего народа, готовый к созданию семьи и воспитанию детей; демонстрирующий неприятие насилия в семье, ухода от родительской ответственности, отказа от отношений со своими детьми и их финансового содержания
ЛР 5	- занимающий активную гражданскую позицию избирателя, волонтера, общественного деятеля
ЛР 6	- принимающий цели и задачи научно-технологического, экономического, информационного развития России, готовый работать на их достижение. Стремящийся к формированию в сетевой среде личного и профессионального, конструктивного «цифрового следа»
ЛР 7	- готовый соответствовать ожиданиям работодателей: проектно мыслящий, эффективно взаимодействующий с членами команды и сотрудничающий с другими людьми, осознанно выполняющий профессиональные требования, ответственный, пунктуальный, дисциплинированный, трудолюбивый, критически мыслящий, нацеленный на достижение поставленных целей; демонстрирующий профессиональную жизнестойкость
ЛР 8	- проявляющий и демонстрирующий уважение к представителям различных этнокультурных, социальных, конфессиональных и иных групп. Сопричастный к сохранению, преумножению и трансляции культурных традиций и ценностей многонационального российского государства
ЛР 9	- уважающий этнокультурные, религиозные права человека, в том числе с особенностями развития; ценящий собственную и чужую уникальность в различных ситуациях, во всех формах и видах деятельности
ЛР 10	- принимающий активное участие в социально значимых мероприятиях, соблюдающий нормы правопорядка, следующий идеалам гражданского общества, обеспечения безопасности, прав и свобод граждан России; готовый оказать поддержку нуждающимся. Соблюдающий и пропагандирующий правила здорового и безопасного образа жизни, спорта; предупреждающий

	либо преодолевающий зависимости от алкоголя, табака, психоактивных веществ, азартных игр и т.д.
ЛР 11	- лояльный к установкам и проявлениям представителей субкультур, отличающий их от групп с деструктивным и девиантным поведением
ЛР 12	- осознающий приоритетную ценность личности человека; уважающий собственную и чужую уникальность в различных ситуациях, во всех формах и видах деятельности
ЛР 13	- умение реализовывать личностные качества в производственном процессе
ЛР 14	- стрессоустойчивость, коммуникабельность
ЛР 15	- опыт научно-исследовательской деятельности
ЛР 16	- открытый к текущим и перспективным изменениям в мире труда, демонстрирующий навыки самообразования и саморазвития
ЛР 17	- инновационность мышления в реализации производственных задач
ЛР 18	- выполнение социальных норм и правил, внутреннего распорядка колледжа и предприятия
ЛР 19	- профессиональная идентичность и ответственность
ЛР 20	- самооценка и рефлексия результатов своей деятельности и развития

Формами промежуточной аттестации по учебной дисциплине являются: контрольное тестирование (3 семестр), экзамен (4 семестр).

## **2. РЕЗУЛЬТАТЫ ОСВОЕНИЯ УЧЕБНОЙ ДИСЦИПЛИНЫ, ПОДЛЕЖАЩИЕ ПРОВЕРКЕ**

В результате освоения учебной дисциплины ОПЦ.04 «Основы алгоритмизации и программирования» обучающийся должен обладать предусмотренными ФГОС по специальности СПО 09.02.07 «Информационные технологии и программирование программы» следующими умениями, знаниями, которые формируют профессиональную компетенцию, и общими компетенциями.

<b>Результаты обучения: умения, знания и общие компетенции</b>	<b>Показатели оценки результата</b>
<b>Уметь:</b>	
У 1 Разрабатывает алгоритмы для конкретных задач ОК 1. ОК 2. ПК 1.1. ПК 1.2. ПК 1.3. ПК 1.4. ПК 1.5. ПК 2.4.	<ul style="list-style-type: none"> <li>• выбирает способы решения задач профессиональной деятельности, применительно к различным контекстам.</li> <li>• осуществляет поиск, анализ и интерпретацию информации, необходимой для выполнения задач профессиональной деятельности.</li> <li>• формирует алгоритмы разработки программных модулей в соответствии с техническим заданием.</li> <li>• разрабатывает программные модули в соответствии с техническим заданием.</li> <li>• выполняет отладку программных модулей с использованием специализированных программных средств.</li> <li>• выполняет тестирование программных модулей.</li> <li>• осуществляет рефакторинг и оптимизацию программного кода.</li> <li>• осуществляет разработку тестовых наборов и тестовых сценариев для программного обеспечения.</li> </ul>
У 2 Использует программы для графического отображения алгоритмов ОК 9. ОК 10.	<ul style="list-style-type: none"> <li>• использует информационные технологии в профессиональной деятельности.</li> <li>• пользуется профессиональной документацией на государственном и иностранном языках.</li> </ul>

ПК 1.1. ПК 1.4.	<ul style="list-style-type: none"> <li>• формирует алгоритмы разработки программных модулей в соответствии с техническим заданием.</li> <li>• осуществляет разработку тестовых наборов и тестовых сценариев для программного обеспечения.</li> </ul>
У 3 Определяет сложность работы алгоритмов ОК 2. ОК 9. ОК 10. ПК 1.1. ПК 1.2. ПК 1.3. ПК 1.4. ПК 1.5. ПК 2.4. ПК 2.5.	<ul style="list-style-type: none"> <li>• осуществляет поиск, анализ и интерпретацию информации, необходимой для выполнения задач профессиональной деятельности.</li> <li>• использует информационные технологии в профессиональной деятельности.</li> <li>• пользуется профессиональной документацией на государственном и иностранном языках.</li> <li>• формирует алгоритмы разработки программных модулей в соответствии с техническим заданием.</li> <li>• разрабатывает программные модули в соответствии с техническим заданием.</li> <li>• выполняет отладку программных модулей с использованием специализированных программных средств.</li> <li>• выполняет тестирование программных модулей.</li> <li>• осуществляет рефакторинг и оптимизацию программного кода.</li> <li>• осуществляет разработку тестовых наборов и тестовых сценариев для программного обеспечения.</li> <li>• производит инспектирование компонент программного обеспечения на предмет соответствия стандартам кодирования.</li> </ul>
У 4 Работает в среде программирования ОК 4. ОК 5. ОК 9. ПК 1.2. ПК 1.3.	<ul style="list-style-type: none"> <li>• работает в коллективе и команде, эффективно взаимодействует с коллегами, руководством, клиентами.</li> <li>• осуществляет устную и письменную коммуникацию на государственном языке с учетом особенностей социального и культурного контекста.</li> <li>• использует информационные технологии в профессиональной деятельности.</li> <li>• выполняет отладку программных модулей с использованием специализированных программных средств.</li> </ul>
У 5 Реализовывает построенные алгоритмы в виде программ на конкретном языке программирования ОК 1. ОК 2. ОК 9. ОК 10. ПК 1.1. ПК 1.2.	<ul style="list-style-type: none"> <li>• выбирает способы решения задач профессиональной деятельности, применительно к различным контекстам.</li> <li>• осуществляет поиск, анализ и интерпретацию информации, необходимой для выполнения задач профессиональной деятельности.</li> <li>• использует информационные технологии в профессиональной деятельности.</li> <li>• пользуется профессиональной документацией на государственном и иностранном языках.</li> <li>• формирует алгоритмы разработки программных модулей в соответствии с техническим заданием.</li> <li>• разрабатывает программные модули в соответствии с техническим заданием.</li> </ul>
У 6 Оформляет код программы в соответствии со стандартом кодирования. ОК 9. ОК 10. ПК 2.5.	<ul style="list-style-type: none"> <li>• использует информационные технологии в профессиональной деятельности.</li> <li>• пользуется профессиональной документацией на государственном и иностранном языках.</li> <li>• производит инспектирование компонент программного обеспечения на предмет соответствия стандартам кодирования.</li> </ul>

<p>У 7 Выполняет проверку, отладку кода программы ОК 2. ОК 9. ОК 10. ПК 1.3. ПК 1.4. ПК 1.5. ПК 2.4.</p>	<ul style="list-style-type: none"> <li>• осуществляет поиск, анализ и интерпретацию информации, необходимой для выполнения задач профессиональной деятельности.</li> <li>• использует информационные технологии в профессиональной деятельности.</li> <li>• пользуется профессиональной документацией на государственном и иностранном языках.</li> <li>• выполняет отладку программных модулей с использованием специализированных программных средств.</li> <li>• выполняет тестирование программных модулей.</li> <li>• осуществляет рефакторинг и оптимизацию программного кода.</li> <li>• осуществляет разработку тестовых наборов и тестовых сценариев для программного обеспечения.</li> </ul>
<p><b>Знает:</b></p>	
<p>З 1 Понятие алгоритмизации, свойства алгоритмов, общие принципы построения алгоритмов, основные алгоритмические конструкции ОК 2. ОК 9. ПК 1.1. ПК 1.2. ПК 1.3. ПК 1.4. ПК 1.5. ПК 2.4. ПК 2.5.</p>	<ul style="list-style-type: none"> <li>• осуществляет поиск, анализ и интерпретацию информации, необходимой для выполнения задач профессиональной деятельности.</li> <li>• использует информационные технологии в профессиональной деятельности.</li> <li>• формирует алгоритмы разработки программных модулей в соответствии с техническим заданием.</li> <li>• разрабатывает программные модули в соответствии с техническим заданием.</li> <li>• выполняет отладку программных модулей с использованием специализированных программных средств.</li> <li>• выполняет тестирование программных модулей.</li> <li>• осуществляет рефакторинг и оптимизацию программного кода.</li> <li>• осуществляет разработку тестовых наборов и тестовых сценариев для программного обеспечения.</li> <li>• производит инспектирование компонент программного обеспечения на предмет соответствия стандартам кодирования.</li> </ul>
<p>З 2 Эволюция языков программирования, их классификация, понятие системы программирования ОК 1. ОК 2. ОК 9. ПК 2.4. ПК 2.5.</p>	<ul style="list-style-type: none"> <li>• выбирает способы решения задач профессиональной деятельности, применительно к различным контекстам.</li> <li>• осуществляет поиск, анализ и интерпретацию информации, необходимой для выполнения задач профессиональной деятельности.</li> <li>• использует информационные технологии в профессиональной деятельности.</li> <li>• осуществляет разработку тестовых наборов и тестовых сценариев для программного обеспечения.</li> <li>• производит инспектирование компонент программного обеспечения на предмет соответствия стандартам кодирования.</li> </ul>
<p>З 3 Основные элементы языка, структура программы, операторы и операции, управляющие структуры, структуры</p>	<ul style="list-style-type: none"> <li>• выбирает способы решения задач профессиональной деятельности, применительно к различным контекстам.</li> <li>• осуществляет поиск, анализ и интерпретацию информации, необходимой для выполнения задач профессиональной деятельности.</li> <li>• формирует алгоритмы разработки программных модулей в соответствии с техническим заданием.</li> </ul>

<p>данных, файлы, классы памяти ОК 1. ОК 2. ПК 1.1. ПК 1.2. ПК 1.3. ПК 1.4. ПК 1.5. ПК 2.4. ПК 2.5.</p>	<ul style="list-style-type: none"> <li>• разрабатывает программные модули в соответствии с техническим заданием.</li> <li>• выполняет отладку программных модулей с использованием специализированных программных средств.</li> <li>• выполняет тестирование программных модулей.</li> <li>• осуществляет рефакторинг и оптимизацию программного кода.</li> <li>• осуществляет разработку тестовых наборов и тестовых сценариев для программного обеспечения.</li> <li>• производит инспектирование компонент программного обеспечения на предмет соответствия стандартам кодирования.</li> </ul>
<p>3 4 Подпрограммы, составление библиотек подпрограмм ОК 1. ОК 2. ОК 4. ОК 9. ПК 1.1. ПК 1.2. ПК 1.4.</p>	<ul style="list-style-type: none"> <li>• выбирает способы решения задач профессиональной деятельности, применительно к различным контекстам.</li> <li>• осуществляет поиск, анализ и интерпретацию информации, необходимой для выполнения задач профессиональной деятельности.</li> <li>• работает в коллективе и команде, эффективно взаимодействует с коллегами, руководством, клиентами.</li> <li>• использует информационные технологии в профессиональной деятельности.</li> <li>• формирует алгоритмы разработки программных модулей в соответствии с техническим заданием.</li> <li>• разрабатывает программные модули в соответствии с техническим заданием.</li> <li>• выполняет тестирование программных модулей.</li> </ul>
<p>3 5 Объектно-ориентированная модель программирования, основные принципы объектно-ориентированного программирования на примере алгоритмического языка: понятие классов и объектов, их свойств и методов, инкапсуляция и полиморфизма, наследования и переопределения ОК 1. ОК 2. ПК 1.1. ПК 1.3. ПК 1.4. ПК 1.5.</p>	<ul style="list-style-type: none"> <li>• выбирает способы решения задач профессиональной деятельности, применительно к различным контекстам.</li> <li>• осуществляет поиск, анализ и интерпретацию информации, необходимой для выполнения задач профессиональной деятельности.</li> <li>• формирует алгоритмы разработки программных модулей в соответствии с техническим заданием.</li> <li>• выполняет отладку программных модулей с использованием специализированных программных средств.</li> <li>• выполняет тестирование программных модулей.</li> <li>• осуществляет рефакторинг и оптимизацию программного кода.</li> </ul>

### 3.ОЦЕНКА ОСВОЕНИЯ УЧЕБНОЙ ДИСЦИПЛИНЫ

#### 3.1. Контроль и оценка освоения учебной дисциплины по темам (разделам)

Элемент учебной дисциплины	Формы и методы контроля			
	Текущий контроль		Промежуточная аттестация	
	Осваиваемые результаты	Метод контроля	Проверяемые результаты	Форма контроля
<b>Раздел 1. Понятие алгоритмизации</b>				
<b>Тема 1.1</b> <b>Введение в предмет</b>	ОК 1. ОК 2. ОК 4. ОК 5. ПК1.1. ПК1.2. ПК1.3. ПК1.4. ПК1.5. У1. У2. У3. У7 31. 32. 33. 34.	Устный опрос Практическая работа Самостоятельная работа	ОК 1. ОК 2. ОК 4. ОК 5. ОК 9. ОК 10 ПК1.1. ПК1.2. ПК1.3. ПК1.4. ПК1.5. ПК2.5 У 1-7 3 1-5.	
<b>Тема 1.2</b> <b>Структурное программирование.</b> <b>Общие принципы построения алгоритмов</b>	ОК 1. ОК 2. ОК 4. ПК1.1. ПК1.2. ПК1.3. ПК2.5. У4. У5. У6. У7 31. 34. 35.	Устный опрос Практическая работа Самостоятельная работа		
<b>Тема 1.3</b> <b>Методы разработки алгоритмов</b>	ОК 9. ОК 10. ПК1.2. ПК1.3. ПК1.4. У1. У2. У3. У4. У5. У6. 31. 32. 33. 34.	Устный опрос Практическая работа Самостоятельная работа Тестовое задание		
<b>Раздел 2. Программирование на алгоритмическом языке</b>				
<b>Тема 2.1</b> <b>Элементы языка</b>	ОК 1. ОК 2. ПК1.1. ПК1.2. ПК1.3. ПК1.4. У1. У2. У3. У4. 33. 34. 35.	Устный опрос Практическая работа Самостоятельная работа	ОК 1. ОК 2. ОК 4. ОК 5. ОК 9. ОК 10. ПК1.1- 1.5, ПК 2.4 – 2.5. У1 - 6. 31 - 6.	<b>4 -й, 5-й семестры – контрольная работа</b>  <b>6-й семестр - экзамен</b>
<b>Тема 2.2.</b> <b>Типы данных.</b> <b>Операции и выражения</b>	ОК 1. ОК 2. ОК 4. ОК 5. ОК 9. ОК 10. ПК1.3. ПК1.5. ПК2.5. У1. У4. У5. У6. 31. 34. 35.	Устный опрос Практическая работа Самостоятельная работа		
<b>Тема 2.3.</b> <b>Операторы языка.</b> <b>Управляющие структуры</b>	ОК 1. ОК 2. ОК 9. ОК 10. ПК1.1. ПК1.2. ПК1.3. ПК1.4. У1. У4. У5. У6. 31. 35.	Устный опрос Практическая работа Самостоятельная работа		
<b>Тема 2.4.</b>	ОК 1. ОК 2. ОК 4. ОК 5.	Устный опрос		

<b>Подпрограммы: процедуры и функции</b>	ОК 9. ОК 10. ПК1.1. ПК1.2. ПК1.3. ПК1.4. У4. У5. У6. 32. 33. 34.	Практическая работа Самостоятельная работа		
<b>Тема 2.5. Графика и анимация</b>	ОК 1. ОК 2. ОК 4. ОК 5. ПК1.3. ПК1.4. ПК1.5. ПК2.4. У1. У2. У3. У4. У7 33. 34. 35.	Устный опрос Практическая работа Самостоятельная работа Тестовое задание		
<b>Тема 2.6. Сложные структуры: массивы и записи</b>	ОК 1. ОК 2. ОК 4. ОК 5. ПК1.1. ПК1.2. ПК1.3. ПК1.4. У1. У2. У3. У7 31. 32. 33. 34.	Устный опрос Практическая работа Самостоятельная работа	ОК 1. ОК 2. ОК 4. ОК 5. ОК 9. ОК 10. ПК1.1- 1.5, ПК 2.4 – 2.5. У1 - 7. 31 - 5.	
<b>Тема 2.7. Строки и множества</b>	ОК 2. ОК 4. ОК 5. ПК1.1. ПК1.3. ПК1.4. У1. У2. У3. У4. 31. 32.	Устный опрос Практическая работа Самостоятельная работа		
<b>Тема 2.8. Файлы</b>	ОК 1. ОК 2. ОК 4. ПК1.5. ПК2.4. ПК2.5. У1. У2. У3. У4. У5. У6. У7 31. 34. 35.	Устный опрос Практическая работа Самостоятельная работа		
<b>Тема 2.9. Модули</b>	ОК 2. ОК 9. ОК 10. ПК1.1. ПК1.5. ПК2.4. ПК2.5. У1. У2. У3. У4. 31. 32. 33.	Устный опрос Практическая работа Самостоятельная работа		
<b>Раздел 3. Программирование в объектно-ориентированной среде</b>				
<b>Тема 3.1. Основные принципы объектно-ориентированного программирования (ООП)</b>	ОК 9. ОК 10. ПК1.1. ПК1.2. ПК1.3. ПК1.4. У1. У2. У3. У7 31. 32. 33.	Устный опрос Практическая работа Самостоятельная работа	ОК 1. ОК 2. ОК 5. ОК 9. ОК 10. ПК1.1. ПК1.2. ПК1.3. ПК1.4. ПК2.5 У1. У2. У3. У7 31. 32. 33.	
<b>Тема 3.2. Интегрированная среда разработчика</b>	ОК 1. ОК 2. ОК 5. ПК1.1. ПК1.3. ПК1.4. У1. У2. У3. У7 31. 32. 33.	Устный опрос Практическая работа Самостоятельная работа		
<b>Тема 3.3.</b>	ОК 1. ОК 2.	Устный опрос		

<b>Визуальное Событийно управляемое программирование</b>	ОК 4. ОК 5. ПК1.1. ПК1.2. ПК1.3. ПК2.5. У1. У7 31. 32. 33.	Практическая работа Самостоятельная работа		
--	--	---	--	--

### **3.1.1. Методы и критерии оценивания**

#### 1. Устный опрос. Критерии оценивания.

Оценка 5 «отлично» - ответил на вопросы в объеме лекционного и дополнительного материала, дал полные грамотные ответы на все дополнительные вопросы.

Оценка 4 «хорошо» - грамотно изложил ответы на вопросы, но содержание и формулировки имеют отдельные неточности (допускается нечеткая формулировка определений), в полной мере ответил на заданные дополнительные вопросы.

Оценка 3 «удовлетворительно» - ответил на часть вопросов в объеме лекционного материала и ответил на часть дополнительных вопросов.

Оценка 2 «неудовлетворительно» - допустил ошибки в определении базовых понятий, искажил их смысл, не ответил на дополнительные вопросы.

#### 2. Контрольное тестирование. Критерии оценивания.

Оценка 5 «отлично» - правильно выполнено 85 – 100 % заданий.

Оценка 4 «хорошо» - правильно выполнено 70 – 84 % заданий.

Оценка 3 «удовлетворительно» правильно выполнено 55 – 69 % заданий.

Оценка 2 «неудовлетворительно» - правильно выполнено 1 – 54 % заданий.

#### 3. Самостоятельная работа. Критерии оценивания.

Оценка 5 «отлично» - работа выполнена в полном объеме; учтены все требования к данной работе; самостоятельно поставлены цели и задачи работы, соответствующие заданной теме/проблеме; получены результаты в соответствии с поставленной целью; работа оформлена аккуратно и грамотно.

Оценка 4 «хорошо» - выполнены требования к отметке «5», но были допущены два-три недочета; не более одной негрубой ошибки и одного недочета.

Оценка 3 «удовлетворительно» - работа выполнена не в полном объеме, но объем выполненной части работы позволяет получить часть результатов в соответствии с поставленной целью.

Оценка 2 «неудовлетворительно» - работа выполнена не полностью, и объем выполненной части работы позволяет получить недостаточно результатов в соответствии с поставленной целью.

#### 4. Практическая работа. Критерии оценивания.

Оценка 5 «отлично» - работа выполнена в полном объеме, с соблюдением алгоритма выполнения: последовательности проведения измерений, заполнения таблиц, графиков и др.; правильно и аккуратно выполнены все записи, таблицы, рисунки, чертежи, графики, вычисления; получены результаты в соответствии с поставленной целью.

Оценка 4 «хорошо»- выполнены требования к отметке «5», но были допущены два-три недочета; не более одной негрубой ошибки и одного недочета.

Оценка 3 «удовлетворительно» - работа выполнена не в полном объеме, но объем выполненной части работы позволяет получить часть результатов в соответствии с поставленной целью.



Оценка 2 «неудовлетворительно» - работа выполнена не полностью и объем выполненной части работы не позволяет получить никаких результатов в соответствии с поставленной целью.

#### 4. КОНТРОЛЬНО-ОЦЕНОЧНЫЕ СРЕДСТВА ДЛЯ ПРОВЕДЕНИЯ ПРОМЕЖУТОЧНОЙ АТТЕСТАЦИИ

##### 1. Контрольное тестирование

**1. Форма проведения:** письменная – тест с практико-ориентированным заданием.

##### 2. Условия выполнения

1. Инструкция для обучающихся.

2. Время выполнения задания: 45 минут.

3. Оборудование учебного кабинета: посадочные места для обучающихся и преподавателя.

4. Технические средства обучения: компьютер преподавателя – 1 шт.; компьютер студента – 15 шт.; на каждом компьютере ПО: Windows, Microsoft Office, включая пакет Microsoft Visio, среда программирования Pascal ABC Net; компьютеры подключены к локальной вычислительной сети, информационно-образовательной среде КГА ПОУ «ДИТК» и сети Интернет.

5. Информационные источники: <http://ditk.dgo4u.ru/> интернет-ресурс СДО MOODLE КГА ПОУ «ДИТК».

6. Требования охраны труда: Инструкция по охране труда при работе в компьютерном классе.

##### 3. Пакет материалов

1. Перечень тем, которые включает контрольное тестирование:

Тема 1.1 Введение в предмет

Тема 1.2 Структурное программирование. Общие принципы построения алгоритмов

Тема 1.3 Методы разработки алгоритмов.

Тема 2.1 Элементы языка

Тема 2.2. Типы данных. Операции и выражения

Тема 2.3. Операторы языка. Управляющие структуры

Тема 2.4. Подпрограммы: процедуры и функции

#### Оценка запланированных результатов по учебной дисциплине

Результаты обучения (элементы)	Показатели оценки результата
3 1 Понятие алгоритмизации, свойства алгоритмов, общие принципы построения алгоритмов, основные алгоритмические конструкции.	<ul style="list-style-type: none"><li>• выбирать способы решения задач профессиональной деятельности, применительно к различным контекстам.</li><li>• осуществлять поиск, анализ и интерпретацию информации, необходимой для выполнения задач профессиональной деятельности.</li></ul>
3 2 Эволюция языков программирования, их классификация, понятие системы программирования.	<ul style="list-style-type: none"><li>• работать в коллективе и команде, эффективно взаимодействовать с коллегами, руководством, клиентами.</li></ul>
3 3 Основные элементы языка, структура программы, операторы и операции, управляющие структуры, структуры данных, файлы, классы памяти.	<ul style="list-style-type: none"><li>• осуществлять устную и письменную коммуникацию на государственном языке с учетом особенностей социального и культурного контекста.</li></ul>
3 4 Подпрограммы, составление библиотек подпрограмм.	<ul style="list-style-type: none"><li>• использовать информационные технологии в профессиональной деятельности.</li></ul>
3 5 Объектно-ориентированная модель программирования, основные принципы объектно-ориентированного программирования на примере алгоритмического языка: понятие классов и объектов, их свойств и методов, инкапсуляция	<ul style="list-style-type: none"><li>• пользоваться профессиональной документацией на государственном и иностранном языках.</li><li>• формировать алгоритмы разработки программных модулей в соответствии с техническим заданием.</li></ul>

<p>и полиморфизма, наследования и переопределения.</p> <p>У 1 Разрабатывать алгоритмы для конкретных задач.</p> <p>У 2 Использовать программы для графического отображения алгоритмов.</p> <p>У 3 Определять сложность работы алгоритмов.</p> <p>У 4 Работать в среде программирования.</p> <p>У 5 Реализовывать построенные алгоритмы в виде программ на конкретном языке программирования.</p> <p>У 6 Оформлять код программы в соответствии со стандартом кодирования.</p> <p>У 7 Выполнять проверку, отладку кода программы.</p> <p>ОК 1. ОК 2. ОК 4. ОК 5. ОК 9. ОК 10.  ПК 1.1. ПК 1.2. ПК 1.3. ПК 1.4. ПК 1.5. ПК 2.4. ПК 2.5.</p>	<ul style="list-style-type: none"> <li>• разрабатывать программные модули в соответствии с техническим заданием.</li> <li>• выполнять отладку программных модулей с использованием специализированных программных средств.</li> <li>• выполнять тестирование программных модулей.</li> <li>• осуществлять рефакторинг и оптимизацию программного кода.</li> <li>• осуществлять разработку тестовых наборов и тестовых сценариев для программного обеспечения.</li> <li>• производить инспектирование компонент программного обеспечения на предмет соответствия стандартам кодирования.</li> </ul>
---	--

## Образец тестового задания

### Часть А

1. Что может входить в алфавит языка Pascal?

Выберите несколько из 6 вариантов ответа:

- |                              |                               |
|------------------------------|-------------------------------|
| 1) Русские прописные буквы.  | 4) Русские строчные буквы.    |
| 2) Латинские строчные буквы. | 5) Специальные символы.       |
| 3) Арабские цифры.           | 6) Латинские прописные буквы. |

2. Соотнесите определения с их значениями.

Укажите соответствие для всех 5 вариантов ответа:

1) Алфавит – это...	а) цепочки символов, которые рассматриваются как единые смысловые элементы с фиксированным значением.
2) Синтаксис – это...	б) смысловое содержание языковой конструкции.
3) Семантика – это...	в) составные символы, которые нельзя разрывать (разделять пробелом).
4) Неделимые элементы – это...	г) правописание языковых конструкций.
5) Служебные слова – это...	д) множество символов, допустимых в записи текстов программ.

3. Соотнесите функцию с её значение.

Укажите соответствие для всех 8 вариантов ответа:

- |               |  |
|---------------|--|
| 1) random     | а) Целая часть а.                            |
| 2) random (a) | б) Модуль аргумента.                         |
| 3) sqr (a)    | в) Квадрат а.                                |
| 4) sqrt (a)   | г) Корень квадратный из а.                   |
| 5) abs (a)    | д) Псевдослучайное число в интервале [0, а). |
| 6) frac (a)   | е) Дробная часть а.                          |
| 7) int (a)    | ж) Псевдослучайное число в интервале [0, 1). |
| 8) exp (a)    | з) Экспонента.                               |

4. Как правильно будет записано предоставленное выражение на языке Pascal:

$$\sqrt[3]{(x-2)^2}?$$

Выберите один из 4 вариантов ответа:

- |   |  |
|---|--|
| 1) $1/3 * \text{sqr}(x-2)$ .                  | 3) $\text{exp}(1/3 * \text{sqr}(x-2))$ . |
| 2) $\text{exp}(1/3 * \ln(\text{sqr}(x-2)))$ . | 4) $1/3 * \ln(\text{sqr}(x-2))$          |

5. Укажите порядок выполнения действий в следующем выражении:

$$(2/(7+x)+\text{sqr}(x))/(\text{abs}(\text{sqr}(y)-144)+\text{sqr}(x)).$$

Укажите порядок следования всех 10 вариантов ответа:

- 1)  $\text{abs}(\text{sqr}(y)-144)$
- 2)  $7+x$
- 3)  $2/(7+x)+\text{sqr}(x)$
- 4)  $(2/(7+x)+\text{sqr}(x))/\text{abs}(\text{sqr}(y)-144)+\text{sqr}(x)$
- 5)  $\text{sqr}(x)$
- 6)  $\text{sqr}(x)$
- 7)  $\text{sqr}(y)-144$
- 8)  $2/(7+x)$
- 9)  $\text{sqr}(y)$
- 10)  $\text{abs}(\text{sqr}(y)-144)+\text{sqr}(x)$

6. Выберите верный формат записи ввода данных для переменных a, b, c.

Выберите несколько из 6 вариантов ответа:

- |                     |  |
|---------------------|--|
| 1) Read (a,b,c);    | 4) Readln (a,b,c);                     |
| 2) Writeln (a,b,c); | 5) Read (a);<br>Read (b);<br>Read (c); |



4) 5

### Часть В

1. Запишите следующее выражение по правилам

$$W = \frac{\sqrt{|m^2 - 8n|}}{(6,5y + 3xy + \frac{7}{9}x + y^2)^2}$$

программирования:

2. Выпишите недопустимые имена переменных:

- a) Nomer;
- b) S34;
- c) И92;
- d) Kol\_vo54;
- e) 45\_A;
- i) fg-л23

3. Установите соответствие между переменной и типом данных:

- |              |            |
|--------------|------------|
| a) A:=3.234  | 1) Integer |
| b) Z:=14     | 2) Real    |
| c) B:=10351  | 3) Byte    |
| d) K:=-0.2   | 4) Word    |
| e) C:= 64000 |            |

4. Запишите инструкцию:

- а) присваивающую переменной V значение 7;
- б) увеличивающую значение переменной Z на 30;
- в) вычисляющую значение переменной R по формуле  $(X^2+Y^2):2$ ;

5. Опишите переменные, необходимые для вычисления:  
при  $x=-5.3$ ,  $y=7.42$

$$K = \frac{x^2 + b}{\sqrt{|by + 5,1|}}$$

6. Напишите инструкцию вывода на экран:

- а) вашего имени б) числа 400 в) значения выражения  $7,3(3,2^2+8,61)$

7. Определите, какое значение примет переменная C в результате выполнения данной последовательности операторов присваивания:

$a:=8$ ;  $b:=a/2$ ;  $c:=43 \bmod a$ ;  $a:=(b+c) \operatorname{div} 6$ ;  $b:=b+1$ ;  $c:=\operatorname{sqrt}(\operatorname{abs}(a*b-14))$ ;

8. Установите соответствие между служебными словами и названиями разделов программы:

- |                 |   |
|-----------------|---|
| a) Var          | a) Раздел операторов                    |
| b) Program      | b) Раздел имени программы               |
| c) Uses         | c) Раздел описания переменных           |
| d) Begin ...end | d) Раздел описания библиотечных модулей |

9. Найдите ошибки в записях оператора:

- a) Write ©;
- b) Writeln;
- c) Writeln (Введите любое число);
- d) Write X,Y;
- e) WRITELN ('воскресенье, нерабочий день');

**10. Какая структура программы верная:**

```
1) begin
program MyFirst;
X:=Y+195;
end.
```

```
2) program MyProg;
begin
Writeln ('Привет');
end.
```

**11. Расположите в правильном порядке строки программы, вычисляющей периметр и площадь параллелограмма:**

- 1) S:=a\*h;
- 6) var a,b,h,p,s: integer;
- 2) end.
- 7) readln;
- 3) program pr;
- 8) Writeln('p=',p,' s=',s);
- 4) p:=2\*(a+b);
- 9) a:=6;b:=3;h:=4;
- 5) Uses crt;
- 10) clrscr;
- 11) begin

**12. Дан текст программы в таблице с ошибками:**

- исправьте ошибки в программе;
- что выведется на экран в результате выполнения программы?

```
Программа с ошибками
War: a,b,c – integer, x: real;
Bigin
A=7, b=3,2, c:=a+b;
Writeln ( summa= , c);
C:=c/2; x:=a-c;
Writeln('x=' , x, 'kvadrat=' , x*x);
and
```

В ответе указать листинг программы без ошибок и результат, выведенный на экран:

**13. Перевести блок-схему на язык Паскаль.**

Вычисление расстояния между точками А и В.

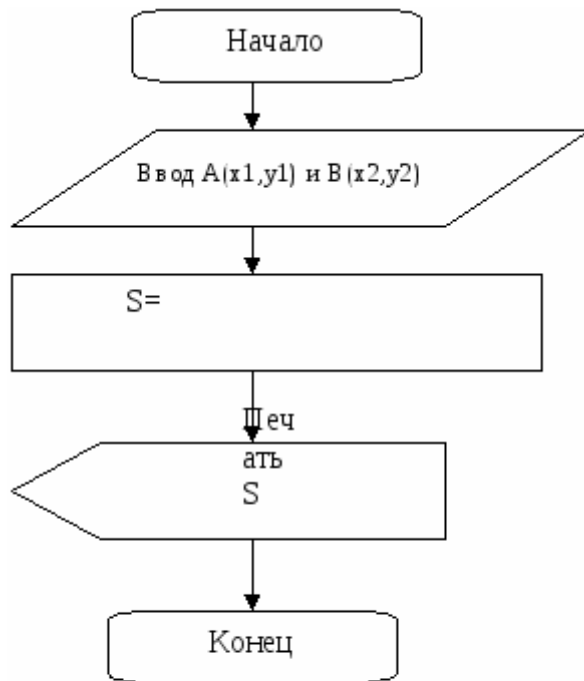

### Часть С

**Решить две задачи и показать результат решения:**

1. Дан целочисленный массив размера N. Вывести вначале все содержащиеся в данном массиве четные числа в порядке возрастания их индексов, а затем — все нечетные числа в порядке убывания их индексов.
2. Описать процедуру, вычисляющую среднее арифметическое  $SrA = (X+Y)/2$  и среднее геометрическое  $SrG = \sqrt{X * Y}$  двух положительных чисел X и Y (X и Y — входные, SrA и SrG — выходные параметры вещественного типа). С помощью этой процедуры найти среднее арифметическое и среднее геометрическое для пар (A, B), (A, C), (A, D), A, B, C, D ввести с клавиатуры.

**4. Эталоны ответов.**

### Часть А

- |   |   |
|---|---|
| 1 | 2,3,5,6   |
| 2 | 1 - e<br>2 - c<br>3 - d<br>4 - b<br>5 - a                   |
| 3 | 1 - g<br>2 - e<br>3 - c<br>4 - d<br>5 - b<br>6 - f<br>7 - a |



	8 - h
4	2
5	1 - 7
	2 - 2
	3 - 4
	4 - 10
	5 - 1
	6 - 8
	7 - 6
	8 - 3
	9 - 5
	10 - 9
6	1,4,5
7	2
8	1,3
9	3
10	3
11	2
12	2,4
13	600
14	2
15	2

## Часть В

1.  $W = \sqrt{\text{abs}(\sqrt{m} - 8 \cdot n)} / \sqrt{6.5 \cdot y + 3 \cdot x \cdot y + 7/9 \cdot x + \sqrt{y}}$

2. c) И92 е) 45\_A i) fg\_л23

**3.**

A) 2 B) 1 C) 1 D) 2 E) 3

**4.**

a)  $V := 7;$

б)  $Z := Z + 30;$

в)  $R := (\sqrt{x} + \sqrt{y}) / 2;$

**5.** var x,y,k:real; b:integer;

**6.**

a) writeln('Denis');

б) writeln(400);

в) writeln(7.3\*(sqrt(3.2)+8.61));

**7.** C=3

**8.**

1. c)

2. b)

3. d)

4. a)

9.

a) Write ©; - не соответствует формату оператора

c) Writeln (Введите любое число); фраза в скобках должна быть в апострофах

d) Write X,Y; не хватает скобок

10. Верна программа 2.

11. Верный порядок следования строк: 3, 5, 6, 11, 10, 9, 4, 1, 8, 7, 2

12. Программа без ошибок:

```
Var: a,b:integer, x,c: real;
```

```
Begin
```

```
A:=7; b:=3,2; c:=a+b;
```

```
C:=c/2; x:=a-c;
```

```
Writeln ( 'summa=' , c:1:1);
```

```
Writeln('x=' , x:1:1, 'kvadrat=' , (x*x):1:2);
```

```
End.
```

На экране будет выведено: summa=5.1

x=1.9 kvadrat=3.61

13.

```
uses crt;
```

```
var x1, x2, y1, y2: integer;
```

```
s:real;
```

```
begin
```

```
clrscr;
```

```
write('x1= ');
```

```
readln(x1);
```

```
write('y1= ');
```

```
readln(y1);
```

```
write('x2= ');
```

```
readln(x2);
```

```
write('y2= ');
```

```
readln(y2);
```

```
s:=sqrt(sqrt(x2-x1)+sqrt(y2-y1));
```

```
writeln('s=', s:3:1);
```

```
readln;
```

```
end.
```

## Часть С

### Задача 1

```
program C1;
```

```
var arr: array[1..10] of integer;
```

```
N, i: integer;
```

```
Begin
```

```
    write('Введите N: '); readln(N);
```

```
    write('Введите элементы массива: ');
```

```
    for i := 1 to N do read(arr[i]);
```

```
        write('Четные элементы массива: ');
```

```
    for i := 1 to N do if arr[i] mod 2 = 0 then
```

```
        write(arr[i], ' ');
```

```
    writeln;
```

```

        write('Нечетные элементы массива: ');
        for i := N downto 1 do if arr[i] mod 2 <> 0 then
            write(arr[i], ' ');
        end.
Задача 2
program C2;
procedure Mean(x, y: real; var a, g: real);
begin
    a := (x + y) / 2;
    g := Sqrt(x * y);
end;
var a, b, c, d, AMean, GMean: real;
begin
    write('A = '); readln(a);
    write('B = '); readln(b);
    write('C = '); readln(c);
    write('D = '); readln(d);
    Mean(a, b, AMean, GMean); {Вызываю процедуру}
    writeln('Среднее арифметическое ', a, ' и ', b, ' равно ', AMean);
    writeln('Среднее геометрическое ', a, ' и ', b, ' равно ', GMean:3:2);
    Mean(a, c, AMean, GMean); {Вызываю процедуру}
    writeln('Среднее арифметическое ', a, ' и ', c, ' равно ', AMean);
    writeln('Среднее геометрическое ', a, ' и ', c, ' равно ', GMean:3:2);
    Mean(a, d, AMean, GMean); {Вызываю процедуру}
    writeln('Среднее арифметическое ', a, ' и ', d, ' равно ', AMean);
    writeln('Среднее геометрическое ', a, ' и ', d, ' равно ', GMean:3:2);
end.

```

## 6. Ведомость.

### 2.Экзамен

**1.Форма проведения:** письменная – тест с практико-ориентированным заданием.

#### 2.Условия выполнения

- 1.Инструкция для обучающихся.
2. Время выполнения задания: 120 минут.
3. Оборудование учебного кабинета: посадочные места для обучающихся и преподавателя.
4. Технические средства обучения: компьютер преподавателя – 1 шт.; компьютер студента – 15 шт.; на каждом компьютере ПО: Windows, Microsoft Office, включая пакет Microsoft Visio, среда программирования Pascal ABC Net; компьютеры подключены к локальной вычислительной сети, информационно-образовательной среде КГА ПОУ «ДИТК» и сети Интернет.
5. Информационные источники: <http://ditk.dgo4u.ru/> интернет-ресурс СДО MOODLE КГА ПОУ «ДИТК».
6. Требования охраны труда: Инструкция по охране труда при работе в компьютерном классе.

#### 3.Пакет материалов

- 1.Перечень тем, которые включает контрольное тестирование:

#### 3.Пакет материалов для проведения дифференцированного зачёта

- 3.1.Перечень тем, контролируемых в ходе промежуточной аттестации.

Тема 1.1 Введение в предмет

Тема 1.2 Структурное программирование. Общие принципы построения алгоритмов

Тема 1.3 Методы разработки алгоритмов.

Тема 2.1 Элементы языка

Тема 2.2. Типы данных. Операции и выражения

Тема 2.3. Операторы языка. Управляющие структуры

Тема 2.4. Подпрограммы: процедуры и функции

Тема 2.5. Графика и анимация

Тема 2.6. Сложные структуры: массивы и записи

Тема 2.7. Строки и множества

Тема 2.8. Файлы

Тема 2.9. Модули

Тема 3.1. Основные принципы объектно- ориентированного программирования (ООП)

Тема 3.2. Интегрированная среда разработчика

Тема 3.3. Визуальное событийно- управляемое программирование

### Оценка запланированных результатов по учебной дисциплине

Результаты обучения (элементы)	Показатели оценки результата
З 1 Понятие алгоритмизации, свойства алгоритмов, общие принципы построения алгоритмов, основные алгоритмические конструкции.	• выбирать способы решения задач профессиональной деятельности, применительно к различным контекстам.
З 2 Эволюция языков программирования, их классификация, понятие системы программирования.	• осуществлять поиск, анализ и интерпретацию информации, необходимой для выполнения задач профессиональной деятельности.
З 3 Основные элементы языка, структура программы, операторы и операции, управляющие структуры, структуры данных, файлы, классы памяти.	• работать в коллективе и команде, эффективно взаимодействовать с коллегами, руководством, клиентами.
З 4 Подпрограммы, составление библиотек подпрограмм.	• осуществлять устную и письменную коммуникацию на государственном языке с учетом особенностей социального и культурного контекста.
З 5 Объектно-ориентированная модель программирования, основные принципы объектно-ориентированного программирования на примере алгоритмического языка: понятие классов и объектов, их свойств и методов, инкапсуляция и полиморфизма, наследования и переопределения.	• использовать информационные технологии в профессиональной деятельности.
У 1 Разрабатывать алгоритмы для конкретных задач.	• пользоваться профессиональной документацией на государственном и иностранном языках.
У 2 Использовать программы для графического отображения алгоритмов.	• формировать алгоритмы разработки программных модулей в соответствии с техническим заданием.
У 3 Определять сложность работы алгоритмов.	• разрабатывать программные модули в соответствии с техническим заданием.
У 4 Работать в среде программирования.	• выполнять отладку программных модулей с использованием специализированных программных средств.
У 5 Реализовывать построенные алгоритмы в виде программ на конкретном языке программирования.	• выполнять тестирование программных модулей.
У 6 Оформлять код программы в соответствии со стандартом кодирования.	• осуществлять рефакторинг и оптимизацию программного кода.
У 7 Выполнять проверку, отладку кода программы.	• осуществлять разработку тестовых наборов и тестовых сценариев для программного обеспечения.
ОК 1. ОК 2. ОК 4. ОК 5. ОК 9. ОК 10.	• производить инспектирование компонент программного обеспечения на предмет соответствия стандартам кодирования.



- 2) while;
  - 3) case;
  - 4) repeat;
12. При выполнении последовательности операторов  $a:=1$ ;  $b:=3$ ;  $x:=(a+b)/(a*b-a)$ ; значение переменной  $x$  равно:
- 1) 11
  - 2) 1
  - 3) 0.3333
  - 4) 2
13. Неверно записано описание переменных:
- 1) VAR A,B:real; I,J:integer;
  - 2) VAR j,g,t:integer; i:real;
  - 3) VAR i,max:integer; a,max:real;
  - 4) VAR a,b:real; c,d:real;
14. Какое выражение неверно?
- 1) Структура подпрограммы аналогична структуре основной программы
  - 2) Подпрограмма предназначена для выполнения какой-то последовательности действий
  - 3) В Паскале имеется две разновидности подпрограмм – процедуры и функции
  - 4) В подпрограмме нельзя использовать глобальные переменные.
15. Какие виды подпрограмм есть в Паскале?
- 1) модуль и функция
  - 2) процедура и функция
  - 3) модуль и процедура
  - 4) процедура
16. В операторе присваивания  $summa := \text{sqr}(x)+3*a$  переменными являются:
- 1)  $x$ ,  $a$
  - 2)  $a$ ,  $x$ ,  $summa$
  - 3)  $\text{sqr}$ ,  $x$ ,  $a$
  - 4)  $summa$ ,  $\text{sqr}$ ,  $x$ ,  $a$
17. При выполнении последовательности операторов  $A:=4$ ;  $B:=2$ ;  $X:=A \text{ mod } B$  значение переменной  $X$  равно:
- 1) выражение записано неверно
  - 2) 2
  - 3) операция невыполнима, так как деление на 0 невозможно
  - 4) 0
18. Вещественный тип данных объявляется служебным словом:
- 1) integer
  - 2) longint
  - 3) real
  - 4) shortint
19. Раздел переменных определяется служебным словом:
- 1) label
  - 2) type
  - 3) var
  - 4) array
20. Какие из приведенных типов данных относятся к целочисленному типу данных?
- 1) integer, real
  - 2) single, extended
  - 3) comp, double
  - 4) integer, word, longint
21. Для вычисления экспоненты применяется процедура:

- 1) ord(x)
  - 2) exp(x)
  - 3) sqr(x)
  - 4) trunc(x)
22. Цикл с предусловием определяется служебным словом:
- 1) for;
  - 2) while;
  - 3) repeat;
  - 4) if.
23. Как называются имена, представленные в разделе описаний основной программы?
- 1) формальными
  - 2) параметрами-константами
  - 3) локальными
  - 4) глобальными
24. Из приведенных операторов описания переменных неправильно объявлены переменные
- 1) VAR f,g,d,t:INTEGER; I,t:REAL
  - 2) var a,b:real;c:real
  - 3) var I,j,max,min: real
  - 4) var a,b,c,d:real; I,j,k:integer
25. Подпрограммы располагаются в разделе описания...?
- 1) переменных
  - 2) типов
  - 3) процедур и функций
  - 4) меток
26. Алгоритм, в котором действия выполняются друг за другом, не повторяясь называется:
- 1) линейным
  - 2) циклическим
  - 3) разветвленным
  - 4) простым
27. Укажите неправильно записанный оператор:
- 1) if a<b then a:=a\*a else b:=b\*b;
  - 2) if x and y then s:=s+1; else s:=s-1;
  - 3) if k<>m then k:=m;
  - 4) if (a<b) or c then c:=false.
28. При выполнении последовательности операторов A:=5; B:=2; X:=A div B значение переменной X равно:
- 1) выражение записано неверно
  - 2) 2
  - 3) операция невыполнима, так как деление на 0 невозможно
  - 4) 5

### Часть Б

*(В соответствующую строку бланка ответов запишите ответ выполненного задания, окончание предложения или пропущенные слова)*

1. Заранее заданное понятное и точное предписание возможному исполнителю совершить определенную последовательность действий для получения решения задачи за конечное число шагов
2. Команда .... предназначена для вывода на экран монитора сообщений и значений переменных.
3. Алгоритмы с повторением действий и групп операций

4. Функция получения остатка от деления
5. Используется если надо выполнить некоторую последовательность действий несколько раз, причем заранее известно число таких повторений.
6. Упорядоченный набор однотипных элементов, имеющих общее имя
7. Текст в фигурных скобках, который никак не воспринимается при выполнении программы
8. Команда ... предназначена для ввода с клавиатуры значений переменных (исходных данных)
9. Набор инструкций для вычислительных машин и устройств
10. Алгоритмы с альтернативным выбором действий и групп операций
11. Функция получения целой части от деления
12. Позволяет выбирать только одно из двух возможных действий в зависимости от логического выражения.

#### Практико-ориентированное задание

(выполнить задание, программы должны быть прокомментированы)

1. Реализуйте программу поиска заданного числа в неупорядоченном массиве X. Массив должен быть получен путем генерации чисел с применением функции Random.
2. Используя модуль GraphABC, вывести в координатных осях график, заданный функцией

$$y(t) = t \sin(4t) + 5e^{-0,5t}, 0 \leq t \leq 2\pi$$

#### 4. Эталоны ответов

Тестовое задание

Часть А

№	Ответ	№	Ответ	№	Ответ	№	Ответ
1	1-б 2-а 3-в	8	2	15	2	22	2
2	1-в 2-а 3-б	9	2	16	2	23	4
3	1-б 2-а 3-в	10	1	17	4	24	1
4	1-в 2-а 3-б	11	4	18	3	25	3
5	1-в 2-а 3-б	12	4	19	3	26	1
6	1-б 2-в 3-а	13	3	20	4	27	2
7	1	14	4	21	2	28	2

Часть Б

1	Алгоритм
2	write
3	циклические
4	MOD
5	Оператор for
6	Массив
7	Комментарий
8	read
9	Программа
10	ветвления
11	DIV
12	оператор If



## Практико-ориентированное задание

### Задача 1.

Program Poisk; {Поиск заданного числа в массиве}

Var

i,n:integer; {Индекс элемента массива и его размер}

c,d:real; {Интервал, которому принадлежат числа}

b:real; {Заданное число}

a:array [1..300] of real; {Объявление массива}

Begin

Write('Введите n'); Readln (n);

Writeln('Введите c и d'); Readln(c,d);

Randomize;

For i=1 to n+1 do

Begin

a(i):=Int(a +Random\*(d-c)); {Генерация массива чисел}

Write(a(i):3); {Вывод чисел}

End;

Write ('Введите число b'); Readln (b);

a(n+1):=b; {Запись a в ячейку n+1 }

For i=1 to n+1 do

If a(i)=b Then Break;

If i=<n Then writeln ('Число найдено i=', i=3);

Else writeln ('Число не найдено')

End.

### Задача 2.

Uses graphABC;

Function F(t:real):real;

Begin

F:=t\*sin(4\*t)+5\*exp(-0.5\*t); {Вычисление функции при значении t}

End;

Var

xc,yc,x,y,n,i:integer;

r,t,max,min,z,mx,my:real;

s:string;

Begin

max:=F(0);

min:=max;

t:=0;

while t<=2\*pi do

Begin

r:=F(t);

if r>max then max:=r;

if r<min then min:=r;

t:=t+0.01;

End;

if max>abs(min) then z:=max else z:=abs(min);{ Построение осей }

mx:=(windowwidth-50)/(2\*pi);

if min<0 then yc:=round(windowheight\*max/(max+abs(min)))

else yc:=windowheight-40;

```

my:=(yc-20)/z;
xc:=30;
line(xc,yc>windowwidth-10,yc);
line(xc,0,xc>windowheight);
textout(xc-15,yc,'0');
if z>2*pi then n:=trunc(z)+1 else n:=trunc(2*pi)+1;
for i:=1 to n do
    Begin
        line(xc+round(i*mx),yc-3,xc+round(i*mx),yc+3);
        line(xc-3,yc-round(i*my),xc+3,yc-round(i*my));
        line(xc-3,yc+round(i*my),xc+3,yc+round(i*my));
        str(i,s);
        textout(xc+round(i*mx),yc+10,s);
        textout(xc-15,yc-round(i*my),s);
        textout(xc-15,yc+round(i*my),s);
    End;
t:=0;
while t<=2*pi do {Построение графика функции}
    begin
        t:=t+0.001;
        r:=F(t);
        x:=xc+round(t*mx);
        y:=yc-round(r*my);
        setpixel(x,y,clRed);
    end;
textout(100,10,'График функции y=tsin(4t)+5exp(-0.5t)');{Подпись к графику}
textout(150,30,'на интервале [0;2pi]');
End.

```

#### 5. Критерии оценки ответов обучающихся

Оценка 5 «отлично» - на 85% и более вопросов дан верный ответ. Практическая часть выполнена полностью.

Оценка 4 «хорошо» - на 75% и более вопросов дан верный ответ. Практическая часть содержит незначительные ошибки.

Оценка 3 «удовлетворительно» - на 55% и более вопросов дан верный ответ. Практическая часть частично не выполнена.

Оценка 2 «неудовлетворительно» - правильные ответы даны менее, чем на 55% вопросов.

Практическая часть полностью не выполнена.

#### 6. Зачетная ведомость.

**МИНИСТЕРСТВО ПРОФЕССИОНАЛЬНОГО ОБРАЗОВАНИЯ  
И ЗАНЯТОСТИ НАСЕЛЕНИЯ ПРИМОРСКОГО КРАЯ**

**краевое государственное автономное  
профессиональное образовательное учреждение  
«Дальнегорский индустриально-технологический колледж»**

**Комплект**  
**контрольно-оценочных средств**  
**учебной дисциплины**  
ОП.05 Правовое обеспечение профессиональной деятельности  
*профессионального цикла*  
*программы подготовки специалистов среднего звена СПО*

**ППССЗ**  
по специальности  
09.02.07 Информационные системы и программирование

Дальнегорск, 2021

## **СОДЕРЖАНИЕ**

1. Паспорт комплекта контрольно-измерительных материалов
2. Результаты освоения учебной дисциплины, подлежащие проверке
3. Контроль и оценка результатов освоения учебной дисциплины

# **1. ПАСПОРТ КОМПЛЕКТА КОНТРОЛЬНО-ИЗМЕРИТЕЛЬНЫХ МАТЕРИАЛОВ**

## **1.1 Общие положения**

КИМ включают контрольные материалы для проведения текущего контроля в виде проверочных работ в форме теста и вопросов к дифференцированному зачёту.

## **1.2 Область применения комплекта контрольно-измерительных материалов**

Контрольно-измерительные материалы (КИМ) предназначены для контроля и оценки образовательных достижений студентов, изучающих учебную дисциплину ОП.05 Правовое обеспечение профессиональной деятельности» в соответствии с требованиями ФГОС СПО по специальности 09.02.07 Информационные системы и программирование.

## **1.3 Общие и профессиональные компетенции**

ОК 1. Понимать сущность и социальную значимость своей будущей профессии, проявлять к ней устойчивый интерес.

ОК 2. Организовывать собственную деятельность, выбирать типовые методы и способы выполнения профессиональных задач, оценивать их эффективность и качество.

ОК 3. Принимать решения в стандартных и нестандартных ситуациях и нести за них ответственность.

ОК 4. Осуществлять поиск и использование информации, необходимой для эффективного выполнения профессиональных задач, профессионального и личностного развития.

ОК 5. Использовать информационно-коммуникационные технологии в профессиональной деятельности.

ОК 6. Работать в коллективе и команде, эффективно общаться с коллегами, руководством, потребителями.

ОК 7. Брать на себя ответственность за работу членов команды (подчиненных), результат выполнения заданий.

ОК 8. Самостоятельно определять задачи профессионального и личностного развития, заниматься самообразованием, осознанно планировать повышение квалификации.

ОК 9. Ориентироваться в условиях частой смены технологий в профессиональной деятельности.

ПК 1.1. Организовывать и проводить работы по техническому обслуживанию и ремонту автотранспорта.

ПК 1.2. Осуществлять технический контроль при хранении, эксплуатации, техническом обслуживании и ремонте автотранспорта.

ПК 2.3. Организовывать безопасное ведение работ при техническом обслуживании и ремонте автотранспорта.

## **2. РЕЗУЛЬТАТЫ ОСВОЕНИЯ УЧЕБНОЙ ДИСЦИПЛИНЫ, ПОДЛЕЖАЩИЕ ПРОВЕРКЕ**

## 2.1. Распределение типов заданий

Результаты обучения: умения, знания и общие компетенции	Форма контроля и оценивания
Уметь:	
У-1 использовать необходимые нормативно-правовые акты	Заполнение документов, решение задач
У-2 применять документацию систем качества	Заполнение документов, устный опрос, письменный опрос, тестирование, решение задач
Знать:	
З-1 основные положения Конституции Российской Федерации	Устный опрос, письменный опрос, тестирование
З-2 основы трудового права	Устный опрос, письменный опрос, тестирование, решение задач
З-3 законы и иные нормативные правовые акты, регулирующие правоотношения профессиональной деятельности	Устный опрос, заполнение документов

## 2.2 Текущий контроль

### Тесты по разделу Трудовое право РФ №1

#### 1. Трудовые отношения возникают на основании:

1. приказ работодателя о приеме на работу
2. трудовой договор
3. коллективный договор
4. договор подряда

#### 2. Укажите неверный вариант. Трудовые отношения – отношения, основанные на соглашении между работником и работодателем о:

1. личном выполнении работником за плату трудовой функции
2. подчинении работника правилам внутреннего трудового распорядка
3. обеспечением работодателем условий труда
4. защите прав, свобод и законных интересов трудового коллектива

#### 3. Стороны трудовых отношений –

1. работник, работодатель, трудовой коллектив
2. работник, работодатель
3. работник, работодатель и профсоюзный комитет
4. работник, работодатель, трудовой коллектив и профсоюзный комитет

#### 4. Нанося оскорбления работнику, начальник причиняет

1. материальный вред
2. физический вред
3. моральный вред
4. гражданский вред

#### 5. Укажите неверный вариант. Работник имеет право на:

1. защиту своих прав, свобод и законных интересов
2. обязательное социальное страхование
3. участие в управлении организацией
4. забастовку в случае индивидуального трудового спора

#### 6. Укажите неверный вариант. Работник обязан:

1. бережно относиться к имуществу работодателя, третьих лиц и других работников

- 2.соблюдать трудовую дисциплину
- 3.выплачивать штраф в случае наступления трудового проступка
- 4.добросовестно исполнять свои трудовые обязанности

**7. Что не является обязательным условием бессрочного ТД**

- 1.Ф.И.О. работодателя
- 2.место работы
- 3.дата окончания работы
- 4.режим рабочего времени и времени отдыха

**8. Срочный ТД может заключаться на срок:**

- 1.до 5 лет
- 2.от 2 мес. до 5 лет
- 3.на 2 мес.
- 4.менее 2 мес.

**9. Задача. Работник причинил моральный вред работодателю в размере 40 тыс.рублей . В каком порядке и в каком размере будет взыскан ущерб, если работник причинил вред:**

- А) по неосторожности
  - Б) умышленно
- Работник не материально ответственное лицо.

**10. Работа в ночное время:**

- 1.с 22 до 6 ч.
- 2.С 23 до 6 ч
- 3.С 24 до 6 ч
- 4.С 22 до 8 ч.

**11. Нормальная продолжительность рабочей недели:**

1. 35 часов
2. 26 часов
3. 40 часов
4. 42 часа

**12. В каком размере оплачивается первые 2 часа сверхурочной работы?**

1. В 1,5-ном
2. В 2-ном
3. В 3-ном
4. В обычном

№2

**1. Какое лицо не является работодателем**

- 1) генеральный директор
- 2) юридическое лицо
- 3) индивидуальный предприниматель
- 4) физическое лицо-работодатель

**2. Какое дисциплинарное взыскание не предусмотрено Трудовым кодексом РФ и неправомерно**

- 1) замечание
- 2) штраф
- 3) выговор
- 4) увольнение

**3. Вступать в трудовые отношения без ограничений и дополнительных условий при приёме на работу можно**

- 1) с 14 лет
- 2) с 15 лет
- 3) с 16 лет
- 4) с 18 лет

**4. Что такое прогул**

- 1) отсутствие на работе без уважительных причин в течение более чем четырёх часов подряд
- 2) отсутствие на работе более четырёх часов
- 3) отсутствие на рабочем месте более четырёх часов
- 4) отсутствие на рабочем месте без уважительных причин в течение более чем четырёх часов подряд

**5. Какое наибольшее дисциплинарное взыскание можно вынести за появление на работе в состоянии опьянения**

- 1) замечание
- 2) выговор
- 3) штраф
- 4) увольнение

**6. За неосторожное причинение вреда имуществу работодателя работник несёт ответственность**

- 1) в полном объёме
- 2) в полном объёме, но не более размера ущерба
- 3) в пределах одной среднемесячной зарплаты, но не более размера ущерба
- 4) в пределах среднемесячной зарплаты на протяжении всего года

**7. Причинение вреда работником имуществу работодателя является**

- 1) гражданской ответственностью
- 2) материальной ответственностью
- 3) имущественной ответственностью
- 4) административной ответственностью

**8. Срочный трудовой договор заключается на срок не более**

- 1) 1 года
- 2) 2 лет
- 3) 4 лет
- 4) 5 лет

**9. Ежегодный оплачиваемый отпуск составляет**

- 1) один месяц
- 2) 28 календарных дней
- 3) 30 рабочих дней
- 4) 28 рабочих дней

**10. Нормальная продолжительность рабочей недели составляет**

- 1) 35
- 2) 36
- 3) 40
- 4) 48

### №3

**1. Предмет трудового права составляют следующие отношения:**

- а) отношения по рассмотрению трудовых споров;
- б) отношения по оплате сверхурочных работ;
- в) отношения по трудоустройству;
- г) трудовые отношения;
- д) отношения по выплате пенсий.

**2. Субъектами трудового права являются:**

- а) государство;
- б) Министерство здравоохранения и социального развития РФ;
- в) граждане РФ;
- г) трудовой коллектив организации;
- д) акционерные общества.

**3. Выберите правильное определение коллективного договора:**

- а) это трудовой договор;



- б) это правовой акт, регулирующий социально-трудовые отношения в организации и заключаемый работниками и работодателем в лице их представителей;
- в) это договоренность сторон при отсутствии разногласий по поводу установления условий труда.

**4. В какой форме заключается трудовой договор?**

- а) в устной;
- б) в простой письменной;
- в) в письменной с нотариальным удостоверением;
- г) в письменной с нотариальным удостоверением и госрегистрацией

**5. Рабочее время бывает следующих видов:**

- а) льготное;
- б) сокращенное;
- в) привилегированное;
- г) нормальное;
- д) неполное;
- е) усеченное.

**6. Какие из перечисленных видов поощрений предусмотрены трудовым законодательством:**

- а) объявление благодарности;
- б) награждение почетной грамотой;
- в) объявление общественной признательности;
- г) выдача премии;
- д) занесение в список почета.

**7. При каких условиях на работника возлагается материальная ответственность:**

- а) при наличии упущенной выгоды;
- б) при совершении противоправного действия (бездействия);
- в) при наличии нормального производственно-хозяйственного риска;
- г) при наличии вины;
- д) при наличии причинной связи между действием (бездействием) и ущербом;
- е) при причинении прямого действительного ущерба;
- ж) при наличии причинной связи между действием (бездействием) и виной.

**8. Органами по рассмотрению индивидуальных трудовых споров являются:**

- а) примирительная комиссия;
- б) суд общей юрисдикции;
- в) профсоюз;
- г) комиссия по трудовым спорам;
- д) арбитражный суд.

**9. Коллективный договор заключается:**

- а) на срок до 3 лет;
- б) срок оговаривается при его заключении;
- в) на срок до 1 года.

**10. Трудовой договор – это:**

- а) соглашение между работодателем и представителем работника;
- б) соглашение между работником и представителем работодателя;
- в) соглашение между работодателем и работником.

**11. Нормальная продолжительность рабочего времени не может превышать:**

- а) 36 часов в неделю;
- б) 48 часов в неделю;
- в) 40 часов в неделю.

**12. Какие из перечисленных видов взысканий за нарушение трудовой дисциплины предусмотрены трудовым законодательством:**

- а) строгий выговор;
- б) понижение в должности;

- в) замечание;
- г) перевод на нижеоплачиваемую работу;
- д) выговор

**13. Об изменении существенных условий, предусмотренных трудовым договором, работодатель – физическое лицо – в письменной форме предупреждает работника не менее чем:**

- а) за 7 дней;
- б) за 10 дней;
- в) за 14 дней.

**14. В каких случаях работодатель в праве отстранить работника от работы:**

- а) если работник появился на работе в состоянии алкогольного, наркотического или токсического опьянения;
- б) если работник не прошел обязательный медицинский осмотр;
- в) если работник не представил о себе сведений личного характера.

**15. Имеет ли право работник, минуя комиссию по трудовым спорам (КТС), обратиться за защитой своих прав в суде:**

- а) нет;
- б) да;
- в) да, но только после письменного уведомления об этом работодателя.

**16. Дисциплинарное взыскание может применяться:**

- а) не позднее 6 месяцев со дня совершения проступка;
- б) не позднее 6 месяцев со дня составления акта о совершении проступка;
- в) не позднее 1 месяца со дня обнаружения проступка.

**17. Стороны трудовых отношений – это:**

- а) работник и работодатель;
- б) работник, работодатель и посредник (например, служба занятости);
- в) работодатель и посредник.

**18. Трудовой договор вступает в силу:**

- а) с оговоренной в нем даты;
- б) с момента его подписания;
- в) с момента определения системы оплаты.

**19. Заключение трудового договора допускается с лицами, достигшими возраста:**

- а) 10 лет;
- б) 12 лет;
- в) 16 лет.

**20. Дисциплинарное взыскание считается снятым, если:**

- а) со дня применения взыскания истекло 6 месяцев;
- б) со дня применения взыскания истек 1 год;
- в) если трудовой коллектив обсудил на общем собрании поведение работника.

**21. Основным документом о трудовой деятельности и трудовом стаже является:**

- а) трудовой договор;
- б) личное дело;
- в) трудовая книжка.

**22. Обязан или имеет право работодатель устанавливать неполный рабочий день работнику, осуществляющему уход за больным членом семьи?**

- а) обязан;
- б) не обязан;
- в) имеет право.

**23. Работа в сверхурочное время оплачивается, компенсируется:**

- а) предоставляются 2 дня отдыха;
- б) по договоренности сторон;
- в) 80% от часовой тарифной ставки;
- г) в двойном размере;

- д) в полуторном размере;
- е) 40% от часовой тарифной ставки;
- ж) два часа в полуторном размере, затем в двойном размере.

**24. Общий размер всех удержаний при каждой выплате заработной платы не может превышать:**

- а) 20%;
- б) 50%;
- в) 25%;
- г) 33%.

#### №4

**1 Сверхурочные работы не должны превышать для каждого работника ... часов в год.**

**2 Продолжительность ежегодного основного оплачиваемого отпуска составляет ... календарных дней.**

**3 При расторжении трудового договора в связи с ликвидацией организации (либо сокращением численности или штата работников организации) увольняемому работнику выплачивается выходное пособие в размере среднего ... заработка**

**4 Работник имеет право расторгнуть трудовой договор, предупредив об этом работодателя в письменной форме за ... недели.**

**5 Работа по совместительству – это работа по инициативе...**

**6 Работник может обратиться в комиссию по трудовым спорам в течение ... месяцев со дня, когда он узнал или должен был узнать о нарушении своего права**

**7 Приостановить начавшуюся забастовку вправе...**

- а) суд
- б) Правительство РФ
- в) Министерство здравоохранения и социального развития РФ
- г) государственная инспекция труда
- д) орган, возглавляющий забастовку

**8 Какие из перечисленных ниже видов увольнений являются дисциплинарными взысканиями...**

- а) за совершение аморального проступка во время работы (п.7 ст.81 ТК РФ)
- б) за прогул ( подп. «а» п.6 ст.81 ТК РФ)
- в) в связи с утратой доверия совершенные вне работы (п.8 ст.81 ТК РФ)
- г) за несоответствие занимаемой должности (п.3 ст.81 ТК РФ)

**9 Об изменении существенных условий, предусмотренных трудовым договором, работодатель – физическое лицо в письменной форме предупреждает работника не менее чем за ... календарных дней.**

**10 Укажите срок исковой давности по спорам об увольнении?**

- а) 3 месяца
- б) 1 месяц
- в) 1 год
- г) не ограничен

**11 Что из перечисленного работник обязан возместить работодателю?**

- а) убытки
- б) прямой действительный ущерб
- в) прямой действительный ущерб и упущенную выгоду
- г) только упущенную выгоду
- д) неполученные доходы

**12 Какой день считается днем увольнения?**

- а) день издания приказа об увольнении
- б) день ознакомления работника с приказом об увольнении
- в) последний день работы
- г) день окончательного расчета с работником

**13 В какие сроки работодатель обязан оформить трудовой договор с работником, фактически допущенным к работе?**

- а) немедленно
- б) в недельный срок
- в) в понедельник
- г) в срок не позднее 3 дней со дня фактического допуска
- д) спустя 5 дней с момента фактического допуска

**14 Что не относится к обязательным условиям трудового договора?**

- а) место работы (с указанием структурного подразделения)
- б) дата начала работы
- в) условие об испытании
- г) условия оплаты труда
- д) виды и условия социального страхования, непосредственно связанные с трудовой деятельностью

**15 Что является основанием возникновения трудовых отношений?**

- а) избрание на должность
- б) направление на работу уполномоченными законом органами в счет установленной квоты
- в) трудовой договор
- г) назначение на должность
- д) избрание по конкурсу на замещение соответствующей должности

**16 Укажите минимальный возраст, с которого допускается заключение трудового договора:**

- а) 18 лет
- б) 16 лет
- в) 15 лет
- г) 14 лет
- д) Трудовой кодекс РФ не регламентирует этот вопрос

**17 По общему правилу трудовое совершеннолетие наступает с:**

- а) 14 лет
- б) 15 лет
- в) 16 лет
- г) 18 лет
- д) 21 года

**18 Право на использование отпуска за первый год работы возникает у работника по истечении:**

- а) 11 месяцев непрерывной работы.
- б) 6 месяцев непрерывной работы;
- в) 2 месяцев непрерывной работы,
- г) по истечении 6 месяцев со дня окончания испытательного срока.

**19 Какие документы можно требовать от работника при приеме на работу:**

- а) трудовую книжку, документ, удостоверяющий личность;
- б) трудовую книжку, документ, удостоверяющий личность, справку о состоянии здоровья;
- в) трудовую книжку, документ, удостоверяющий личность, справку с места жительства.
- г) трудовую книжку, документ, удостоверяющий личность, резюме;

**20 Основным документом о трудовой деятельности и трудовом стаже является:**

- а) трудовой договор;
- б) личное дело;
- в) трудовая книжка,
- г) автобиография.

**21 Трудовые договоры могут заключаться:**

- а) только на неопределенный срок;
- б) как на определенный, так и на неопределенный срок;
- в) сроком до 10 лет,

г) на 5 лет,

д) как на определенный (до пяти лет), так и на неопределенный срок;

**22 Трудовой договор – это:**

а) соглашение между работодателем и представителем работника;

б) соглашение между работником и представителем работодателя;

в) соглашение между работодателем и работником.

**23 Нормальная продолжительность рабочего времени не может превышать:**

а) 36 часов в неделю;

б) 48 часов в неделю

в) 40 часов в неделю.

**24 Какие из перечисленных видов взысканий за нарушение трудовой дисциплины предусмотрены трудовым законодательством:**

а) строгий выговор;

б) понижение в должности;

в) замечание;

г) перевод на нижеоплачиваемую работу;

д) выговор.

**25 Рабочее время бывает следующих видов:**

а) льготное;

б) сокращенное;

в) привилегированное;

г) нормальное;

д) неполное;

е) усеченное.

**26. При каких условиях на работника возлагается материальная ответственность:**

а) при наличии упущенной выгоды;

б) при совершении противоправного действия (бездействия);

в) при наличии нормального производственно-хозяйственного риска;

г) при наличии вины;

д) при наличии причинной связи между действием (бездействием) и ущербом;

е) при причинении прямого действительного ущерба;

ж) при наличии причинной связи между действием (бездействием) и виной.

**№5**

**1. Нормальная продолжительность рабочего времени работников в учреждении не может превышать:**

1) 36 часов в неделю;

2) 40 часов в неделю;

3) 48 часов в неделю;

4) 50 часов в неделю.

**2. Работники имеют право расторгнуть трудовой договор, заключенный на неопределенный срок, предупредив об этом работодателя письменно:**

1) за 2 дня;

2) за 2 недели;

3) за 1 месяц;

4) за 3 месяца.

**3. Ежегодный основной оплачиваемый отпуск предоставляется работникам продолжительностью не менее:**

1) 28 календарных дней;

2) 30 рабочих дней;

3) 42 календарных дня;

4) 48 рабочих дней

**4. За нарушения трудовой дисциплины работодатель имеет право применить следующие**

**дисциплинарные взыскания:**

- 1) предупреждение, лишение премии, исправительные работы, выговор;
- 2) замечание, выговор, увольнение;
- 3) предупреждение, замечание, отстранение от работы;
- 4) замечание, предупреждение, штраф, выговор.

**5. Прием на работу оформляется:**

- 1) в устной форме;
- 2) в устной или письменной - по соглашению сторон;
- 3) в письменной форме;
- 4) правильный ответ отсутствует

**6. Трудовой договор заключается:**

- 1) в письменной форме;
- 2) в устной или письменной форме;
- 3) по соглашению работника и работодателя в устной или письменной форме;
- 4) как решит профком.

**7. При увольнении работника выплата всех сумм, причитающихся ему от учреждения, производится:**

- 1) через неделю после увольнения;
- 2) в день увольнения;
- 3) когда будут деньги в кассе;
- 4) по усмотрению работодателя.

**8. Срок испытания при приеме на работу не может превышать: 1) 1 недели;**

- 2) 2-х недель;
- 3) 2-х месяцев;
- 4) 3-х месяцев.

**9. Трудовое право регулирует следующие вопросы:**

- 1) брака и семьи;
- 2) в области исполнительной власти;
- 3) связанные с совершением преступлений и установлением уголовной ответственности;
- 4) в области отношений работника и работодателя по поводу использования способности работника к труду.

**10. Заработная плата должна выплачиваться:**

- 1) один раз в месяц;
- 2) не реже чем каждые полмесяца;
- 3) не реже чем один раз в неделю;
- 4) верный ответ отсутствует

**11. Прием работника на работу оформляется:**

- 1) постановлением;
- 2) указом;
- 3) инструкцией;
- 4) приказом

**12. При увольнении работника работодатель обязан выдать ему трудовую книжку:**

- 1) в день увольнения;
- 2) через неделю после увольнения;
- 3) через месяц после увольнения;
- 4) по усмотрению работодателя.

**13. К работе в ночное время не допускаются:**

- 1) только беременные женщины;
- 2) только несовершеннолетние;
- 3) беременные женщины и несовершеннолетние;
- 4) верный ответ отсутствует

**14. Общим выходным днем в РФ является:**

- 1) среда;

- 2) суббота;
- 3) воскресенье;
- 4) понедельник

**15. Отзыв работника из отпуска возможен:**

- 1) только с согласия работника;
- 2) без согласия работника;
- 3) без согласия работника, но с согласия профкома;
- 4) верный ответ отсутствует

**16. Действия, регулируемые трудовым правом:**

- 1) выплата заработной платы;
- 2) купля-продажа товаров;
- 3) заключение брачного договора;
- 4) расторжение брака.

**17. Необоснованный отказ в приеме на работу:**

- 1) запрещается;
- 2) разрешается;
- 3) разрешается в исключительных случаях;
- 4) верный ответ отсутствует

**18. Основным документом о трудовой деятельности и трудовом стаже работника является:**

- 1) трудовая книжка;
- 2) паспорт;
- 3) диплом;
- 4) сертификат специалиста

**19. Оплачиваемый отпуск должен предоставляться работнику:**

- 1) ежегодно;
- 2) один раз в 1,5 года;
- 3) один раз 2 года;
- 4) в сроки, определяемые работодателем.

**20. Не допускается замена отпуска денежной компенсацией:**

- 1) всем работникам;
- 2) только беременным женщинам;
- 3) только несовершеннолетним работникам;
- 4) беременным женщинам, несовершеннолетним работникам, а также работникам, занятым на тяжелых работах и работах с вредными и (или) опасными условиями труда.

**21. Условия трудового договора могут быть изменены:**

- 1) только по соглашению работника и работодателя;
- 2) по инициативе работодателя;
- 3) по инициативе профсоюзной организации;
- 4) по инициативе местной администрации

**22. При расторжении трудового договора в связи с ликвидацией организации либо сокращением численности или штата работников организаций, увольняемому работнику**

**выплачивается:**

- 1) выходное пособие;
- 2) премия;
- 3) аванс;
- 4) отпускные

**23. Основной источник трудового права:**

- 1) Кодекс РФ об административных правонарушениях;
- 2) Гражданский кодекс РФ;
- 3) Семейный кодекс РФ;
- 4) Трудовой кодекс РФ

**24. До применения дисциплинарного взыскания работодатель должен затребовать от работника:**

- 1) устное объяснение проступка работника;
- 2) письменное объяснение проступка работника;
- 3) свидетелей, подтверждающих невиновность работника;
- 4) верный ответ отсутствует

**25. За каждый дисциплинарный проступок может быть применено:**

- 1) только одно взыскание;
- 2) два взыскания;
- 3) несколько взысканий;
- 4) верный ответ отсутствует

**26. Продолжительность перевода на другую работу для замещения отсутствующего работника не может превышать:**

- 1) двух месяцев в рабочем году;
- 2) трех недель в течение календарного года;
- 3) одного месяца;
- 4) одного месяца в течение календарного года.

**27. Трудовые книжки ведутся на всех работников, работающих в учреждении:**

- 1) свыше 2 дней;
- 2) свыше 5 дней;
- 3) свыше 7 дней;
- 4) свыше 10 дней.

**28. Ночным по Трудовому кодексу РФ считается время:**

- 1) с 18 часов вечера до 7 часов утра;
- 2) с 20 часов вечера до 6 часов утра;
- 3) с 22 часов вечера до 6 часов утра;
- 4) с 22 часов вечера до 7 часов утра.

**29. Ежегодный основной оплачиваемый отпуск предоставляется работникам продолжительностью не менее:**

- 1) 28 календарных дней;
- 2) 30 рабочих дней;
- 3) 42 календарных дня;
- 4) 48 рабочих дней

**30. Срочный трудовой договор заключается на срок не более:**

- 1) 1-го года;
- 2) 3-х лет;
- 3) в 5 лет;
- 4) в 7 лет.

**31. Трудовые споры, возникающие между работодателем и работниками, рассматриваются:**

- 1) районными (городскими) судами, арбитражным судом, краевыми судами;
- 2) комиссиями по трудовым спорам, прокуратурой, ОВД;
- 3) краевыми судами, адвокатурой, мировыми судьями;
- 4) комиссиями по трудовым спорам, государственными инспекциями по труду, районными (городскими) судами.

**32. При поступлении на работу в государственное или муниципальное медицинское учреждение от медицинского работника требуется:**

- 1) лицензия;
- 2) сертификат;
- 3) диплом;
- 4) свидетельство о рождении.

**33. В случае, когда заявление работника об увольнении по ст. 80 Трудового кодекса РФ обусловлено невозможностью продолжения работы, работодатель**



расторгает трудовой договор:

- 1) в срок, о котором просит работник;
- 2) в 3 дня;
- 3) в 7 дней;
- 4) в 5-дневный срок.

**34. Заключение трудового договора допускается с лицами, достигшими возраста:**

- 1) в 16 лет;
- 2) в 17 лет;
- 3) в 18 лет;
- 4) в 21 года

**35. Прогул - это отсутствие на работе без уважительных причин:**

- 1) более 2-х часов;
- 2) более 4-х часов;
- 3) в пределах 3-х часов;
- 4) в пределах 4-х часов.

**36. Неполное рабочее время может устанавливаться:**

- 1) по усмотрению работодателя;
- 2) по требованию работника;
- 3) по согласованию с профкомом;
- 4) по соглашению между работником и работодателем.

**37. В случае производственной необходимости работодатель имеет право переводить работников на срок:**

- 1) до 2-х недель;
- 2) до одного месяца;
- 3) до трех недель;
- 4) до двух месяцев.

**38. Сверхурочные работы не должны превышать для каждого работника:**

- 1) 2-х часов в течение 2-х дней подряд и 80 часов в год;
- 2) 4-х часов в течение 2-х дней подряд и 120 часов в год;
- 3) 3-х часов в течение 2-х дней подряд и 100 часов в год;
- 4) 2-х часов в течение 2-х дней подряд и 120 часов в год

## **Задачи по разделу Трудовое право РФ Вариант 1**

### **Задание 1**

В связи с болезнью менеджера по рекламе Смирновой начальник отдела распорядился, чтобы менеджер по продажам Ремизова приняла участок. Ремизова отказалась, мотивируя тем, что это не входит в ее должностные обязанности.

Рассмотрите законность требования начальника отдела.

### **Задание 2**

Директор завода передал в службу занятости список вакантных рабочих мест. В примечании указал, что требуются работники с высшим образованием, знанием иностранного языка, возрастом до 45 лет.

Правомерно ли данное требование.

### **Задание 3**

5 мая покупательница В. С. Дымова купила в магазине 3.5 метра шерстяной ткани. 7 мая пришла в магазин и попросила обменять этот отрез на другой – 4-метровый, т. к. в ателье

сказали, что на пальто нужно 4 метра данной ткани. Однако директор магазина отказался удовлетворить просьбу покупательницы.

Права ли директор? Ответ обоснуйте.

### **Вариант 2**

#### **Задание 1**

При приеме на работу Куликовой, 17 лет, администрация потребовала предоставления медицинской справки. Куликова отказалась проходить медосмотр, заявив, что здоровье у нее хорошее и в медосмотре она не нуждается. Администрация отказала Куликовой в приеме на работу.

Правомерно ли действие администрации?

#### **Задание 2**

При приеме на работу Сидоренко была устно предупреждена об установлении испытания сроком один месяц. В последний день испытательного срока она была уволена без согласия профсоюзного органа.

Правильно ли поступила администрация?

#### **Задание 3**

Покупатель Петров В. И. купил в магазине без примерки полуботинки для сына 10 февраля. 22 февраля этого же года обратился к директору магазина с требованием обменять полуботинки, ссылаясь на то, что они не подошли сыну по размеру.

Каковы действия директора магазина в данной ситуации?

### **Вариант 3**

#### **Задание 1**

В связи с большим объемом работы Новикову допустили к работе без оформления договора. Когда через три дня, при оформлении договора оказалось, что она не имеет соответствующего образования, администрация отказалась заключить с ней трудовой договор.

Рассмотрите законность действия администрации.

#### **Задание 2**

Менеджер Прокопенко, принятый с трехмесячным испытательным сроком решил уволиться по собственному желанию до истечения срока испытания. Однако работодатель разъяснил ему, что он должен отработать 3 месяца затем решать вопрос об увольнении.

Правильное ли разъяснение дали Прокопенко?

#### **Задание 3**

П. С. Иванов купил корейский телевизор, к которому приложена инструкция только на корейском, английском и японском языках. Фирма предложила сделать перевод за 50 долларов.

Права покупателя в данной ситуации.

### **Задачи по разделу Трудовое право РФ №2**

**1.** Усманова А.И. работает в бухгалтерии ОАО «Парус». Она обратилась к администрации с просьбой установить ей сокращенный рабочий день, так как у нее ребенок-инвалид одиннадцати лет. Рассмотрев ее заявление, ей ответили, что неполное время установят, но заработная плата будет меньше и отпуск, соответственно, сократится.

Прокомментируйте ответ администрации ОАО «Парус».

**2.** Иванов В.А. работал в ООО «Вымпел» по срочному трудовому договору и заболел. Срок действия его договора истек во время его болезни, и его уволили. Правомерно ли такое увольнение?

**3.** Вавилонова С.И. хотел взять 1 или 2 дня в счет очередного отпуска, но администрация ей отказала, сославшись на то, что дробить ежегодный отдых нельзя. Вавилонова обратилась в юридическую консультацию с вопросом можно ли делить очередной отпуск и на какие части. Что должен ответить юрист?

4. Симонов В.В. был переведен на другую должность в связи с реорганизацией предприятия. Права ли администрация, назначая ему при переводе испытательный срок, мотивируя это отличие в профиле работы?
5. Сидоров Т.Б. была уволена администрацией в связи с реорганизацией предприятия без предварительного предупреждения с выплатной заработной платы за текущий месяц. Законны ли действия администрации? Каков порядок увольнения работников в связи с реорганизацией предприятия?
6. Администрация предприятия предупредила Петрову В.В. за месяц об увольнении по сокращению штатов. Петрова В.В. потребовала предоставить ей в течение этого месяца свободные дни для поиска новой работы. Правомерны ли требования Петровой? Каков порядок расторжения договора при сокращении штатов? Какими гарантиями обладает работник при увольнении по сокращению?
7. Володарская С.Л. оформлялась на работу в детский сад. У нее потребовали документы о специальном образовании, характеристику с прежнего места работы, а также копию судебного решения по бракоразводному делу, рассмотренному за год до ее обращения о приеме на работу. Имела ли право администрация требовать данные документы?
8. Ивлев П.П. работает по срочному трудовому договору. Ему предложили другую работу на более выгодных условиях. Он хотел расторгнуть действующий договор, однако администрация ему в этом отказала, ссылаясь на ст. 79 ТК РФ. Правомерны ли действия администрации? Каковы общие основания расторжения договора по инициативе работника?
9. Моисеева М.П. получает высшее образование на заочной форме обучения на юридическом факультете КГУ и работает менеджером в магазине. Она обратилась к администрации с просьбой предоставить ей оплачиваемый отпуск как студентке-заочнице на время сессии, однако администрация ей в этом отказала, сославшись на то, что сессия оплачивается только в том случае, если она учится по профилю предприятия, а если нет то ей может быть предоставлен только неоплачиваемый отпуск. Прокомментируйте ответ администрации.
10. Петрова М.И. работает в туристической фирме. Имеет ли право руководитель фирмы, деля отпуск на две части, одну из них предоставлять во время нужное работнику (в соответствии с графиком отпусков), а другую во время, удобное руководителю (например, с 15 по 30 января)?
11. Во время отпуска Маслова П.Е. заболела на 11 дней, четыре из которых – выходные. 25 мая она должна выйти на работу. На сколько дней ей продлят отпуск?

### **Тест по разделу Защита прав потребителей РФ**

#### **Вариант 1.**

1. **Какой товар надлежащего качества имеет право обменять потребитель, если он не подошел ему по форме, размеру, расцветке, габаритам:**
  - 1) видеомэгафитон;
  - 2) мебельный гарнитур;
  - 3) кашемировый свитер.
2. **В каком размере начисляется неустойка, которую продавец обязан уплатить потребителю в случае нарушения сроков замены товара:**
  - 1) в размере 1 % за каждый день просрочки;
  - 2) в размере 2 % за каждый день просрочки;
  - 3) в размере 0,5 % за каждый день просрочки.
3. **Условия договора, ущемляющие права потребителей по сравнению с законодательством:**
  - 1) могут включаться в договор только при наличии письменного согласия потребителя;
  - 2) могут включаться в договор при продаже товара со скидкой;
  - 3) не могут включаться в договор с потребителем, а если включены, то могут признаваться недействительными.

**4. Удовлетворение требований потребителя о безвозмездном устранении недостатков выполненной работы, об изготовлении другой вещи или о повторном выполнении работы:**

1) освобождает исполнителя от ответственности в форме неустойки за нарушение срока окончания выполнения работы;

2) не освобождает исполнителя от ответственности в форме неустойки за нарушение срока окончания выполнения работы;

3) является основанием для уменьшения неустойки за нарушение срока окончания выполнения работы на 50 %.

**5. При передаче потребителю холодильника продавец обязан одновременно передать:**

1) Установленные изготовителем товара комплект принадлежностей и документы;

2) дополнительные комплектующие;

3) технический паспорт.

**6. Продавец при рассмотрении претензии потребителя в связи с предоставлением недостоверной или недостаточно полной информации должен исходить из предположения:**

1) об отсутствии у потребителя специальных познаний о свойствах и характере товара;

2) о наличии у потребителя необходимых знаний, нужных для выбора товара;

3) о наличии у потребителя специальных познаний о свойствах и характере товара.

**7. В каком размере исполнитель уплачивает потребителю неустойку за нарушение установленных сроков начала и окончания выполнения работы:**

1) в размере 3%, если более высокий размер не предусмотрен договором;

2) в размере 2%, если более высокий размер не предусмотрен договором;

3) в размере 3%.

**8. Недостаток товара (работы, услуги) -**

1) несоответствие товара (работы, услуги) стандарту, техническим условиям, обычно предъявляемым требованиям к качеству товара или условиям договора;

2) несоответствие товара (работы, услуги) или обязательным требованиям, предусмотренным законом либо в установленном им порядке, или условиям договора, или целям, для которых товар (работа, услуга) такого рода обычно используется, или целям; о которых продавец (исполнитель) был поставлен в известность при заключении договора, или образцу и (или) описанию при продаже товара по образцу и (или) описанию;

3) несоответствие товара (работы, услуги) стандарту, условиям договора или обычно предъявляемым требованиям к качеству товара (работы, услуги).

**9. Срок наступления соответствующего сезона для сезонных товаров определяется:**

1) исходя из климатических условий места нахождения продавца;

2) исходя из климатических условий места нахождения изготовителя;

3) исходя из климатических условий места нахождения потребителей.

**10. Сроки обмена качественного товара, не подошедшего по форме, размеру, фасону и т.д.:**

1) в течение 30 дней;

2) в течение 14 дней;

3) в течение 7 дней.

**11. Если гарантийный срок на товар не установлен, то потребитель вправе предъявить требование о замене некачественного товара:**

1) в разумный срок, но в пределах 1 года;

2) в разумный срок, но в пределах 6 месяцев;

3) в разумный срок, но в пределах 2 -х лет.

**12. Размер компенсации морального вреда:**

1) зависит от размера возмещения имущественного вреда;

2) зависит от материального положения потребителя;

3) не зависит от размера возмещения имущественного вреда;

**13. Закон "О защите прав потребителей" регулирует отношения, возникающие:**

- 1) между гражданином-предпринимателем и продавцом (изготовителем, исполнителем);
- 2) между гражданином-потребителем и государством;
- 3) между гражданином-потребителем и продавцом (изготовителем, исполнителем).

**14. В местах торговли продовольственными товарами продавец:**

- 1) не может осуществлять продажу сопутствующих непродовольственных товаров;
- 2) может осуществлять продажу сопутствующих непродовольственных товаров, если торговля такими товарами не приводит к ухудшению качества и безопасности продовольственных товаров;
- 3) может осуществлять продажу сопутствующих непродовольственных товаров при наличии сертификата соответствия

**15. Вред, причиненный вследствие недостатка товара, подлежит возмещению продавцом или изготовителем товара по выбору:**

- 1) продавца или изготовителя товара;
- 2) потерпевшего;
- 3) изготовителя.

**16. Всемирный день защиты прав потребителей отмечается:**

- 1) 18 марта;
- 2) 20 марта;
- 3) 15 марта.

**Вариант 2**

**1. При передаче потребителю холодильника продавец обязан одновременно передать:**

- 1) Установленные изготовителем товара комплект принадлежностей и документы;
- 2) дополнительные комплектующие;
- 3) технический паспорт.

**2. При замене товара ненадлежащего качества на товар аналогичной марки перерасчет цены:**

- 1) производится по соглашению сторон;
- 2) производится исходя из цены товара на день замены;
- 3) не производится.

**3. Какая информация о продавце индивидуальном предпринимателе должна быть доведена до сведения потребителя:**

- 1) фирменное наименование организации, место нахождения (юридический адрес) и режим работы;
- 2) информация о государственной регистрации и наименовании зарегистрировавшего органа;
- 3) номер регистрационного свидетельства и домашний адрес.

**4. На какой период продлевается гарантийный срок в случае нахождения товара в ремонте:**

- 1) на 30 дней с момента принятия в ремонт;
- 2) на период, в течение которого товар не использовался;
- 3) устанавливается условиями договора.

**5. Размер компенсации морального вреда:**

- 1) зависит от размера возмещения имущественного вреда;
- 2) зависит от материального положения потребителя;
- 3) не зависит от размера возмещения имущественного вреда;

**6. Сроки обмена качественного товара, не подошедшего по форме, размеру, фасону и т.д.:**

- 1) в течение 30 дней;
- 2) в течение 14 дней;
- 3) в течение 7 дней.

**7. Продавец (исполнитель) не вправе:**

- 1) без согласия потребителя выполнять дополнительные работы, услуги;
- 2) без согласия потребителя выполнять дополнительные работы, услуги за плату;
- 3) без согласия потребителя выполнять дополнительные работы, услуги, если иное не предусмотрено законодательством.

**8. Изготовителем являются:**

- 1) физические и юридические лица, производящие товары для реализации потребителям;

- 2) организация независимо от ее организационно- правовой формы, а также индивидуальный предприниматель, производящие товары для реализации потребителям;
- 3) организация независимо от ее организационно - правовой формы, производящая товары для реализации потребителям.

**9. Если гарантийный срок не установлен, потребитель вправе предъявлять требования, связанные с недостатками выполненной работы в недвижимом имуществе:**

- 1) в разумный срок в пределах двух лет со дня принятия выполненной работы;
- 2) в разумный срок в пределах десяти лет со дня принятия выполненной работы;
- 3) в разумный срок в пределах пяти лет со дня принятия выполненной работы;

**10. На сапоги, приобретенные летом, гарантийный срок, установленный продавцом 30 дней, начинает течь:**

- 1) на следующий день после продажи сапог;
- 2) с момента наступления соответствующего сезона;
- 3) с даты, установленной продавцом.

**11. Закон "О защите прав потребителей" регулирует отношения, возникающие:**

- 1) между гражданином-предпринимателем и продавцом (изготовителем, исполнителем);
- 2) между гражданином-потребителем и государством;
- 3) между гражданином-потребителем и продавцом (изготовителем, исполнителем).

**12. Всемирный день защиты прав потребителей отмечается:**

- 1) 18 марта;
- 2) 15 мая;
- 3) 15 марта.

**13. Гарантийные сроки на комплектующие изделия:**

- 1) не зависят от гарантийных сроков на основное изделие;
- 2) не могут превышать срока, установленного на основное изделие;
- 3) считаются равными гарантийному сроку на основное изделие, если иное не установлено договором.

**14. Срок замены товара ненадлежащего качества со дня предъявления такого требования:**

- 1) в 14-дневный срок;
- 2) в 7-дневный срок, а при необходимости дополнительной проверки качества - в 20-дневный срок;
- 3) определяется договором с покупателем.

**15. Потребитель обязан возместить продавцу расходы на проведение экспертизы:**

- 1) если в результате экспертизы товара установлено, что его недостатки возникли вследствие обстоятельств, за которые продавец не отвечает;
- 2) только если в результате экспертизы товара установлено, что его недостатки возникли вследствие вины изготовителя;
- 3) только если в результате экспертизы товара установлено, что его недостатки возникли вследствие действия непреодолимой силы.

**16. В каком размере начисляется неустойка, которую продавец обязан уплатить потребителю в случае нарушения сроков замены товара:**

- 1) в размере 1 % за каждый день просрочки;
- 2) в размере 2 % за каждый день просрочки;
- 3) в размере 0,5 % за каждый день просрочки.

### **Вариант 3.**

**1. Срок наступления соответствующего сезона для сезонных товаров определяется:**

- 1) исходя из климатических условий места нахождения продавца;
- 2) исходя из климатических условий места нахождения изготовителя;
- 3) исходя из климатических условий места нахождения потребителей.

**2. Если гарантийный срок на товар не установлен, то потребитель вправе предъявить требование о замене некачественного товара:**

- 1) в разумный срок, но в пределах 1 года;
- 2) в разумный срок, но в пределах 6 месяцев;
- 3) в разумный срок, но в пределах 2 -х лет.

**3. Продавец (исполнитель) не вправе:**

- 1) без согласия потребителя выполнять дополнительные работы, услуги;
- 2) без согласия потребителя выполнять дополнительные работы, услуги за плату;
- 3) без согласия потребителя выполнять дополнительные работы, услуги, если иное не предусмотрено законодательством.

**4. Какой товар надлежащего качества имеет право обменять потребитель, если он не подошел ему по форме, размеру, расцветке, габаритам:**

- 1) видеомаягнитофон;
- 2) мебельный гарнитур;
- 3) кашемировый свитер.

**5. В каком размере начисляется неустойка, которую продавец обязан уплатить потребителю в случае нарушения сроков замены товара:**

- 1) в размере 1 % за каждый день просрочки;
- 2) в размере 2 % за каждый день просрочки;
- 3) в размере 0,5 % за каждый день просрочки.

**6. Если гарантийный срок не установлен, потребитель вправе предъявлять требования, связанные с недостатками выполненной работы в недвижимом имуществе:**

- 1) в разумный срок в пределах двух лет со дня принятия выполненной работы;
- 2) в разумный срок в пределах десяти лет со дня принятия выполненной работы;
- 3) в разумный срок в пределах пяти лет со дня принятия выполненной работы;

**7. Условия договора, ущемляющие права потребителей по сравнению с законодательством:** -

- 1) могут включаться в договор только при наличии письменного согласия потребителя;
- 2) могут включаться в договор при продаже товара со скидкой;
- 3) не могут включаться в договор с потребителем, а если включены, то могут признаваться недействительными.

**8. Какой товар надлежащего качества имеет право обменять потребитель, если он не подошел ему по форме, размеру, расцветке, габаритам:**

- 1) видеомаягнитофон;
- 2) телевизор;
- 3) джинсы.

**9. Срок замены товара ненадлежащего качества со дня предъявления такого требования:**

- 1) в 14-дневный срок;
- 2) в 7-дневный срок, а при необходимости дополнительной проверки качества - в 20-дневный срок;
- 3) определяется договором с покупателем.

**10. Потребитель обязан возместить продавцу расходы на проведение экспертизы:**

- 1) если в результате экспертизы товара установлено, что его недостатки возникли вследствие обстоятельств, за которые продавец не отвечает;
- 2) только если в результате экспертизы товара установлено, что его недостатки возникли вследствие вины изготовителя;
- 3) только если в результате экспертизы товара установлено, что его недостатки возникли вследствие действия непреодолимой силы.

**11. Удовлетворение требований потребителя о безвозмездном устранении недостатков выполненной работы, об изготовлении другой вещи или о повторном выполнении работы:**

- 1) освобождает исполнителя от ответственности в форме неустойки за нарушение срока окончания выполнения работы;
- 2) не освобождает исполнителя от ответственности в форме неустойки за нарушение срока окончания выполнения работы;

3) является основанием для уменьшения неустойки за нарушение срока окончания выполнения работы на 50 %.

**12. На сапоги, приобретенные летом, гарантийный срок, установленный продавцом 30 дней, начинается течь:**

- 1) на следующий день после продажи сапог;
- 2) с момента наступления соответствующего сезона;
- 3) с даты, установленной продавцом.

**13. Гарантийные сроки на комплектующие изделия:**

- 1) не зависят от гарантийных сроков на основное изделие;
- 2) не могут превышать срока, установленного на основное изделие;
- 3) считаются равными гарантийному сроку на основное изделие, если иное не установлено договором.

**14. В каком размере исполнитель уплачивает потребителю неустойку за нарушение установленных сроков начала и окончания выполнения работы:**

- 1) в размере 3%, если более высокий размер не предусмотрен договором;
- 2) в размере 2%, если более высокий размер не предусмотрен договором;
- 3) в размере 3%.

**15. Закон "О защите прав потребителей" регулирует отношения, возникающие:**

- 1) между гражданином-предпринимателем и продавцом (изготовителем, исполнителем);
- 2) между гражданином-потребителем и государством;
- 3) между гражданином-потребителем и продавцом (изготовителем, исполнителем).

**16. Всемирный день защиты прав потребителей отмечается:**

- 4) 19 марта;
- 2) 20 марта;
- 3) 15 марта

#### **Вариант 4**

**1. Всемирный день защиты прав потребителей отмечается:**

- 1) 19 января;
- 2) 20 февраля;
- 3) 15 марта.

**2. Недостаток товара (работы, услуги) -**

- 1) несоответствие товара (работы, услуги) стандарту, техническим условиям, обычно предъявляемым требованиям к качеству товара или условиям договора;
- 2) несоответствие товара (работы, услуги) или обязательным требованиям, предусмотренным законом либо в установленном им порядке, или условиям договора, или целям, для которых товар (работа, услуга) такого рода обычно используется, или целям, о которых продавец (исполнитель) был поставлен в известность при заключении договора, или образцу и (или) описанию при продаже товара по образцу и (или) описанию;
- 3) несоответствие товара (работы, услуги) стандарту, условиям договора или обычно предъявляемым требованиям к качеству товара (работы, услуги).

**3. Потребитель обязан возместить продавцу расходы на проведение экспертизы:**

- 1) если в результате экспертизы товара установлено, что его недостатки возникли вследствие обстоятельств, за которые продавец не отвечает;
- 2) только если в результате экспертизы товара установлено, что его недостатки возникли вследствие вины изготовителя;
- 3) только если в результате экспертизы товара установлено, что его недостатки возникли вследствие действия непреодолимой силы.

**4. Размер компенсации морального вреда:**

- 1) зависит от размера возмещения имущественного вреда;
- 2) зависит от материального положения потребителя;
- 3) не зависит от размера возмещения имущественного вреда;

**5. Сроки обмена качественного товара, не подошедшего по форме, размеру, фасону и т.д.:**

- 1) в течение 30 дней;
- 2) в течение 14 дней;
- 3) в течение 7 дней.

**6. В местах торговли продовольственными товарами продавец:**



- 1) не может осуществлять продажу сопутствующих непродовольственных товаров;
- 2) может осуществлять продажу сопутствующих непродовольственных товаров, если торговля такими товарами не приводит к ухудшению качества и безопасности продовольственных товаров;
- 3) может осуществлять продажу сопутствующих непродовольственных товаров при наличии сертификата соответствия..

**7. При замене товара ненадлежащего качества на товар аналогичной марки перерасчет цены:**

- 1) Производится по соглашению сторон;
- 2) производится исходя из цены товара на день замены;
- 3) не производится.

**8. Какая информация о продавце - индивидуальном предпринимателе должна быть доведена до сведения потребителя:**

- 1) фирменное наименование организации, место нахождения (юридический адрес) и режим работы;
- 2) информация о государственной регистрации и наименовании зарегистрировавшего органа;
- 3) номер регистрационного свидетельства и домашний адрес.

**9. Срок замены товара ненадлежащего качества со дня предъявления такого требования:**

- 1) в 14-дневный срок;
- 2) в 7-дневный срок, а при необходимости дополнительной проверки качества - в 20-дневный срок;
- 3) определяется договором с покупателем.

**10. Вред, причиненный вследствие недостатка товара, подлежит возмещению продавцом или изготовителем товара по выбору:**

- 1) продавца или изготовителя товара;
- 2) потерпевшего;
- 3) изготовителя

**11. При передаче потребителю холодильника продавец обязан одновременно передать:**

- 1) установленные изготовителем товара комплект принадлежностей и документы;
- 2) дополнительные комплектующие;
- 3) технический паспорт.

**12. На какой период продлевается гарантийный срок в случае нахождения товара в ремонте:**

- 1) на 30 дней с момента принятия в ремонт;
- 2) на период, в течение которого товар не использовался;
- 3) устанавливается условиями договора.

**13. В каком размере исполнитель уплачивает потребителю неустойку за нарушение установленных сроков начала и окончания выполнения работ:**

- 1) в размере 3%, если более высокий размер не предусмотрен договором;
- 2) в размере 2%, если более высокий размер не предусмотрен договором;
- 3) в размере 3%.

**14. Изготовителем являются:**

- 1) физические и юридические лица, производящие товары для реализации потребителям;
- 2) организация независимо от ее организационно- правовой формы, а также индивидуальный предприниматель, производящие товары для реализации потребителям;
- 3) Организация независимо от ее организационно правовой формы, производящая товары для реализации потребителям.

**15. Продавец при рассмотрении претензии потребителя в связи с предоставлением недостоверной или недостаточно полной информации должен исходить из предположения:**

- 1) об отсутствии у потребителя специальных познаний о свойствах и характере товара;
- 2) о наличии у потребителя необходимых знаний, нужных для выбора товара;

3) о наличии у потребителя специальных познаний о свойствах и характере товара.

**16. На зимнее пальто, приобретенное летом, гарантийный срок, установленный продавцом 30 дней, начинает течь:**

- 1) на следующий день после продажи сапог;
- 2) с момента наступления соответствующего сезона;
- 3) с даты, установленной продавцом.

**Тест по разделу Защита прав потребителей №2**

**1. Потребитель -**

гражданин, приобретающий товары исключительно для личных (бытовых) нужд, не связанных с извлечением прибыли;

лицо, приобретающее товары исключительно для личных, семейных, домашних и иных нужд, не связанных с осуществлением предпринимательской деятельности;

гражданин, приобретающий товары исключительно для личных, семейных, домашних и иных нужд, не связанных с осуществлением предпринимательской деятельности.

**2. Продавцом является:**

Организация, а также индивидуальный предприниматель, реализующие товары потребителям;

Организация независимо от ее формы собственности, реализующая товары потребителям по договору купли-продажи;

Организация независимо от ее организационно-правовой формы, а также индивидуальный предприниматель, реализующие товары потребителям по договору купли-продажи

**3. Изготовителем является:**

Организация, а также индивидуальный предприниматель, производящие товары для реализации потребителям;

Организация независимо от ее формы собственности, а также индивидуальный предприниматель, производящие товары для реализации потребителям;

Организация независимо от ее организационно-правовой формы, а также индивидуальный предприниматель, производящие товары для реализации потребителям.

**4. Закон Российской Федерации "О защите прав потребителей" регулирует отношения, возникающие между:**

государством, изготовителями (исполнителями, продавцами) и гражданами-потребителями;

гражданами и хозяйствующими субъектами, выполняющими функции изготовителей (исполнителей, продавцов);

потребителями и изготовителями (исполнителями, продавцами).

**5. Закон Российской Федерации "О защите прав потребителей" устанавливает права потребителей на:**

получение информации о товарах (работах, услугах) и об их изготовителях (исполнителях, продавцах);

получение информации о свойствах товара (работ, услуг) и об их изготовителях (исполнителях, продавцах);

получение информации о качестве товара (работ, услуг) и об их изготовителях (исполнителях, продавцах).

**6. Срок службы -**

период, в течение которого изготовитель (исполнитель) обязуется нести ответственность за недостатки товара;

период, в течение которого изготовитель (исполнитель) обязуется обеспечивать потребителю возможность использования товара (работы) по назначению и нести ответственность за существенные недостатки товара, возникшие по его вине;

период, в течение которого изготовитель (исполнитель) обязуется обеспечивать потребителю возможность использования товара (работы) по назначению и нести ответственность за недостатки товара, возникшие по его вине.

**7. Срок годности -**

период, в течение которого в случае обнаружения в товаре (работе) недостатка изготовитель (исполнитель, продавец) обязан удовлетворить требования потребителя, установленные статьями 18 и 29 Закона "О защите прав потребителей";

период, в течение которого изготовитель (исполнитель) обязуется обеспечивать потребителю возможность использования товара (работы) по назначению и нести ответственность за существенные недостатки, возникшие по его вине;

период, по истечении которого товар (работа) считается непригодным для использования по назначению.

**8. На какой из перечисленных товаров устанавливается срок годности:**

на сложную технику;

на медикаменты;

на обувь.

**9. Существенный недостаток товара -**

недостаток, который делает невозможным или недопустимым использование товара в соответствии с его целевым назначением, либо который не может быть устранен, либо который проявляется вновь после устранения, либо для устранения которого требуются большие затраты, либо вследствие которого потребитель в значительной степени лишается того, на что он был вправе рассчитывать при заключении договора;

недостаток, который делает невозможным или недопустимым использование товара в соответствии с его целевым назначением, либо который не может быть устранен без несоразмерных затрат времени, или выявляется неоднократно, или проявляется вновь после его устранения, или другие подобные недостатки;

недостаток, который не может быть устранен без несоразмерных затрат времени, или выявляется неоднократно, или проявляется вновь после его устранения, или другие подобные недостатки.

**10. Недостатки, обнаруженные в товаре, должны быть устранены изготовителем (продавцом)**

в течение двадцати дней со дня предъявления потребителем требования об устранении недостатков товара;

незамедлительно, если иной срок устранения недостатков товара не определен соглашением сторон в письменной форме;

незамедлительно, если иной срок устранения недостатков товара не определен соглашением сторон.

**11. Потребитель вправе предъявить предусмотренные статьей 18 Закона "О защите прав потребителей" требования в отношении недостатков товара**

в пределах двух лет со дня передачи их потребителю;

если недостатки товаров обнаружены в разумный срок;

в пределах двух лет со дня передачи товара потребителю, если более длительные сроки не установлены законом или договором.

**12. При возникновении спора о причинах возникновения недостатков товара продавец**

обязан провести экспертизу товара за свой счет;

обязан провести экспертизу товара за свой счет, если иное не определено договором;

имеет право провести экспертизу за счет производителя (поставщика).

**13. Потребитель обязан возместить продавцу расходы на проведение экспертизы, если в результате экспертизы товара установлено**

что его недостатки возникли вследствие обстоятельств, за которые не отвечает продавец;

что его недостатки возникли после передачи товара потребителю;

что его недостатки возникли после передачи товара потребителю вследствие нарушения им установленных правил использования, хранения или транспортировки товара.

**14. Срок наступления сезона**

определяется исходя из климатических условий места нахождения продавца;  
определяется исходя из климатических условий места нахождения изготовителя;  
определяется исходя из климатических условий места нахождения покупателя.

**15. С какого времени начинает исчисляться новый гарантийный срок в случае замены комплектующего изделия с гарантийным сроком:**

со дня сдачи товара в ремонт;  
дня выдачи потребителю товара по окончании ремонта;  
с момента, установленного соглашением сторон.

**16. При продаже товаров по образцам гарантийный срок исчисляется**

со дня доставки товара потребителю;  
со дня оплаты товара;  
по соглашению сторон.

**17. При отсутствии гарантийного срока на выполнение работы в строении, потребитель вправе предъявить требования, связанные с недостатками, если они были обнаружены**

в пределах шести месяцев со дня принятия выполненной работы;  
в пределах двух лет со дня принятия выполненной работы;  
в пределах пяти лет со дня принятия выполненной работы.

**18. Иски в защиту прав потребителей предъявляются в суд**

по месту нахождения ответчика;  
по месту причинения вреда;  
по месту жительства истца, или по месту нахождения ответчика, или по месту причинения вреда.

**19. Размер компенсации морального вреда определяется**

независимо от возмещения имущественного вреда, но с учетом возмещения понесенных потребителем убытков;  
независимо от возмещения имущественного вреда и понесенных потребителем убытков;  
пропорционально возмещению имущественного вреда и понесенных потребителем убытков.

**20. Кто определяет размер компенсации морального вреда?**

суд;  
потребитель;  
размер компенсации установлен законодательством в размере от 2 до 5 тысяч.

**27. Если потребитель не был проинформирован о необходимых действиях по истечении срока службы товара и возможных последствиях при невыполнении указанных действий:**

вред подлежит возмещению независимо от времени его причинения;  
вред подлежит возмещению, если товар по истечении срока службы представляет опасность для жизни и здоровья;  
вред подлежит возмещению, если причинен после истечения срока службы товара.

**28. Вред, причиненный вследствие недостатка товара, подлежит возмещению продавцом или изготовителем товара по выбору**

продавца или изготовителя товара;  
потерпевшего;  
изготовителя.

**29. Требование о возмещении вреда, причиненного недостатком товара, может быть предъявлено**

потребителем данного товара;  
любым пострадавшим, независимо от того, состоял ли он в договорных отношениях с причинителем вреда;

потребителем или от его имени членами его семьи.

### **30. Стандарт -**

государственный стандарт и технические условия предприятий, которые устанавливают обязательные требования к качеству товара;

государственный стандарт, санитарные нормы и правила, строительные нормы и правила и другие документы, которые в соответствии с законом устанавливают обязательные требования к качеству товаров (работ, услуг);

государственный стандарт, который в соответствии с законом устанавливает обязательные требования к качеству товаров (работ, услуг).

### **31. Координация деятельности федеральных органов исполнительной власти, осуществляющих контроль за качеством и безопасностью товаров (работ, услуг), возлагается на**

орган исполнительной власти субъекта Российской Федерации;

федеральный антимонопольный орган;

федеральный орган по стандартизации, метрологии и сертификации.

### **32. В случае если выполнение работы осуществляется по частям в течение срока действия договора о выполнении работ**

по соглашению сторон в договоре могут быть предусмотрены сроки завершения отдельных этапов работы (промежуточные сроки);

в договоре должны быть предусмотрены сроки завершения отдельных этапов работы (промежуточные сроки);

сроки завершения отдельных этапов работы (промежуточные сроки) указываются в договоре в соответствии со стандартами на выполнение указанных работ.

### **33. Суммы штрафов, взыскиваемые федеральным органом по стандартизации, метрологии и сертификации за нарушение правил обязательного подтверждения соответствия товаров органами по сертификации:**

направляются в федеральный бюджет;

направляются в бюджет федерального органа по стандартизации, метрологии и сертификации;

направляются в бюджет соответствующего субъекта Российской Федерации.

### **34. Общественные объединения потребителей (их ассоциации, союзы)**

не имеют право проверять соблюдение прав потребителей и правил торгового, бытового, а также иных видов обслуживания потребителей и составлять акты о выявленных нарушениях;

имеют право проверять соблюдение прав потребителей и правил торгового, бытового, а также иных видов обслуживания потребителей и составлять акты о выявленных нарушениях, если данные проверки проводятся по указанию федерального антимонопольного органа;

имеют право проверять соблюдение прав потребителей и правил торгового, бытового, а также иных видов обслуживания потребителей и составлять акты о выявленных нарушениях, указанные акты направлять для рассмотрения в уполномоченные органы государственной власти.

### **35. Режим работы государственных организаций торговли, бытового и иных видов обслуживания потребителей устанавливается**

ими самостоятельно;

по решению органов местного самоуправления;

по решению органов исполнительной власти субъектов Российской Федерации.

### **36. Режим работы организаций, осуществляющих деятельность в сферах торгового, бытового и иных видов обслуживания потребителей, за исключением государственных и муниципальных, устанавливается**

по решению органов исполнительной власти субъектов Российской Федерации;

по решению органов местного самоуправления;

ими самостоятельно.

**37. Режим работы индивидуальных предпринимателей, оказывающих услуги по вывозу бытовых отходов, устанавливаются:**

- органами местного самоуправления;
- органами санитарно-эпидемиологического надзора;
- исполнителем самостоятельно.

**38. В каких формах федеральный антимонопольный орган (его территориальные управления) вправе участвовать в судебном процессе по искам, связанным с защитой прав потребителей**

- путем осуществления надзора за соблюдением законодательства о защите прав потребителей в судебном процессе;
- путем обращения в суд в защиту прав потребителей (неопределенного круга потребителей), дачи заключения по делу в целях защиты прав потребителей;
- путем исков в защиту прав неопределенного круга потребителей.

**39. Обменять продовольственный товар на аналогичный товар**

- потребитель вправе, если указанный товар не подошел по форме, размеру, габаритам, фасону, расцветке;
- потребитель вправе в течение 14 дней, не считая дня покупки, если сохранен товарный чек и если данный товар не был в употреблении;
- потребитель не вправе требовать обмена товара.

**40. Обеспечение ремонта и технического обслуживания товара в течение срока службы является**

- правом изготовителя;
- обязанностью изготовителя;
- обязанностью продавца.

**41. При замене товара ненадлежащего качества на товар аналогичной марки (модели, артикула)**

- перерасчет цены товара не производится;
- перерасчет цены производится с учетом цены товара, подлежащего замене, на момент замены;
- производится перерасчет цены с учетом стоимости товара на момент предъявления требования, при этом, если цена товара понизилась, потребителю возмещается разница в ценах.

**42. При нарушении сроков устранения недостатков в товаре изготовитель (продавец) добровольно обязан уплатить потребителю неустойку в размере**

- 3% от стоимости товара за каждый день просрочки;
- 3% от стоимости товара за каждый день просрочки товара, но не более стоимости товара;
- 1% от стоимости товара за каждый день просрочки, но не более стоимости товара.

**43. Сумма взыскиваемой потребителем неустойки в случае нарушения сроков выполнения работы**

- не ограничивается предельным размером;
- не может превышать цену выполнения работы;
- определяется договором о выполнении работ между потребителем и исполнителем.

**44. Каждый обрез ткани**

- должен группироваться по видам и быть доступен покупателю;
- должен группироваться по видам;
- должен группироваться по виду и роду волокна.

**44. Каждый обрез ткани**

- должен группироваться по видам и быть доступен покупателю;
- должен группироваться по видам;
- должен группироваться по виду и роду волокна.

**45. Государственный контроль соблюдения законов и иных правовых актов Российской Федерации, регулирующих отношения в области защиты прав потребителей:**

осуществляет федеральный антимонопольный орган;  
осуществляют федеральный антимонопольный орган, органы исполнительной власти субъектов Российской Федерации;

осуществляют федеральный антимонопольный орган, органы исполнительной власти субъектов Российской Федерации, органы местного самоуправления.

**46. Продажа пестицидов и агрохимикатов через розничную сеть осуществляется:**

в упаковке изготовителя;  
в тару, предложенную потребителем;  
по усмотрению потребителя.

**47. Какой из перечисленных товаров продавец обязан предоставить потребителю на период ремонта:**

мебель;  
электрочайник;  
телевизор.

**48. Продавец обязан осуществить сборку и (или) установку на дому у покупателя технически сложного товара, если:**

самостоятельная сборка и (или) подключение его покупателем не допускается в соответствии с требованиями стандартов;  
самостоятельная сборка и (или) подключение его покупателем не допускается в соответствии с требованиями стандартов или технической документацией, прилагаемой к товару;  
имеет собственную сервисную службу.

**Задачи по разделу «Защита прав потребителей РФ»**

Решить задачи можно полагаясь на статьи 7-29 ЗПП. Кроме «да» и «нет» обязательно должны содержаться развернутый ответ и ссылка на статью закона

**Пример оформления ответа**

*Задача 1. Да, имеет право. Поскольку при замене товара гарантийный срок исчисляется заново со дня передачи товара потребителю. п. 2 ст. 21 ЗПП.*

\* п. – пункт, пп. – пункты, ст. – статья, ЗПП – Закон РФ «О защите прав потребителей»

**Задача 1**

Купила ребенку сапоги, но ему, видимо, они не подходят, при ходьбе падает. Одевали пару раз, со дня покупки прошло 8 дней.

*Могут ли вернуть такие сапоги?*

**Задача 2**

При совершении купли-продажи продавец сообщил мне о том, что в товаре есть определенные недостатки.

*Могут ли я воспользоваться правом на возврат товара по прошествии определённого времени?*

**Задача 3**

Я купила на оптовом рынке кухонный комбайн. На покупку был выписан товарный чек. Дома обнаружила дефект: электропровод зажат между стенками корпуса. Взяла кухонный комбайн, пошла к продавцу и попросила вернуть деньги. Продавец отказался возвращать деньги, но предложил поменять бракованный товар на аналогичное изделие другой марки.

*Прав ли продавец?*

**Задача 4**

У меня жене в косметическом салоне сделали прокол уха для сережки, и через пару дней ухо воспалилось, загноилось и сейчас она лежит в больнице, врачи говорят, что прокол сделан в хрящ, а не в мякоть. Говорят, если не пройдет, возможна ампутация.

*1. Какое право потребителя услуги было нарушено?*

*2. Что имеет право потребовать потребитель некачественной услуги согласно ЗПП?*

**Задача 5**

Я купил сегодня игровой руль, но мне не нравится, что в комплекте нет пластмассовых струбцин, из-за чего он плохо держится на столе. Обратился в магазин на 15-й день со дня покупки.

*Могут ли вернуть товар и получить обратно деньги?*

#### **Задача 6**

Заказали пиццу на дом, однако ждать пришлось целый час. Пиццу привезли, мы оплатили. Однако кушать передумали.

*Можно ли по закону вернуть товар и получить деньги обратно?*

#### **Задача 7**

Приобрел книжный шкаф в мебельном магазине. Мебель в разобранном виде вместе с инструкцией по сборке доставили на дом. Инструкция содержала картинки по сборке и была выполнена на 6 языках, кроме русского. Я произвел сборку шкафа, но неправильно прикрепил уголки задней стенки.

В результате шкаф упал вместе с книгами, часть из которых была порвана, а также разбились стеклянные двери шкафа.

1. *Какое право потребителя было нарушено?*

2. *Какие права в данной ситуации имеет потребитель?*

3. *Какую ответственность несёт продавец за данное нарушение?*

Оценивание

++ правильный развёрнутый ответ и верная ссылка на статью, пункт статьи = 2 балла

+ - правильный развёрнутый ответ, ссылки нет или она неверная = 1 балл

-- ответ неверный (независимо от наличия ссылки) = 0 баллов

Оценка	Баллы
5 5	19-20
5 4	17-18
4 4	15-16
4 3	13-14
3 3	11-12
3 2	9-10
2 2	0-8

### **Тест по разделу Гражданское право РФ**

#### **1. К недвижимым вещам относятся ...**

А) здания, сооружения, объекты незавершенного строительства

Б) земельные участки

В) подлежащие государственной регистрации воздушные и морские суда, космические объекты

Г) сложные вещи

Д) неделимые вещи

#### **2. Гражданским законодательством защищаются ...**

А) неотчуждаемые права и свободы человека и другие нематериальные блага

Б) связанные с имуществом личные неимущественные отношения

В) имущественные отношения

#### **3. Предмет гражданского права включает ...**

А) имущественные и связанные с ними личные неимущественные отношения, неотчуждаемые права и свободы человека и другие нематериальные блага

Б) только личные неимущественные отношения

В) только имущественные отношения

#### **4. Источники гражданского права**

А) Конституция Российской Федерации

обычаи делового оборота, закрепленные в нормах действующего законодательства

Б) Гражданский кодекс РФ



- В) акты министерств и иных федеральных органов исполнительной власти в которых содержатся нормы гражданского права
- Г) конституции республик, являющихся субъектами Российской Федерации
- законы субъектов РФ
- Д) приказы и инструкции исполнительных органов власти субъектов РФ
- Е) постановления Правительства РФ
- Ж) общепризнанные принципы и нормы международного права и международные договоры РФ
- З) указы президента республики, являющейся субъектом РФ
- И) федеральные законы
- К) уставы субъектов Российской Федерации
- Л) постановления правительства субъектов РФ

**5. Особенности (характерные черты) гражданско-правового метода регулирования:**

- А) защита нарушенных гражданских прав осуществляется в основном в административном порядке
- Б) защита нарушенных гражданских прав осуществляется в основном в судебном порядке
- предполагаемое юридическое равенство сторон гражданского правоотношения
- В) ответственность в гражданском праве носит дисциплинарный характер
- Г) автономия воли участников гражданского правоотношения
- Д) ответственность в гражданском праве носит имущественный характер

**6. Гражданским законодательством регулируются ...**

- А) только личные неимущественные отношения
- Б) имущественные и связанные с ними личные неимущественные отношения
- В) только имущественные отношения

**7. Предметом задатка может быть ...**

- А) индивидуально - определенная вещь
- Б) недвижимое имущество
- В) любая вещь
- Г) денежная сумма

**8. Соглашение о задатке может быть ...**

- А) в простой письменной форме
- Б) в устной форме
- В) обязательно в письменной нотариально удостоверенной форме

**9. Ипотека – это залог ...**

- А) товаров в обороте
- Б) вещей в ломбарде
- В) недвижимости
- Г) движимого имущества

**10. Продавец доли в праве общей собственности ...**

- А) обязан известить в письменной форме остальных участников общей собственности о намерении продать свою долю постороннему лицу
- Б) обязан в любой форме, но известить остальных участников права общей собственности о намерении продать свою долю постороннему лицу
- В) не обязан извещать остальных участников общей собственности о намерении продать свою долю постороннему лицу
- Г) обязан известить в письменной форме остальных участников общей собственности о намерении продать свою долю постороннему лицу с указанием цены и других условий, на которых продает ее

**11. При продаже доли в праве общей собственности постороннему лицу, остальные участники общей собственности ...**

- А) не имеют преимущественного права покупки
- Б) имеют преимущественное право покупки продаваемой доли по цене, за которую она продается
- В) имеют преимущественное право покупки продаваемой доли по цене, установленной покупателем

**12. Содержание права собственности составляет право ...**

- А) пользования своим имуществом
- Б) владения, пользования и распоряжения своим имуществом

В) распоряжения своим имуществом

Г) владения своим имуществом

**13. Основания приобретения гражданами права собственности**

А) изготовление новой вещи      Б) наследование имущества

В) реквизиция      Г) договор купли-продажи имущества

Д) национализация      Е) приватизация      Ж) конфискация

**14. Самостоятельная имущественная ответственность является ли признаком юридического лица.**

А) да, является

Б) является только у некоторых юридических лиц

В) нет, не является

**15. Условия действительности сделок**

А) дееспособность лиц, участвующих в сделке

Б) наличие подписей двух свидетелей, подтверждающих заключение сделки без принуждения

В) обязательное нотариальное удостоверение совершаемой сделки

Г) единство воли и волеизъявления лиц, участвующих в сделке

Д) соблюдение формы, если она предусмотрена законом

Е) наличие медицинской справки, подтверждающей дееспособность граждан, участвующих в сделке

Ж) законность содержания сделок

**16. Сделки совершаются ... форме**

А) в устной и письменной

Б) только в письменной

В) только в устной

**17. Исковой давностью признается срок ...**

А) для защиты права по иску лица, право которого нарушено

Б) для исполнения обязательства

В) в течение, которого должен быть в письменной форме заключен договор, если между сторонами все условия согласованы

**18. Общий срок исковой давности составляет ...**

А) три года      Б) один год      В) пять лет

**19. Срок исковой давности ...**

А) может быть изменен соглашением сторон

Б) не подлежит изменению

В) может быть изменен судом

**20. Гражданин может быть признан безвестно отсутствующим, если в течение ...**

А) одного года в месте его постоянного жительства нет сведений о месте его пребывания

Б) трех лет в месте его постоянного жительства нет сведений о месте его пребывания

В) двух лет в месте его постоянного жительства нет сведений о месте его пребывания

**21. Правоспособность гражданина прекращается ...**

А) достижением пенсионного возраста

Б) смертью

В) признанием гражданина ограниченно дееспособным или недееспособным

**22. Гражданская дееспособность возникает в полном объеме с ...**

А) момента рождения

Б) момента получения паспорта

В) достижением совершеннолетия

**23. Дееспособность гражданина - это способность гражданина своими действиями ...**

А) приобретать гражданские права

Б) осуществлять гражданские права

В) создавать для себя гражданские обязанности и исполнять их

Г) приобретать и осуществлять гражданские права, создавать для себя гражданские обязанности и исполнять их

**24. Правоспособность гражданина возникает ...**

А) с момента рождения Б) при достижении совершеннолетия В) с момента получения паспорта

**25. Гражданин может быть признан недееспособным по решению ...**

А) суда Б) органов опеки и попечительства В) врачебной комиссии

**26. Правоспособность гражданина – это способность ...**

А) нести гражданские обязанности  
Б) иметь гражданские права  
В) иметь гражданские права и нести обязанности

**27. Гражданин может быть признан недееспособным (по основанию) ...**

А) в связи с инвалидностью  
Б) в связи с престарелым возрастом  
В) вследствие психического расстройства не может понимать значения своих действий или руководить ими.

### **Задачи по разделу Гражданское право РФ**

#### **Индивидуальные и групповые задания по задачам**

Предприниматель Усатов заключил договор аренды пустующего гаража под склад продаваемых им товаров с Хворостовым. Арендная плата была заплачена до передачи объекта договора. В назначенный день Хворостов гараж не передал, так как уехал в длительную командировку. Усатов понес большие убытки, размещая прибывшую партию товара по разным точкам. После возвращения Хворостова из командировки Усатов потребовал от него возмещения убытков, причиненных неисполнением им условий договора аренды.

Ответьте на вопросы и выполните задание:

1. Правомерно ли требование Усатова к Хворостову?
2. Вправе ли Усатов не платить арендную плату за период с момента заключения договора до момента фактической передачи ему гаража Хворостовым?
3. Составьте договор аренды по условию ситуации.

По договору бытового подряда Неонова сшила в ателье демисезонное пальто из своего материала. Через шесть месяцев после приемки выполненного заказа пальто распозлзлось по швам и стало непригодно к носке. Неонова потребовала от ателье распороть пальто, сшитое гнилыми нитками, а затем сшить его заново новыми крепкими нитками. Ателье отказалось выполнять эту работу бесплатно.

Ответьте на вопросы и выполните задание:

1. Вправе ли Неонова требовать от ателье безвозмездного устранения недостатков?
2. Какими должны быть действия Неоновой в данной ситуации?
3. Составьте претензию от имени Неоновой.

Елисеева приобрела в магазине «Эльдорадо» телевизор торговой марки «Рубин», стоимостью 4000 рублей. Срок гарантии 1 год. Через месяц после покупки телевизор стал транслировать без звука. Администрация магазина отказала Елисеевой в обмене недоброкачественного телевизора на новый качественный.

Ответьте на вопросы и выполните задание:

1. Каковы гражданско-правовые последствия продажи товаров с недостатками?
2. Какие требования Елисеева вправе предъявить к магазину «Эльдорадо»?
3. Составьте претензию от имени Елисеевой.

Школьник Ванин, 13 лет, поменялся наручными часами со своим со-седом Zubовым, 19 лет. Ванин отдал Zubову кварцевые часы «Ориент» японского производства, стоимостью 3000 рублей, получив взамен механические часы «Чайка», стоимостью 500 рублей. Узнав о сделке, отец Ванина потребовал от Zubова вернуть часы «Ориент». Zubов отказался вернуть часы по причине их утраты.

Ответьте на вопросы и выполните задание:

1. Что является основаниями недействительности сделок?
2. Каковы правовые последствия данной сделки?
3. Составьте исковое заявление в суд.

Аронов с целью избежать ареста своего имущества заключил договор купли-продажи мебельного гарнитура, аудио- и видеотехники с одним из своих знакомых Груздевым, не получая при этом никакой платы.

Ответьте на вопросы и выполните задание:

1. Дайте правовую характеристику данной сделки.
2. В чем заключается отличие мнимой и притворной сделок? Каковы их правовые последствия?
3. Составьте исковое заявление от имени заинтересованного лица о признании сделки недействительной.

Преподаватель музыкального училища по классу вокала Ермакова находилась на лечении в областной больнице в связи с воспалением голосовых связок. Врачебный персонал, не проверив индивидуальных особенностей воздействия лекарственных препаратов на организм больной, провел курс лечения, повлекший утрату чистоты голоса и ухудшение слуха. Ермакова обратилась в суд с иском о возмещении вреда, причиненного здоровью, и компенсации морального вреда.

Ответьте на вопросы и выполните задание:

1. Правомерны ли действия Ермаковой? Ответ обоснуйте.
2. Как и кем определяется размер компенсации морального вреда?
3. Составьте исковое заявление в суд от имени Ермаковой.

Районный прокурор обратился в суд с заявлением о признании Крылова ограниченно дееспособным. Свое обращение прокурор мотивировал тем, что Крылов, проживая совместно со своей дочерью и внуками, злоупотребляет спиртными напитками, нарушая при этом покой окружающих. По заключению врачей Крылов страдает хроническим алкоголизмом.

Ответьте на вопросы и выполните задание:

1. При каких условиях гражданин может быть ограничен в дееспособности?
2. Решите ситуацию.
3. Составьте заявление от имени прокурора.

Сахаров при оформлении своего вселения в номер гостиницы расписался в ознакомлении с правилами гостиницы. В них было указано, что последняя не несет ответственности за сохранность вещей постояльцев в номерах. Ночью из его номера были похищены кожаное пальто, только что купленные новые кожаные ботинки и электробритва. Сахаров потребовал от администрации гостиницы возмещения стоимости украденных у него вещей. Администрация гостиницы отказалась, ссылаясь на свои правила.

Ответьте на вопросы и выполните задание:

1. Освобождает ли гостиницу от ответственности, сделанное ею объявление о том, что она не принимает на себя ответственности за сохранность вещей постояльцев?
2. Имеет ли право постоялец гостиницы требовать от нее возмещения ущерба, связанного с пропажей вещей из номера в случае, если он знает, что гостиница не несет ответственности за это?
3. Составить исковое заявление от гражданина Сахарова.

Саратовское бюро путешествий и экскурсий «Вояж» намерено арендовать нежилое помещение ООО «Весы» в пос. Каменский площадью 100 м<sup>2</sup>. Договор аренды оформляется путем письменной переписки.

Ответьте на вопросы и выполните задание:

1. Дайте понятие договора аренды, назовите существенные условия данного договора.
2. Какие изменения в ситуации произойдут, если добавить условие о сроке аренды 2 года?
3. Составьте договор аренды по условиям ситуации.

Юсупова обратилась в суд с заявлением, в котором просила объявить умершим ее мужа. К заявлению она приложила акт о несчастном случае, согласно которому Юсупов вместе с четырьмя шахтерами спустился в забой и через некоторое время произошел взрыв. Тела трех шахтеров были в тот же день найдены спасателями и подняты наверх, но поиски Юсупова результатов не дали. Заявительница пояснила, что с тех пор прошло уже 3 месяца и она добивается пенсии для своих малолетних детей по случаю потери кормильца, но сотрудники ЗАГСа отказываются ей выдать свидетельство о смерти мужа и советуют добиваться решения суда об объявлении мужа умершим.

Ответьте на вопросы и выполните задание:

1. При наличии каких условий и в каком порядке гражданин может быть объявлен умершим?
2. Каковы юридические последствия объявления гражданина умершим?
3. Составьте необходимое заявление в суд от имени Юсуповой.

В соответствии с договором поставки мясокомбинат отгрузил и отправил собственным транспортом в адрес ОАО «Мясная лавка» партию охлажденного мяса. В пути следования, из-за неполадок холодильной установки, температурный режим хранения мяса был нарушен, в результате чего часть груза была испорчена. Грузополучатель отказался от принятия испорченного мяса.

Ответьте на вопросы и выполните задание:

1. Кто обязан обеспечивать сохранность груза?
2. Вправе ли грузополучатель отказаться от части груза, которая испорчена?
3. Составьте претензию от имени грузополучателя.

Ефимов предъявил иск к Федорову с требованием возратить долг в сумме 25.000 руб. Федоров в процессе судебного разбирательства отрицал, что он должен Ефимову деньги. Ефимов заявил, что хотя договор займа и не был заключен в письменной форме, но при передаче денег присутствовали его жена, дети, которые могут это подтвердить.

Ответьте на вопросы и выполните задание:

1. Дайте понятие договора займа. В какой форме составляется договор займа?
2. Как должен поступить суд?
3. Составьте необходимый документ по условию ситуации.

Гражданка Сидорова обратилась в бухгалтерию предприятия, где работает ее муж, с письменным заявлением, в котором просила не выдавать ее мужу заработную плату, так как он тратит ее на спиртное, чем ставит семью в трудное материальное положение. Главный бухгалтер Пенкин с пониманием отнесся к просьбе Сидоровой и велел половину заработной платы выдавать Сидоровой.

Ответьте на вопросы и выполните задание:

1. Правомерны ли требования Сидоровой?
2. Правильно ли поступил бухгалтер Пенкин?
3. Каковы должны быть действия сторон в данной ситуации?
4. Составьте необходимый документ от заинтересованной стороны.

Гражданин Петров, желая купить дом у гражданина Гунова, оформил задаток в нотариальной форме и передал в счет будущего платежа 500 000 руб. Сумма договора купли-продажи дома в целом составляла 1 300 000 руб. Гражданин Гунов отказался продавать дом Петрову, ссылаясь на то, что нашел е выгодного покупателя. Деньги в сумме 500 000 руб. он согласен возратить.

Ответьте на вопросы и выполните задание:

1. Укажите правовую сущность задатка.
2. Какие правовые последствия возникнут у сторон по условию ситуации?
3. Оформите договор задатка по условиям ситуации.

Работнику гостиничного комплекса «Прометей» Замятину была дана доверенность без указания даты ее совершения, подписанная директором гостиницы, на получение товарно-материальных ценностей на сумму 10 тыс. рублей на базе ЗАО «Запсибресурс».

Заведующий складом базы отказался дать товар Замятину и пояснил, что доверенность оформлена неверно.

Ответьте на вопросы и выполните задание:

1. Дайте понятие доверенности.
2. Какие требования к ее оформлению и содержанию содержатся в ГК РФ?
3. Оформите надлежащим образом доверенность на имя Замятина.

После смерти гражданина Сенчина на день открытия его наследства в живых находились супруга наследодателя, сын от первого брака и двое внуков - детей умершей до открытия наследства дочери наследодателя.

Ответьте на вопросы и выполните задание:

1. Имеет ли право на долю в наследстве умершего сын от первого брака и внуки? Если да, то каковы их доли?
2. Какие документы могут быть истребованы для принятия наследства в данной ситуации?
3. Составьте заявление о принятии наследства от имени супруги наследодателя.

Гражданка Соколова получила два почтовых извещения, уведомляющих, что на имя мужа - Соколова Семена - прислана посылка, а на имя десятилетней дочери - заказная бандероль. Так как муж и дочь отдыхали в санатории, она пришла на почту за получением корреспонденции, представив свой паспорт и свидетельство о браке. Работники почтового отделения отказали в выдаче посылки и заказной бандероли, потребовав доверенности от мужа и дочери.

Ответьте на вопросы и выполните задание.

1. Дайте понятие представительства. Какие виды представительства Вам известны?
2. Правильны ли действия работников почтового отделения?
3. Оформите доверенность Соколовой от имени мужа.

Соседи Красиков и Платонов, строящие дома рядом, договорились помочь друг другу в приобретении и доставке строительных материалов, этом Красиков обязался купить и доставить кирпич, а Платонов бревна. Составили договор мены. По условиям договора обмен строительными материалами по их стоимости был равноценен. Однако доставка кирпичей оказалась значительно дороже доставки бревен. В связи с этим Красиков потребовал от Платонова возместить эти расходы. Платонов отказался.

Ответьте на вопросы и выполните задание:

1. Кто прав из спорящих сторон и почему?
2. Как должны были поступить стороны, если обмениваемый товар неравноценен?
3. Составьте договор мены на взаимоприемлемых условиях.

Гражданин Ибрагимов на авторынке «Московский» приобрел легковой автомобиль ВАЗ-21053. Через 10 дней после совершения сделки автомашина вышла из строя. На станции технического обслуживания Ибрагимову дали заключение, что машина имеет большой километражный пробег, более высокую степень износа двигателя и год ее выпуска не может соответствовать данным технического паспорта.

Ответьте на вопросы и выполните задание:

1. Какие нарушения договора имеют место?
2. Каковы последствия данной сделки?
3. Составьте исковое заявление от имени Ибрагимова.

Работник лесохимического комбината Малов похитил из цистерны, принадлежащей лесохимкомбинату, метиловый спирт, которым угостил своего знакомого Баранова. В результате отравления Баранов потерял зрение на оба глаза и стал инвалидом 1-й группы, а сам Малов утратил зрение на 50% и стал инвалидом II-й группы. Считая, что метиловый спирт является источником повышенной опасности, Баранов и Малов предъявили к комбинату как к владельцу, иски о возмещении причиненного им имущественного и морального вреда.

Ответьте на вопросы и выполните задание:

1. Каковы основания возмещения вреда, причиненного здоровью?
2. Подлежат ли иски Баранова и Малова удовлетворению?

3. Составьте возражение на иск от имени лесохимического комбината.

Исетское районное потребительское общество заключило договор купли-продажи с ЗАО "Рассвет" на поставку оборудования для районной хлебопекарни согласно прилагаемой спецификации. В договоре было указано, что все претензии и иски могут быть предъявлены сторонами не позже шести месяцев с момента возникновения права на иск.

Ответьте на вопросы и выполните задание:

1. Законно ли это условие?
2. Какие сроки защиты гражданских прав установлены ГК РФ?
3. Оформите договор купли-продажи.

Леонов покупал скрипку в магазине музыкальных инструментов. Она была выставлена на витрине в футляре вместе со смычком. Рядом была проставлена цена. Леонов пробил в кассе чек на указанную сумму. Продавец продал ему скрипку без смычка и футляра, заявив, что цена стояла только скрипку. Леонов же потребовал и смычок, и футляр.

Ответьте на вопросы и выполните задание:

1. Дайте классификацию вещей как объектов гражданских прав.
2. Какое должно быть принято решение по данному спору?
3. Составьте претензию от имени покупателя.

1 мая 2006 года администрация ООО «Библиофил» арендовала подвальное помещение под книжный склад в гостиничном комплексе «Восток». 3 мая 2006 года работники ООО «Библиофил» обнаружили, что значительная часть печатной продукции залита горячей водой и пришла в негодность вследствие прорыва батареи центрального отопления с крайне высокой степенью износа, о чем арендодатель не поставил арендатора в известность.

Ответьте на вопросы и выполните задание:

1. Права и обязанности сторон договора аренды.
2. Какие требования может предъявить администрация ООО «Библиофил» арендодателю?
3. Составьте договор аренды.

В гостинице из номера Филиппова были похищены электробритва джинсы. Администрация гостиницы отказалась возмещать стоимость, так как договор хранения имущества Филиппов с нею не заключал.

При разбирательстве дела дежурная по этажу подтвердила, что видела э вещи в номере Филиппова, но так как он постоянно носил ключ от номера с собой и не сдавал его администрации, вины работников гостиницы в пропаже имущества нет.

Ответьте на вопросы и выполните задание:

1. Особенности договора хранения в гостинице.
2. Какие требования вправе предъявить Филиппов.
3. Составьте претензию от имени Филиппова.

Тюменский машиностроительный техникум обратился в арбитражный суд с иском о выселении акционерного общества «Питон» из занимаемого помещения в связи с истечением срока договора аренды. Общество возражало против иска, ссылаясь на то, что в договоре была предусмотрена иная процедура его прекращения: если за два месяца до истечения срока договора ни одна из сторон не заявит о его прекращении, он считается пролонгированным на тот же срок, т.е. на пять лет. Техникум же потребовал прекращения договора аренды спустя три месяца после окончания срока, в течение которого можно было заявить о таком прекращении. Поэтому договор аренды должен считаться действующим еще на пять лет.

Ответьте на вопросы и выполните задание:

1. Договор аренды: продление, изменение, прекращение.
2. Какое решение вынесет суд?
3. Составьте договор аренды.

По договору о совместной деятельности граждане Грач и Сеницын организовали производство деревянных изделий для сада и огорода. Налоговая инспекция предъявила иск о признании договора недействительным, об изъятии прибыли в бюджет и об обязанности зарегистрироваться гражданам в качестве предпринимателей.

Ответьте на вопросы и выполните задание:

1. Предмет и содержание договора о совместной деятельности.
2. Правомерны ли требования налоговой инспекции.
3. Составьте исковое заявление от имени налоговой инспекции.

### **Тест по разделу Конституционное право РФ**

#### **1. Какая форма правления в РФ?**

1. республика
2. анархия
3. монархия
4. охлократия

#### **2. Что является обязанностью государства?**

1. Защита гражданина РФ
2. Признание, соблюдение и защита прав и свобод человека и гражданина
3. Материальное обеспечение гражданина РФ

#### **3. Кто является носителем суверенитета и единственным источником власти в Российской Федерации?**

1. Президент РФ
2. премьер-министр РФ
3. многонациональный народ

#### **4. Гражданство Российской Федерации приобретается и прекращается в соответствии с ...?**

1. федеральным законом
2. указом Президента
3. постановлением Правительства

#### **5. На что направлена политика государства РФ?**

1. на юридическую защиту граждан
2. на повышение репродукции населения
3. на создание условий, обеспечивающих достойную жизнь и свободное развитие человека

#### **6. В каких формах собственности могут находиться земля и природные ресурсы РФ?**

1. в частной и государственной
2. в частной, государственной, муниципальной и иных формах собственности
3. в государственной и муниципальной

#### **7. Может ли идеология устанавливаться в качестве государственной или обязательной?**

1. Может
2. Не может
3. Частично может

#### **8. Являются ли религиозные объединения частью государства?**

1. религиозные объединения являются частью государства
2. религиозные объединения отделены от государства и не несут ответственность перед законом
3. религиозные объединения отделены от государства и несут ответственность перед законом

#### **9. Применяются ли неопубликованные законы?**

1. применяются
2. не применяются
3. частично применяются

#### **10. Сколько субъектов в РФ**

1. 89
2. 83
3. 85



4. 82

**11. Действующая Конституция Российской Федерации была принята...**

1. 13 декабря 1992 года
2. 12 декабря 1993 года
3. 12 декабря 1992 года
4. 13 декабря 1993 года

**12. Гарантом Конституции РФ является...**

1. Конституционный суд РФ
2. Президент РФ
3. Государственная дума РФ
4. Совет Федерации РФ

**13. Может ли гражданин РФ быть лишен гражданства РФ?**

1. да
2. да, в случае государственной измены
3. нет

**14. Приобретение гражданином Российской Федерации иного гражданства...**

1. означает приостановление гражданства Российской Федерации
2. автоматически влечет за собой прекращение гражданства Российской Федерации
3. не влечет за собой прекращение гражданства Российской Федерации.

**15. Президент РФ избирается на срок...**

1. семь лет
2. четыре года
3. шесть лет
4. пять лет

**16. Президентом Российской Федерации может быть избран гражданин Российской Федерации:**

1. не моложе 30 лет, постоянно проживающий в Российской Федерации не менее 5 лет.
2. не моложе 35 лет, постоянно проживающий в Российской Федерации не менее 10 лет.
3. не моложе 38 лет, постоянно проживающий в Российской Федерации не менее 10 лет.

**17. Одно и то же лицо не может занимать должность Президента Российской Федерации:**

1. более двух сроков
2. более двух сроков подряд
3. более трех сроков подряд
4. более четырех сроков подряд.

**18. Образовательный ценз для кандидата в Президенты РФ**

1. наличие высшего образования
2. наличие среднего профессионального образования
3. наличие среднего полного образования
4. не установлен

**19. Российский парламент называется**

1. Государственная Дума РФ
2. Федеральное Собрание РФ
3. Совет Федерации РФ

**20. Верховным Главнокомандующим Вооруженными Силами Российской Федерации является:**

1. Министр обороны РФ
2. Премьер-министр
3. Президент РФ

**21. Согласно Конституции РФ, Россия является государством**

1. демократическим
2. авторитарным
3. тоталитарным

4. недемократическим

**22. Государственная религия РФ**

1. православие
2. христианство
3. традиционные религии (ислам, христианство, буддизм, иудаизм)
4. не установлена

**23. Президент Российской Федерации вправе издавать следующие акты:**

1. указы и постановления
2. указы и распоряжения
3. постановления и распоряжения
4. федеральные законы

**24. Государственная Дума избирается сроком на...**

1. два года
2. четыре года
3. пять лет
4. шесть лет

**25. Совет Федерации состоит из**

1. 170 представителей
2. 166 представителей
3. 178 представителей
4. 186 представителей

**26. Государственная дума состоит из...**

1. 300 депутатов
2. 350 депутатов
3. 400 депутатов
4. 450 депутатов

**27. Депутатом Государственной Думы может быть избран гражданин Российской Федерации:**

1. достигший 18 лет и имеющий право участвовать в выборах
2. достигший 21 года и имеющий право участвовать в выборах
3. достигший 23 лет и имеющий право участвовать в выборах

**28. Право законодательной инициативы принадлежит...**

1. Совету Федерации, депутатам Государственной Думы, Правительству РФ, законодательным (представительным) органам субъектов РФ
2. Президенту РФ, Совету Федерации, членам Совета Федерации, депутатам Государственной Думы, Правительству РФ, законодательным (представительным) органам субъектов РФ
3. Президенту РФ, Совету Федерации, членам Совета Федерации, депутатам Государственной Думы, Правительству РФ, законодательным (представительным) органам субъектов РФ, а также Конституционному Суду РФ, Верховному Суду РФ по вопросам их ведения.

**29. Законопроекты вносятся в ...**

1. Совет Федерации
2. Государственную Думу
3. Правительство РФ

**30. Федеральные конституционные законы принимаются...**

1. большинством голосов от общего числа депутатов Государственной Думы
2. квалифицированным большинством (2/3) голосов от общего числа депутатов Государственной Думы
3. 1/3 голосов от общего числа депутатов Государственной Думы

**31. Правительство РФ, согласно Конституции РФ, возглавляет**

1. Глава Правительства РФ
2. Премьер-министр

3. Председатель Правительства РФ

4. Президент РФ

**32. Исполнительную власть в РФ осуществляет**

1. Президент РФ

2. Правительство РФ

3. Государственная Дума РФ

4. Совет Федерации РФ

**33. Глава Правительства Российской Федерации назначается...**

1. Правительством РФ с согласия Государственной Думы

2. Президентом РФ с согласия Государственной Думы

3. Правительством РФ с согласия Совета Федерации РФ

### 3. КОНТРОЛЬ И ОЦЕНКА РЕЗУЛЬТАТОВ ОСВОЕНИЯ УЧЕБНОЙ ДИСЦИПЛИНЫ

*Контроль знаний* обучающихся проводится в форме текущей и итоговой аттестации. Текущая аттестация обучающихся – оценка знаний и умений проводится постоянно с помощью проверочных работ, устного опроса, выполнения студентами индивидуальных и групповых заданий, на практических занятиях, по результатам самостоятельной работы обучающихся.

*Оценка* индивидуальных образовательных достижений по результатам текущего контроля и промежуточной аттестации в форме тестов производится в соответствии с универсальной шкалой (таблица).

Процент результативности (правильных ответов)	Качественная оценка индивидуальных образовательных достижений	
	балл (отметка)	вербальный аналог
90 - 100	5	отлично
70 - 89	4	хорошо
50 - 69	3	удовлетворительно
49 и менее	2	неудовлетворительно

Перечень теоретических и практических вопросов позволяют проверить и объективно оценить знания и умения студентов.

Ответы на теоретические вопросы оценивается таким образом:

- оценка «2» ставится в том случае, если ответ на вопрос примитивен и неглубок, допущены фактические ошибки, отвечающий явно не понимает той или иной проблемы
- оценка «3» ставится, если обучающийся формально ответил на поставленный вопрос, не достиг нужной глубины и полноты в понимании поставленного вопроса
- оценка «4» означает правильный и достаточно глубокий ответ, в котором упущены те или иные нюансы
- оценка «5» - абсолютно правильный ответ, отличающийся точностью и глубиной

*Итоговым контролем освоения обучающимися дисциплины является дифференцированный зачет в устной форме.*

#### **ВОПРОСЫ К ДИФФЕРЕНЦИРОВАННОМУ ЗАЧЁТУ ПО ДИСЦИПЛИНЕ**

1. Характеристика трудового права РФ. Стороны трудовых отношений
2. Права работника
3. Обязанности работника
4. Трудоустройство
5. Заключение и изменение трудового договора
6. Расторжение трудового договора
7. Рабочее время
8. Время отдыха работника
9. Материальная ответственность работника
10. Дисциплинарная ответственность работника
11. Общие положения защиты прав потребителей в РФ
12. Права потребителей в РФ
13. Защита прав потребителей
14. Замена товара надлежащего качества
15. Замена товара ненадлежащего качества
16. Правоспособность и дееспособность физического лица
17. Понятие и виды сделок
18. Гражданский договор
19. Брачный договор
20. Конституционные права
21. Конституционные обязанности
22. Система власти РФ



МИНИСТЕРСТВО ПРОФЕССИОНАЛЬНОГО ОБРАЗОВАНИЯ  
И ЗАНЯТОСТИ НАСЕЛЕНИЯ ПРИМОРСКОГО КРАЯ

**краевое государственное автономное  
профессиональное образовательное учреждение  
«Дальнегорский индустриально-технологический колледж»**

**Комплект оценочных средств  
для проведения текущего контроля успеваемости  
и промежуточной аттестации  
по учебной дисциплине  
ОП. 06 Безопасность жизнедеятельности  
в форме дифференцированного зачета**

в рамках программы подготовки специалистов среднего звена (ППССЗ)  
по специальности СПО  
09.02.07 Информационные системы и программирование

Дальнегорск, 2021

## **1. Паспорт комплекта оценочных средств**

### **1.1. Область применения комплекта оценочных средств**

Комплект оценочных средств предназначен для оценки результатов освоения учебной дисциплины ОП.06 Безопасность жизнедеятельности

### **1.2. Результаты освоения (объекты оценивания):**

#### **Умения:**

У 1. Организовывать и проводить мероприятия по защите работающих и населения от негативных воздействий чрезвычайных ситуаций;

У 2. Предпринимать профилактические меры для снижения уровня опасностей различного вида и их последствий в профессиональной деятельности и быту;

У 3. Использовать средства индивидуальной и коллективной защиты от оружия массового поражения;

У 4. Применять первичные средства пожаротушения;

У 5. Ориентироваться в перечне военно-учетных специальностей и самостоятельно определять среди них родственные полученной специальности;

У 6. Применять профессиональные знания в ходе исполнения обязанностей военной службы на воинских должностях в соответствии с полученной специальностью;

У 7. Владеть способами бесконфликтного общения и саморегуляции в повседневной деятельности и экстремальных условиях военной службы;

У 8. Оказывать первую помощь пострадавшим.

#### **Знания:**

З 1. Принципы обеспечения устойчивости объектов экономики, прогнозирования развития событий и оценки последствий при техногенных чрезвычайных ситуациях и стихийных явлениях, в том числе в условиях противодействия терроризму как серьезной угрозе национальной безопасности России;

З 2. Основные виды потенциальных опасностей и их последствия в профессиональной деятельности и быту, принципы снижения вероятности их реализации;

З 3. Основы военной службы и обороны государства;

З 4. Задачи и основные мероприятия гражданской обороны;

З 5. Способы защиты населения от оружия массового поражения;

З 6. Меры пожарной безопасности и правила безопасного поведения при пожарах;

З 7. Организацию и порядок призыва граждан на военную службу и поступления на нее в добровольном порядке;

З 8. Основные виды вооружения, военной техники и специального снаряжения, состоящих на вооружении (оснащении) воинских подразделений, в которых имеются военно-учетные специальности, родственные специальностям СПО;

З 9. Область применения получаемых профессиональных знаний при исполнении обязанностей военной службы;

З 10. Порядок и правила оказания первой помощи пострадавшим

#### **Компетенции:**

ОК 01. Выбирать способы решения задач профессиональной деятельности применительно к различным контекстам;

ОК 02. Использовать современные средства поиска, анализа и интерпретации информации, и информационные технологии для выполнения задач профессиональной деятельности;

ОК 03. Планировать и реализовывать собственное профессиональное и личностное развитие, предпринимательскую деятельность в профессиональной сфере, использовать знания по финансовой грамотности в различных жизненных ситуациях;

ОК 04. Эффективно взаимодействовать и работать в коллективе и команде;

ОК 05. Осуществлять устную и письменную коммуникацию на государственном языке Российской Федерации с учетом особенностей социального и культурного контекста;

ОК 06. Проявлять гражданско-патриотическую позицию, демонстрировать осознанное поведение на основе традиционных общечеловеческих ценностей, в том числе с учетом гармонизации межнациональных и межрелигиозных отношений, применять стандарты антикоррупционного поведения;

ОК 07. Содействовать сохранению окружающей среды, ресурсосбережению, применять знания об изменении климата, принципы бережливого производства, эффективно действовать в чрезвычайных ситуациях;

ОК 08. Использовать средства физической культуры для сохранения и укрепления здоровья в процессе профессиональной деятельности и поддержания необходимого уровня физической подготовленности;

ОК 09. Пользоваться профессиональной документацией на государственном и иностранном языках.



Таблица 1.

Результаты освоения (объекты оценивания) Коды в группах		Основные показатели оценки результата и их критерии	Тип задания; № задания	Форма аттестации (в соответствии с учебным планом)
ОК 01-09	<p><i>Освоенные умения:</i></p> <ul style="list-style-type: none"> <li>- организовывать и проводить мероприятия по защите работающих и населения от негативных воздействий чрезвычайных ситуаций;</li> <li>- использовать средства индивидуальной и коллективной защиты от оружия массового поражения;</li> <li>- применять первичные средства пожаротушения.</li> </ul> <p><i>Освоенные знания:</i></p> <ul style="list-style-type: none"> <li>- принципы обеспечения устойчивости объектов экономики, прогнозирования развития событий и оценки последствий при техногенных чрезвычайных ситуациях и стихийных явлениях, в том числе в условиях противодействия терроризму как серьезной угрозе национальной безопасности России;</li> <li>- задачи и основные мероприятия гражданской обороны; способы защиты населения от оружия массового поражения;</li> <li>- меры пожарной безопасности и правила безопасного поведения при пожарах.</li> </ul>	<p>Подбор необходимой информации с использованием не менее 2-х источников.</p> <p>Использование компьютерных технологии для обработки и передачи информации и ее представления в различных формах в соответствии с требованиями к оформлению рефератов, докладов, сообщений</p> <p>Умение проводить мероприятия по защите работающих и населения от негативных воздействий чрезвычайных ситуаций;</p> <p>демонстрация умения использовать средства индивидуальной защиты и оценка правильности их применения;</p> <p>демонстрация умения пользоваться первичными средствами пожаротушения и оценка правильности их</p>	<p>Самостоятельная работа № 1,2,3</p> <p>Практическое задание № 1, 4</p>	<p>Текущий контроль успеваемости в форме проверки выполнения самостоятельной работы</p> <p>Текущий контроль успеваемости в форме выполнения практических заданий</p> <p>Промежуточная аттестация в форме дифференцированного зачета по теме: «Культура безопасности жизнедеятельности»</p>

		применения		
<i>ОК</i> <i>01-09</i>	<p><i>Освоенные умения:</i> - предпринимать профилактические меры для снижения уровня опасностей различного вида и их последствий в профессиональной деятельности и быту; <i>Освоенные знания:</i> - основные виды потенциальных опасностей и их последствия в профессиональной деятельности и быту, принципы снижения вероятности их реализации;</p>	<p>Описание, умение выбирать средства индивидуальной и коллективной защиты и применяет их по назначению</p> <p>Описание потенциальных опасности и их последствия в профессиональной деятельности и способы их реализации</p> <p>Перечисление чрезвычайных ситуации, характерных для региона проживания и демонстрация знаний правил поведения в ЧС</p>	<p>Самостоятельная работа №3,4,5</p> <p>Практическое задание № 1</p> <p>Тестовое задание №6</p>	<p>Текущий контроль успеваемости в форме проверки выполнения самостоятельной работы</p> <p>Текущий контроль успеваемости в форме выполнения практических заданий</p> <p>Текущий контроль успеваемости в форме выполнения тестовых заданий</p> <p>Промежуточная аттестация в форме дифференцированного зачета по теме: «Культура безопасности жизнедеятельности»</p>
<i>ОК</i> <i>01-09</i>	<p><i>Освоенные умения:</i> - ориентироваться в перечне военно-учетных специальностей и самостоятельно определять среди них родственные полученной специальности; - применять профессиональные знания в ходе исполнения обязанностей военной службы на воинских должностях в соответствии с полученной специальностью; - владеть способами бесконфликтного общения и саморегуляции в повседневной деятельности и экстремальных условиях военной службы <i>Освоенные знания:</i> - основы военной службы и обороны государства;</p>	<p>Демонстрация знаний и умений применять профессиональные знания в ходе исполнения обязанностей военной службы на воинских должностях в соответствии полученной специальностью;</p> <p>Перечисление военно-учётных специальностей и умение самостоятельно определять среди них родственные полученной специальности;</p> <p>Определение области полученных профессиональных знаний при</p>	<p>Самостоятельная работа №7,9,11</p> <p>Практическое задание № 8,10,12</p>	<p>Текущий контроль успеваемости в форме проверки выполнения самостоятельной работы</p> <p>Текущий контроль успеваемости в форме выполнения практических заданий</p> <p>Промежуточная аттестация в форме дифференцированного зачета по теме: «Культура безопасности жизнедеятельности»</p>

	<p>- организацию и порядок призыва граждан на военную службу и поступления на нее в добровольном порядке;</p> <p>- основные виды вооружения, военной техники и специального снаряжения, состоящих на вооружении (оснащении) воинских подразделений, в которых имеются военно-учетные специальности, родственные специальностям СПО;</p> <p>- область применения получаемых профессиональных знаний при исполнении обязанностей военной службы</p>	<p>исполнении обязанностей военной службы.</p> <p>Перечисление основных видов оружия и военной техники, их боевые свойства</p> <p>Описание порядка первоначальной постановки на воинский учет</p> <p>Демонстрация знаний основных прав и обязанностей граждан до призыва на военную службу, во время прохождения военной службы и пребывания в запасе</p>		
<p><i>ОК</i> <i>01-09</i></p>	<p><i>Освоенные умения:</i></p> <p>- оказывать первую помощь пострадавшим</p> <p><i>Освоенные знания:</i></p> <p>- порядок и правила оказания первой помощи пострадавшим</p>	<p>Демонстрация знаний и умения оказывать первую помощь пострадавшим, оценка правильности выполнения алгоритма оказания первой помощи;</p> <p>Наложение жгута для остановки кровотечения в соответствии с правилами оказания ПМП.</p> <p>Оказание ПМП при заданной травме в соответствии с характером повреждения, с соблюдением методики.</p>	<p>Самостоятельная работа №13,14,16,17,18,19,20, 25,26,27,28</p> <p>Практическое задание № 21,22,23,24</p>	<p>Текущий контроль успеваемости в форме проверки выполнения самостоятельной работы</p> <p>Текущий контроль успеваемости в форме выполнения практических заданий</p> <p>Промежуточная аттестация в форме дифференцированного зачета по теме: «Культура безопасности жизнедеятельности»</p>

## 2. Комплект оценочных средств по учебной дисциплине

### ОП. 06 Безопасность жизнедеятельности

#### 2.1. Задания для проведения текущего контроля успеваемости

##### 2.1.1. Задания для проведения входного контроля

#### Критерии оценки:

Отметка	Процент выполнения заданий
«5»	90-100%
«4»	70-89%
«3»	50-69%
«2»	менее 50%

Работа представлена 2 варианта, каждый из которых содержит 10 тестовых заданий:

#### Вариант №1

##### 1. Первая медицинская помощь при травме

а) рану обработать перекисью водорода; обеспечить покой, при боли дать обезболивающее, наложить давящую повязку, вызвать скорую

**б) из раны удалить инородные тела, обработать спиртом и зеленкой; наложить ватно-марлевую повязку, иммобилизовать шиной**

в) вызвать скорую, провести иммобилизационные мероприятия, рану обработать спиртом или водой, наложить ватно-марлевую повязку, если необходимо наложить шину.

##### 2. Что такое здоровый образ жизни?

а) отказ от вредных привычек - употребления алкоголя, табакокурения, наркотиков.

**б) индивидуальная система привычек и поведения человека, обеспечивающая ему необходимый уровень жизнедеятельности и здоровое долголетие.**

в) комплекс знаний о здоровье человека

##### 3. Под режимом жизнедеятельности человека понимается:

а) деятельность в быту и на производстве

б) соответствие индивидуальной формы существования условиям среды обитания

**в) установленный порядок труда, отдыха, питания и сна**

##### 4. Если землетрясение застало человека дома, то ему необходимо:

а) срочно покинуть здание, используя лифт;

б) быстро выйти на балкон;

в) подойти к окну и посмотреть, что происходит на улице;

**г) укрыться в безопасном месте.**

**5. Если землетрясение застало на улице, необходимо:**

- а) укрыться около высокого здания;
- б) при необходимости передвигаться, укрываясь у стен зданий;
- в) выйти на открытое место;**
- г) при необходимости передвигаться в удалении от зданий;
- д) не подходить к полуразрушенным зданиям;
- е) укрыться у полуразрушенного здания.

**6. Силы гражданской обороны**

- 1) гражданские формирования, специально предназначенные для решения задач в области ГО.
- 2) воинские формирования, специально предназначенные для решения задач в области ГО.**
- 3) специальные формирования, специально предназначенные для решения задач в области ГО.

**7. Что такое гипоксия?**

**А- кислородное голодание;**

Б- обезвоживание организма;

В- перегрев организма;

Г- охлаждение организма;

Д- тепловое облучение.

**8. Признаки острого отравления никотином при курении сигарет**

- а) кашель, головокружение, слабость, онемение
- б) головокружение, кашель, тошнота, горечь во рту**
- в) головокружение, кислородное голодание, тошнота, одышка

**9. Безопасными местами в доме при внезапном урагане, смерче или буре являются:**

- а) места вблизи окон, чтобы можно было наблюдать за обстановкой на улице;
- б) ниши в стенах;**
- в) дверные проемы в капитальных стенах;**
- г) балконы и лоджии;
- д) встроенные шкафы;
- е) под прочными полками.

**10. Если ураган обрушился внезапно, при нахождении в здании необходимо:**

- а) быстро покинуть здание;

- б) подойти к окну и изучить обстановку;
- в) отойти подальше от окон;**
- д) укрыться в дверном проеме или в нише стены.
- г) если есть подвал, укрыться в нем;

Вариант №2

**1. Первая медицинская помощь при обмороке**

- а) положить на бок, расстегнуть воротник, обеспечив приток свежего воздуха, дать пострадавшему нашатырный спирт, дать горячего сладкого чая.
- б) уложить пострадавшего на пол, расстегнуть воротник, обеспечить доступ свежего воздуха, дать нашатырь, при отсутствии дыхания провести комплекс мероприятий по искусственному дыханию.
- в) уложить на спину с откинутой головой назад, расстегнуть воротник, поднести к носу вату с нашатырным спиртом, обрызгать холодной водой лицо, согреть ноги.**

**2. Какие из перечисленных факторов оказывают наибольшее влияние на индивидуальное здоровье человека?**

- а) биологические*
- б) окружающая среда*
- в) физические
- г) служба здоровья*
- д) культурные
- е) индивидуальный образ жизни*

**3. В какое время суток работоспособность человека в соответствии с суточными биологическими ритмами наиболее низкая?**

- а) с 13 до 17 часов
- б) с 17 до 21 часа
- в) с 21 до 1 часа
- г) с 1 до 5 часов**
- д) с 5 до 9 часов

**4. Укажите последовательность действий при угрозе схода оползня.**

- а) закрыть окна, двери, вентиляционные отверстия;
- б) вынести из дома мусор и опасные химические вещества;
- в) включить телевизор (радио) и прослушать сообщение и рекомендации;
- г) выключить электричество, газ, воду, погасить огонь в печи;

д) перенести ценное имущество в дом и укрыть его от влаги;

**е) выйти из дома и перейти в безопасное место.**

**5. Какие правила безопасности следует выполнять при внезапном наводнении?**

**а) занять ближайшее возвышенное место;**

б) остаться дома и ждать указаний и распоряжений;

**в) оставаться на возвышенном месте до схода воды или прибытия спасателей;**

г) эвакуироваться в безопасное место, если есть подручные средства (плот);

**д) эвакуироваться в безопасное место только тогда, когда вода достигла места вашего нахождения.**

**6. Служба ГО**

1) служба, предназначенная для решения проблем в области ГО

2) служба, предназначенная для создания проблем по организации мероприятий ГО, включая подготовку людей

**3) служба, предназначенная для организации мероприятий ГО, включая подготовку необходимых сил и средств.**

**7. Кровотечение это-**

А- отравление АХОВ;

Б- дыхательная функция;

В- повышенное артериальное давление;

**Г- истечение кровью из кровеносных сосудов при нарушении целостности их стенки;**

Д- перелом кости.

**8. Какой орган человека страдает от воздействия табачного дыма**

а) мозг, горло, рот

**б) воздухоносные пути и легочная ткань**

в) гортань, легкие, мозг

**9. Укажите время наивысшей работоспособности человека в соответствии с суточными биологическими ритмами**

а) с 8 до 10 часов

**б) с 10 до 12 часов**

в) с 12 до 14 часов

г) с 14 до 16 часов

**д) с 16 до 18 часов**

е) с 18 до 20 часов

ж) с 20 до 22 часов

**10. Что является основной причиной переутомления?**

а) продолжительный активный отдых

**б) длительная и напряженная умственная или физическая деятельность**

в) регулярное несоблюдение распорядка дня

г) постоянное употребление стимуляторов (чай, кофе и т.п.)



## 2.1.2. Задания для проведения административного контроля

### Критерии оценки:

Отметка	Процент выполнения заданий
«5»	90-100%
«4»	70-89%
«3»	50-69%
«2»	менее 50%

Работа представлена 2 варианта, каждый из которых содержит 10 тестовых заданий:

### 1 вариант

#### 1. Из перечисленных ниже причин выберите те, которые являются причинами вынужденного автономного существования в природных условиях:

- а) несвоевременная регистрация туристической группы перед выходом на маршрут, отсутствие средств связи;
- б) потеря ориентировки на местности во время похода, авария транспортных средств, крупный лесной пожар;
- в) потеря части продуктов питания, потеря компаса.

#### 2. Готовясь к походу, вам необходимо правильно подобрать одежду. Каким нижеперечисленным требованиям она должна соответствовать:

- а) одежда должна быть свободной, чистой и сухой, носиться в несколько слоев;
- б) одежда должна быть из синтетических материалов;
- в) одежда должна быть из однотонного или камуфлированного материала, чистой и сухой.

#### 3.К преступлениям небольшой тяжести относятся:

- а) неумышленные деяния, за совершение которых максимальное наказание, предусмотренное Уголовным кодексом, не превышает одного года лишения свободы;
- б) умышленные деяния, за совершение которых максимальное наказание, предусмотренное Уголовным кодексом, не превышает трех лет лишения свободы;
- в) умышленные и неумышленные деяния, за совершение которых максимальное наказание, предусмотренное Уголовным кодексом, не превышает двух лет лишения свободы.

#### 4. РСЧС создана с целью:

- а) прогнозирования ЧС на территории РФ и организации проведения аварийно-спасательных и других неотложных работ;

б) объединения усилий органов власти, организаций и предприятий, их сил и средств в области предупреждения и ликвидации чрезвычайных ситуаций;

в) первоочередного жизнеобеспечения населения, пострадавшего в чрезвычайных ситуациях на территории Российской Федерации.

#### **5. Ядерное оружие — это:**

а) высокоточное наступательное оружие, основанное на использовании ионизирующего излучения при взрыве ядерного заряда в воздухе, на земле (на воде) или под землей (под водой);

б) оружие массового поражения взрывного действия, основанное на использовании светового излучения за счет возникающего при взрыве большого потока лучистой энергии, включающей ультрафиолетовые, видимые и инфракрасные лучи;

в) оружие массового поражения взрывного действия, основанное на использовании внутриядерной энергии.

#### **6. От каких поражающих факторов оружия массового поражения защищает убежище:**

а) от всех поражающих факторов ядерного взрыва;

б) от всех поражающих факторов ядерного взрыва, от химического и бактериологического оружия;

в) от химического и бактериологического оружия, а также радиоактивного заражения;

г) от ударной волны ядерного взрыва и обычных средств поражения.

#### **7. В развитии инфекционного заболевания прослеживаются несколько последовательно сменяющихся периодов. Что это за периоды? Выберите правильный ответ:**

а) начальный период, период инфицирования, опасный период, пассивный период, заключительный период;

б) прединкубационный период, острое развитие болезни, пассивный период, выздоровление;

в) скрытый (инкубационный) период, начало заболевания, активное проявление болезни, выздоровление.

#### **8. Причинами переутомления являются:**

а) продолжительный сон и продолжительный активный отдых;

б) неправильная организация труда и чрезмерная учебная нагрузка;

в) позднее пробуждение после сна, отказ от завтраков и прогулок.

#### **9. Признаками алкогольного отравления являются:**

- а) головокружение, тошнота и рвота, уменьшение сердечных сокращений и понижение артериального давления, возбуждение или депрессивное состояние;
- б) пожелтение кожи, ухудшение слуха, отсутствие реакции зрачков на свет, улучшение аппетита, снижение иммунитета;
- в) отсутствие речи, повышение температуры тела и артериального давления.

**10. Военно-Морской Флот — это:**

- а) вид вооруженных сил, который предназначен для нанесения ударов по промышленно-экономическим районам (центрам), важным военным объектам противника и разгрома его военно-морских сил;
- б) род войск, обеспечивающий выполнение боевых задач по разгрому военно-морских сил противника;
- в) вид войск, обеспечивающий решение стратегических и локальных боевых задач с применением специальной военной техники, и вооружения.

Ответ: 1-б, 2-а, 3-в, 4-б, 5-в, 6-б, 7-в, 8-б, 9-а, 10-а.

**2 вариант**

**1. Какая задача при подготовке и проведении туристского похода является главной:**

- а) обеспечение безопасности;
- б) выполнение целей и задач похода;
- в) полное прохождение маршрута.

**2. В солнечный полдень тень указывает направление на:**

- а) восток;
- б) юг;
- в) запад; г) север,

**3. Каким должно быть место разведения костра:**

- а) место разведения костра должно быть не далее 10 метров от водного источника;
- б) место разведения костра необходимо очистить от травы, листьев, неглубокого снега;
- в) в ненастную погоду надо разводить костер под деревом, крона которого должна превышать основание костра на 6 метров.

**4. Каким из нижеперечисленных правил вы воспользуетесь, возвращаясь вечером домой:**

- а) идти по освещенному тротуару и как можно ближе к краю дороги;

- б) идти кратчайшим путем, пролегающим через дворы, свалки и плохо освещенные места;
- в) воспользуетесь попутным транспортом.

**5. Введение гражданской обороны на территории Российской Федерации или в отдельных ее местностях начинается:**

- а) с началом объявления о мобилизации взрослого населения;
- б) с момента объявления или введения Президентом Российской Федерации чрезвычайного положения на территории Российской Федерации или в отдельных ее местностях;
- в) с момента объявления состояния войны, фактического начала военных действий или введения Президентом Российской Федерации военного положения на территории Российской Федерации или в отдельных ее местностях.

**6. Поражающими факторами ядерного взрыва являются:**

- а) ударная волна, световое излучение, проникающая радиация, радиоактивное заражение и электромагнитный импульс;
- б) избыточное давление в эпицентре ядерного взрыва, облако, зараженное отравляющими веществами и движущееся по направлению ветра, изменение состава атмосферного воздуха;
- в) резкое понижение температуры окружающей среды, понижение концентрации кислорода в воздухе, самовозгорание веществ и материалов в зоне взрыва, резкое увеличение силы тока в электроприборах и электрооборудовании.

**7. Бактериологическое оружие — это:**

- а) специальные боеприпасы и боевые приборы, снаряжаемые биологическими средствами, предназначенными для массового поражения живой силы, сельскохозяйственных животных и посевов сельскохозяйственных культур;
- б) специальное оружие, применяемое для массового поражения сельскохозяйственных животных и источников воды;
- в) оружие массового поражения людей на определенной территории.

**8. Пассивный курильщик — это человек:**

- а) находящийся в одном помещении с курильщиком;
- б) выкуривающий до двух сигарет в день;
- в) выкуривающий одну сигарету натошак.

**9. К видам Вооруженных Сил Российской Федерации относятся:**

а) Ракетные войска стратегического назначения, Сухопутные войска, Военно-Воздушные Силы, Военно-Морской Флот;

б) Сухопутные войска, воздушно-десантные войска, танковые войска, мотострелковые войска;

в) Ракетные войска стратегического назначения, артиллерийские войска, войска противовоздушной обороны, мотострелковые войска.

**10. Воздушно-десантные войска — это:**

а) вид вооруженных сил, предназначенный для боевых действий в тылу противника;

б) род войска, предназначенный для боевых действий в тылу противника;

в) вид войск, обеспечивающий выполнение боевых задач на территории, занятой противником, с применением специальной военной техники.

Ответ: 1-а, 2-г, 3-б, 4-а, 5-в, 6-а, 7-а, 8-а, 9-а, 10-б.

### 2.1.3. Задания для проведения оперативного контроля

#### Раздел 1. Чрезвычайные ситуации мирного и военного времени, организация защиты населения.

##### Тема 1.1. Чрезвычайные ситуации природного, техногенного и военного характера.

#### ЗАДАНИЕ (самостоятельная работа) № 1

##### ТЕКСТ ЗАДАНИЯ:

Подготовка сообщения на тему по выбору студента:

«Протекание чрезвычайной ситуации на производстве продовольственных товаров, на транспорте, электростанциях, при транспортировке, хранении и эксплуатации различной продукции и их последствия для человека, производственной и бытовой среды» (индивидуальные задания по каждой чрезвычайной ситуации)

##### Условия выполнения задания

1. Место (время) выполнения задания: задание выполняется во внеаудиторное время
2. Максимальное время выполнения задания: 120 мин.
3. Вы можете воспользоваться учебником, глобальной сетью

##### Шкала оценки образовательных достижений:

###### Критерии :

- умение сформулировать цель работы;
- умение подобрать научную литературу по теме;
- полнота и логичность раскрытия темы;
- самостоятельность мышления;
- стилистическая грамотность изложения;
- корректность выводов;
- правильность оформления работы.

###### Критерии оценки:

- оценка «отлично» выставляется обучающемуся, если выполнены все вышеперечисленные требования к изложению, оформлению, и представлению работы
- оценка «хорошо» выставляется обучающемуся, если допущены незначительные погрешности в оформлении и представлении работы.
- оценка «удовлетворительно» выставляется обучающемуся, если допущены незначительные погрешности в содержании, оформлении и представлении работы.
- оценка «неудовлетворительно» выставляется обучающемуся, если представленная работа не соответствует требованиям.

##### **Объекты оценивания: У 1., У 2., У 3., З 2**

**Показатели и критерии оценки:** Описание, умение выбирать средства индивидуальной и коллективной защиты и применяет их по назначению

Описание потенциальных опасности и их последствия в профессиональной деятельности и способы их реализации;

Перечисление чрезвычайных ситуации, характерных для региона проживания и демонстрация знаний правил поведения в ЧС.

##### **Тема 1.2. Организационные основы защиты населения от чрезвычайных ситуаций мирного и военного времени.**

#### ЗАДАНИЕ (самостоятельная работа) № 2

##### ТЕКСТ ЗАДАНИЯ:

Составление таблицы «Травмирующие и вредные факторы технических систем и бытовой среды при возникновении чрезвычайной ситуации» (индивидуальные задания)

##### Условия выполнения задания

1. Место (время) выполнения задания: задание выполняется во внеаудиторное время
2. Максимальное время выполнения задания: 120 мин.

3. Вы можете воспользоваться учебником, глобальной сетью

### **Шкала оценки образовательных достижений:**

#### **Критерии :**

- умение сформулировать цель работы;
- умение подобрать научную литературу по теме;
- полнота и логичность раскрытия темы;
- самостоятельность мышления;
- стилистическая грамотность изложения;
- корректность выводов;
- правильность оформления работы.

#### **Критерии оценки:**

- оценка «отлично» выставляется обучающемуся, если выполнены все вышеперечисленные требования к изложению, оформлению, и представлению работы
- оценка «хорошо» выставляется обучающемуся, если допущены незначительные погрешности в оформлении и представлении работы.
- оценка «удовлетворительно» выставляется обучающемуся, если допущены незначительные погрешности в содержании, оформлении и представлении работы.
- оценка «неудовлетворительно» выставляется обучающемуся, если представленная работа не соответствует требованиям.

#### **Объекты оценивания: У 1., У 2., У 3., З 2**

**Показатели и критерии оценки:** Описание, умение выбирать средства индивидуальной и коллективной защиты и применяет их по назначению

Описание потенциальных опасности и их последствия в профессиональной деятельности и способы их реализации

Перечисление чрезвычайных ситуации, характерных для региона проживания и демонстрация знаний правил поведения в ЧС

### ***ЗАДАНИЕ (практическое задание) №3***

#### **ТЕКСТ ЗАДАНИЯ:**

Оформление документации по организации и проведению мероприятий по защите работающих и населения от негативных воздействий чрезвычайных ситуаций (рассредоточение, эвакуация).

Описание профилактических мер для снижения уровня опасностей различного вида и их последствий в профессиональной деятельности и быту.

#### **Условия выполнения задания**

1. Место (время) выполнения задания: задание выполняется на занятие в аудиторное время
2. Максимальное время выполнения задания: 90 мин.
3. Вы можете воспользоваться учебником, конспектом лекций

### **Шкала оценки образовательных достижений:**

#### **Критерии оценки:**

Выполнение практически всей работы (не менее 70%) – положительная оценка

#### **Объекты оценивания: У 1., У 2., У 3., З 2**

**Показатели и критерии оценки:** Описание, умение выбирать средства индивидуальной и коллективной защиты и применяет их по назначению

Описание потенциальных опасности и их последствия в профессиональной деятельности и способы их реализации

Перечисление чрезвычайных ситуации, характерных для региона проживания и демонстрация знаний правил поведения в ЧС

### Тема 1.3. Основные принципы и нормативная база защиты населения от чрезвычайных ситуаций.

#### ЗАДАНИЕ (самостоятельная работа) № 4

##### ТЕКСТ ЗАДАНИЯ:

Составление краткого конспекта «Отражение проблем безопасности жизнедеятельности в Конституции Российской Федерации, основах законодательства об охране труда, трудовом кодексе Российской Федерации». Порядок эвакуации и рассредоточения населения, его приемка и размещение в загородной зоне.

##### Условия выполнения задания

1. Место (время) выполнения задания: задание выполняется во внеаудиторное время
2. Максимальное время выполнения задания: 120 мин.
3. Вы можете воспользоваться учебником, глобальной сетью

##### Шкала оценки образовательных достижений:

##### Критерии :

- умение сформулировать цель работы;
- умение подобрать научную литературу по теме;
- полнота и логичность раскрытия темы;
- самостоятельность мышления;
- стилистическая грамотность изложения;
- корректность выводов;
- правильность оформления работы.

##### Критерии оценки:

- оценка «отлично» выставляется обучающемуся, если выполнены все вышеперечисленные требования к изложению, оформлению, и представлению работы
- оценка «хорошо» выставляется обучающемуся, если допущены незначительные погрешности в оформлении и представлении работы.
- оценка «удовлетворительно» выставляется обучающемуся, если допущены незначительные погрешности в содержании, оформлении и представлении работы.
- оценка «неудовлетворительно» выставляется обучающемуся, если представленная работа не соответствует требованиям.

**Объекты оценивания:** У 1., У 2., У 3., З 2

**Показатели и критерии оценки:** Описание, умение выбирать средства индивидуальной и коллективной защиты и применяет их по назначению

Описание потенциальных опасности и их последствия в профессиональной деятельности и способы их реализации;

Перечисление чрезвычайных ситуации, характерных для региона проживания и демонстрация знаний правил поведения в ЧС.

### Тема 1.4. Обеспечение устойчивости функционирования объектов экономики

#### ЗАДАНИЕ (самостоятельная работа) № 5

##### ТЕКСТ ЗАДАНИЯ:

На основании изученного материала разработка схемы типовой структуры гражданской обороны на объекте экономики с учетом профиля подготовки (индивидуальное задание).

Формулировка основных мероприятий, которые будут способствовать повышению устойчивости функционирования объекта экономики по профилю образовательного учреждения.

##### Условия выполнения задания

1. Место (время) выполнения задания: задание выполняется во внеаудиторное время
2. Максимальное время выполнения задания: 120 мин.



3. Вы можете воспользоваться учебником, глобальной сетью

**Шкала оценки образовательных достижений:**

**Критерии :**

- умение сформулировать цель работы;
- умение подобрать научную литературу по теме;
- полнота и логичность раскрытия темы;
- самостоятельность мышления;
- стилистическая грамотность изложения;
- корректность выводов;
- правильность оформления работы.

**Критерии оценки:**

- оценка «отлично» выставляется обучающемуся, если выполнены все вышеперечисленные требования к изложению, оформлению, и представлению работы
- оценка «хорошо» выставляется обучающемуся, если допущены незначительные погрешности в оформлении и представлении работы.
- оценка «удовлетворительно» выставляется обучающемуся, если допущены незначительные погрешности в содержании, оформлении и представлении работы.
- оценка «неудовлетворительно» выставляется обучающемуся, если представленная работа не соответствует требованиям.

**Объекты оценивания:** У 1., У 2., У 3. З 1., З 2

**Показатели и критерии оценки:** Описание, умение выбирать средства индивидуальной и коллективной защиты и применяет их по назначению

Описание потенциальных опасности и их последствия в профессиональной деятельности и способы их реализации;

Перечисление чрезвычайных ситуации, характерных для региона проживания и демонстрация знаний правил поведения в ЧС.

**ЗАДАНИЕ (Тестовое задание) № 6**

**1.Как действовать по сигналу “Внимание всем!”?**

- а). Надеть средства защиты и покинуть помещение.
- б). Включить радио, телевизор и прослушать информацию.
- в). Быстро направиться в укрытие.

**2.Что такое чрезвычайная ситуация?**

- а) особо сложное социальное явление
- б) определенное состояние окружающей природной среды
- в) обстановка на определенной территории, которая может повлечь за собой человеческие жертвы, ущерб здоровью, значительные материальные потери и нарушения условий жизнедеятельности.

**3.Чем характеризуется каждая ЧС?**

- а) Химической сущностью
- б) физической сущностью
- в) своими, только ей присущими причинами возникновения
- г) особенностями воздействия на человека и среду обитания

**4.Как подразделяются ЧС по характеру источника?**

- а) на природные и техногенные
- б) на экологические
- в) на биолого-социальные
- г) на военные

**5.Что является основным источником ЧС природного характера?**

- а) магнитные бури
- б) антропогенное воздействие

- в) стихийные бедствия
- г) биологические процессы

**6. Как различают (классифицируют) техногенные ЧС?**

- а) по количеству погибших
- б) по месту возникновения
- в) по причине возникновения
- г) по характеру основных поражающих факторов

**7. Как называется крупная авария, приведшая к человеческим жертвам?**

- а) беда
- б) авария
- в) коллапс
- г) катастрофа

**8. Что представляет собой транспортная авария?**

- а) уничтожение и повреждение транспортных сооружений и средств
- б) происшествие, повлекшее за собой уничтожение и повреждение транспортных сооружений и средств или ущерб окружающей среде
- в) происшествие, повлекшее за собой причинение пострадавшим тяжелых телесных повреждений
- г) происшествие, повлекшее за собой гибель людей

**9. Химическое оружие – это:**

- а) оружие массового поражения, действие которого основано на токсических свойствах некоторых химических веществ;
- б) оружие массового поражения, действие которого основано на изменении состава воздушной среды в зоне заражения;
- в) оружие массового поражения, действие которого основано на применении биологических средств.

**10. Какими путями отравляющие вещества (ОВ) проникают в организм человека:**

- а) в результате вдыхания заражённого воздуха, попадания ОВ в глаза, на кожу или при употреблении заражённой пищи и воды;
- б) в результате их попадания на одежду, обувь и головные уборы;
- в) в результате их попадания на средства защиты кожи и органов дыхания.

**11. Ядерное оружие – это:**

- а) высокоточное наступательное оружие, основанное на использовании ионизирующего излучения при взрыве ядерного заряда в воздухе, на земле (на воде) или под землёй (под водой);
- б) оружие массового поражения, основанное на использовании светового излучения за счёт возникающего при взрыве большого потока лучистой энергии, состоящего из ультрафиолетовых, видимых и инфракрасных лучей;
- в) оружие массового поражения взрывного действия, основанное на использовании внутриядерной энергии.

**12. Наибольшую опасность радиоактивные вещества представляют:**

- а) в первые часы после выпадения;
- б) в первые сутки после выпадения;
- в) в течении трёх суток после выпадения.

**13. Поражающими факторами ядерного взрыва являются:**

- а) избыточное давление в эпицентре ядерного взрыва, заражённое отравляющими веществами и движущееся по направлению ветра; изменение состояния атмосферного воздуха;
- б) ударная волна, световое излучение, проникающая радиация, радиоактивное заражение и электромагнитный импульс;

в) резкое повышение температуры окружающей среды, понижение концентрации в воздухе, самовозгорание веществ и материалов в зоне взрыва, резкое увеличение силы тока в электроприборах и электрооборудовании

**Критерии оценки:**

Отметка	Процент выполнения заданий
«5»	90-100%
«4»	70-89%
«3»	50-69%
«2»	менее 50%

**Объекты оценивания:** У 1., У 2., У 3., У 4., З 1., З 2

**Показатели и критерии оценки:** Описание, умение выбрать средства индивидуальной и коллективной защиты и применяет их по назначению

Описание потенциальных опасности и их последствия в профессиональной деятельности и способы их реализации;

Перечисление чрезвычайных ситуации, характерных для региона проживания и демонстрация знаний правил поведения в ЧС.

## Раздел 2. Основы военной службы

### Тема 2.1. Основы военной службы и обороны государства

#### ЗАДАНИЕ (самостоятельная работа) № 7

**ТЕКСТ ЗАДАНИЯ:**

Изучение основных законов и нормативных правовых актов Российской Федерации, определяющих порядок несения военной службы.

Подготовка сообщения о военном округе Вооруженных Сил Российской Федерации, на территории которого находится наш регион.

Подготовка презентации на тему «Основные виды вооружения и военной техники Сухопутных войск»

**Условия выполнения задания**

1. Место (время) выполнения задания: задание выполняется во внеаудиторное время

2. Максимальное время выполнения задания: 120 мин.

3. Вы можете воспользоваться учебником, глобальной сетью

**Шкала оценки образовательных достижений:**

**Критерии :**

- умение сформулировать цель работы;
- умение подобрать научную литературу по теме;
- полнота и логичность раскрытия темы;
- самостоятельность мышления;
- стилистическая грамотность изложения;
- корректность выводов;
- правильность оформления работы.

**Критерии оценки:**

- оценка «отлично» выставляется обучающемуся, если выполнены все вышеперечисленные требования к изложению, оформлению, и представлению работы
- оценка «хорошо» выставляется обучающемуся, если допущены незначительные погрешности в оформлении и представлении работы.
- оценка «удовлетворительно» выставляется обучающемуся, если допущены незначительные погрешности в содержании, оформлении и представлении работы.
- оценка «неудовлетворительно» выставляется обучающемуся, если представленная работа не соответствует требованиям.

**Объекты оценивания:** У 5., У 6., У 7. З 1-9

**Показатели и критерии оценки:**

Перечисление основных видов оружия и военной техники, их боевые свойства  
Демонстрация знаний основных прав и обязанностей граждан до призыва на военную службу, во время прохождения военной службы и пребывания в запасе

**ЗАДАНИЕ (практическое задание) №8****ТЕКСТ ЗАДАНИЯ:**

Составление документации по применению профессиональных знаний в ходе исполнения обязанностей военной службы на воинских должностях в соответствии с полученной специальностью

<b>Вопрос по ОВС</b>	<b>Сформулировать ответ</b>
1.Перечислите состав ВС РФ.	
2.Перечислите войск, не входящие в виды и рода войск ВС.	
3. На какие составы подразделяются все военнослужащие ВС РФ	
4.Расскажите об обязанностях военнослужащего	
5.Какими документами определяются должностные обязанности военнослужащего	
6.Расскажите о существующих правилах поведения военнослужащих	

**Условия выполнения задания**

1. Место (время) выполнения задания: задание выполняется на занятие в аудиторное время
2. Максимальное время выполнения задания: 90 мин.
3. Вы можете воспользоваться учебником, конспектом лекций

**Шкала оценки образовательных достижений:**

**Критерии оценки:**

Выполнение практически всей работы (не менее 70%) – положительная оценка

**Объекты оценивания:** У 5., У 6., У 7. З 1-9

**Показатели и критерии оценки:**

Демонстрация знаний и умений применять профессиональные знания в ходе исполнения обязанностей военной службы на воинских должностях в соответствии с полученной специальностью;

**Тема 2.2. Организация воинского учета и военная служба.****ЗАДАНИЕ (самостоятельная работа) № 9****ТЕКСТ ЗАДАНИЯ:**

Подготовка сообщения о значении воинского учета граждан для военной безопасности государства. Определить нормативно-правовые документы, регулирующие быт, учебу и повседневную деятельность военнослужащих

**Условия выполнения задания**

1. Место (время) выполнения задания: задание выполняется во внеаудиторное время
2. Максимальное время выполнения задания: 120 мин.
3. Вы можете воспользоваться учебником, глобальной сетью

**Шкала оценки образовательных достижений:**

**Критерии :**

- умение сформулировать цель работы;
- умение подобрать научную литературу по теме;
- полнота и логичность раскрытия темы;
- самостоятельность мышления;

- стилистическая грамотность изложения;
- корректность выводов;
- правильность оформления работы.

**Критерии оценки:**

- оценка «отлично» выставляется обучающемуся, если выполнены все вышеперечисленные требования к изложению, оформлению, и представлению работы
- оценка «хорошо» выставляется обучающемуся, если допущены незначительные погрешности в оформлении и представлении работы.
- оценка «удовлетворительно» выставляется обучающемуся, если допущены незначительные погрешности в содержании, оформлении и представлении работы.
- оценка «неудовлетворительно» выставляется обучающемуся, если представленная работа не соответствует требованиям.

**Объекты оценивания:** У 5., У 6., У 7. З 1-9

**Показатели и критерии оценки:**

Перечисление военно-учётных специальностей и умение самостоятельно определять среди них родственные полученной специальности;

**ЗАДАНИЕ (практическое задание) №10**

**ТЕКСТ ЗАДАНИЯ:**

Выбор из перечня военно-учетных специальностей и самостоятельное определение среди них родственной полученной специальности, элементы игры по освоению способов бесконфликтного общения и саморегуляции в повседневной деятельности и экстремальных условиях военной службы.

<b>Вопрос по ОВС</b>	<b>Сформулировать ответ</b>
<b>1. Перечислите основные воинские специальности военнослужащего по призыву.</b>	
<b>2. Перечислите основные воинские специальности военнослужащего по контракту.</b>	
<b>3. Перечислите основные воинские специальности военнослужащего офицерского состава.</b>	
<b>4. Назовите из перечня военно-учетных специальностей родственные выбранной вашей профессии</b>	

**Условия выполнения задания**

1. Место (время) выполнения задания: задание выполняется на занятие в аудиторное время
2. Максимальное время выполнения задания: 90 мин.
3. Вы можете воспользоваться учебником, конспектом лекций

**Шкала оценки образовательных достижений:**

**Критерии оценки:**

Выполнение практически всей работы (не менее 70%) – положительная оценка

**Объекты оценивания:** У 5., У 6., У 7. З 1-9

**Показатели и критерии оценки:**

Демонстрация знаний и умений применять профессиональные знания в ходе исполнения обязанностей военной службы на воинских должностях в соответствии полученной специальностью;

Перечисление военно-учётных специальностей и умение самостоятельно определять среди них родственные полученной специальности;

### Тема 2.3. Военно-патриотическое воспитание молодежи.

#### ЗАДАНИЕ (самостоятельная работа) № 11

##### ТЕКСТ ЗАДАНИЯ:

Подготовка краткого сообщения об основных Федеральных законах Российской Федерации, которые определяют правовые основы военной службы (индивидуальное задание). Подготовка сообщения «Патриотизм – одно из основных качеств защитника Отечества»

##### Условия выполнения задания

1. Место (время) выполнения задания: задание выполняется во внеаудиторное время
2. Максимальное время выполнения задания: 120 мин.
3. Вы можете воспользоваться учебником, глобальной сетью

##### Шкала оценки образовательных достижений:

###### Критерии :

- умение сформулировать цель работы;
- умение подобрать научную литературу по теме;
- полнота и логичность раскрытия темы;
- самостоятельность мышления;
- стилистическая грамотность изложения;
- корректность выводов;
- правильность оформления работы.

###### **Критерии оценки:**

- оценка «отлично» выставляется обучающемуся, если выполнены все вышеперечисленные требования к изложению, оформлению, и представлению работы
- оценка «хорошо» выставляется обучающемуся, если допущены незначительные погрешности в оформлении и представлении работы.
- оценка «удовлетворительно» выставляется обучающемуся, если допущены незначительные погрешности в содержании, оформлении и представлении работы.
- оценка «неудовлетворительно» выставляется обучающемуся, если представленная работа не соответствует требованиям.

**Объекты оценивания: У 5., У 6., У 7. З 1-9**

###### **Показатели и критерии оценки:**

Демонстрация знаний и умений применять профессиональные знания в ходе исполнения обязанностей военной службы на воинских должностях в соответствии полученной специальностью;

Перечисление основных видов оружия и военной техники, их боевые свойства

Описание порядка первоначальной постановки на воинский учет

### Тема 2.4. Радиационная, химическая и биологическая защита.

#### ЗАДАНИЕ (практическая работа) №12

##### ТЕКСТ ЗАДАНИЯ:

Применения средств индивидуальной и коллективной защиты от оружия массового поражения. Применение первичных средств пожаротушения.

Используя различные информационные источники: конспект лекций, учебники, интернет заполните таблицу.

КОЛЛЕКТИВНАЯ ЗАЩИТА	
Вид средства	Пример
Средства нормализации воздушной среды производственных	

помещений и рабочих мест	
Средства нормализации освещения помещений и рабочих мест	
Средства защиты от ионизирующих излучений	
Средства защиты от инфракрасных излучений	
Средства защиты от ультрафиолетовых и электромагнитных излучений	
Средства защиты от лазерного излучения	
Средства защиты от шума и ультразвука	
Средства защиты от вибрации	
Средства защиты от поражения электротоком	
Средства защиты от высоких и низких температур	
Средства защиты от воздействия механических факторов	
Средства защиты от воздействия химических факторов	
Средства защиты от воздействия биологических факторов	
	<b>Назначение</b>
Оградительные устройства	
Предохранительные устройства	
Тормозные устройства	
Устройства контроля	
<b>ИНДИВИДУАЛЬНАЯ ЗАЩИТА</b>	
<b>Вид средства</b>	<b>Пример</b>
Изолирующие костюмы	
Средства защиты органов дыхания	
Специальная одежда	
Специальная обувь	
Средства защиты рук	
Средства защиты головы	
Средства защиты лица	
Средства защиты органов слуха	
Средства защиты глаз	
Предохранительные приспособления	
Защитные, дерматологические средства	
Моющие средства	

### **Условия выполнения задания**

1. Место (время) выполнения задания: задание выполняется на занятие в аудиторное время

2. Максимальное время выполнения задания: 90 мин.
3. Вы можете воспользоваться учебником, конспектом лекций

### **Шкала оценки образовательных достижений:**

#### **Критерии оценки:**

Выполнение практически всей работы (не менее 70%) – положительная оценка

**Объекты оценивания:** У 5., У 6., У 7. З 1-9

#### **Показатели и критерии оценки:**

Демонстрация знаний и умений применять профессиональные знания в ходе исполнения обязанностей военной службы на воинских должностях в соответствии полученной специальностью;

демонстрация умения использовать средства индивидуальной защиты и оценка правильности их применения;

## **Раздел 3. Основы медицинских знаний и оказание первой медицинской помощи.**

### **Тема 3.1. Порядок и правила оказания первой помощи пострадавшим**

#### **ЗАДАНИЕ (самостоятельная работа) № 13**

#### **ТЕКСТ ЗАДАНИЯ:**

Написание эссе на тему:

«Проблемы оказания первой медицинской помощи пострадавшим»

#### **Условия выполнения задания**

1. Место (время) выполнения задания: задание выполняется во внеаудиторное время
2. Максимальное время выполнения задания: 120 мин.
3. Вы можете воспользоваться учебником, глобальной сетью

#### **Шкала оценки образовательных достижений:**

##### **Критерии:**

- умение сформулировать цель работы;
- умение подобрать научную литературу по теме;
- полнота и логичность раскрытия темы;
- самостоятельность мышления;
- стилистическая грамотность изложения;
- корректность выводов;
- правильность оформления работы.

##### **Критерии оценки:**

- оценка «отлично» выставляется обучающемуся, если выполнены все вышеперечисленные требования к изложению, оформлению, и представлению работы
- оценка «хорошо» выставляется обучающемуся, если допущены незначительные погрешности в оформлении и представлении работы.
- оценка «удовлетворительно» выставляется обучающемуся, если допущены незначительные погрешности в содержании, оформлении и представлении работы.
- оценка «неудовлетворительно» выставляется обучающемуся, если представленная работа не соответствует требованиям.

**Объекты оценивания:** У 8., З 10

##### **Показатели и критерии оценки:**

Демонстрация знаний и умения оказывать первую помощь пострадавшим, оценка правильности выполнения алгоритма оказания первой помощи;

Оказание ПМП при заданной травме в соответствии с характером повреждения, с соблюдением методики.



### Тема 3.2. Первая помощь при синкопальных состояниях.

#### ЗАДАНИЕ (самостоятельная работа) № 14

##### ТЕКСТ ЗАДАНИЯ:

Написание эссе на тему «Порядок проведения противошоковых мероприятий»

##### Условия выполнения задания

1. Место (время) выполнения задания: задание выполняется во внеаудиторное время
2. Максимальное время выполнения задания: 120 мин.
3. Вы можете воспользоваться учебником, глобальной сетью

##### Шкала оценки образовательных достижений:

###### Критерии :

- умение сформулировать цель работы;
- умение подобрать научную литературу по теме;
- полнота и логичность раскрытия темы;
- самостоятельность мышления;
- стилистическая грамотность изложения;
- корректность выводов;
- правильность оформления работы.

###### **Критерии оценки:**

- оценка «отлично» выставляется обучающемуся, если выполнены все вышеперечисленные требования к изложению, оформлению, и представлению работы
- оценка «хорошо» выставляется обучающемуся, если допущены незначительные погрешности в оформлении и представлении работы.
- оценка «удовлетворительно» выставляется обучающемуся, если допущены незначительные погрешности в содержании, оформлении и представлении работы.
- оценка «неудовлетворительно» выставляется обучающемуся, если представленная работа не соответствует требованиям.

**Объекты оценивания: У 8., З 10**

###### **Показатели и критерии оценки:**

Демонстрация знаний и умения оказывать первую помощь пострадавшим, оценка правильности выполнения алгоритма оказания первой помощи;  
Оказание ПМП при заданной травме в соответствии с характером повреждения, с соблюдением методики.

### Тема 3.3. Доврачебная помощь при клинической смерти.

#### ЗАДАНИЕ (самостоятельная работа) № 15

##### ТЕКСТ ЗАДАНИЯ:

Подготовить презентацию на тему «Неотложные реанимационные мероприятия»

##### Условия выполнения задания

1. Место (время) выполнения задания: задание выполняется во внеаудиторное время
2. Максимальное время выполнения задания: 120 мин.
3. Вы можете воспользоваться учебником, глобальной сетью

##### Шкала оценки образовательных достижений:

###### Критерии :

- умение сформулировать цель работы;
- умение подобрать научную литературу по теме;
- полнота и логичность раскрытия темы;
- самостоятельность мышления;
- стилистическая грамотность изложения;
- корректность выводов;
- правильность оформления работы.

**Критерии оценки:**

- оценка «отлично» выставляется обучающемуся, если выполнены все вышеперечисленные требования к изложению, оформлению, и представлению работы
- оценка «хорошо» выставляется обучающемуся, если допущены незначительные погрешности в оформлении и представлении работы.
- оценка «удовлетворительно» выставляется обучающемуся, если допущены незначительные погрешности в содержании, оформлении и представлении работы.
- оценка «неудовлетворительно» выставляется обучающемуся, если представленная работа не соответствует требованиям.

**Объекты оценивания: У 8., З 10****Показатели и критерии оценки:**

Демонстрация знаний и умения оказывать первую помощь пострадавшим, оценка правильности выполнения алгоритма оказания первой помощи;

Оказание ПМП при заданной травме в соответствии с характером повреждения, с соблюдением методики.

**Тема 3.4. Первая медицинская помощь при ранениях, травмах, ожогах и других несчастных случаях.****ЗАДАНИЕ (самостоятельная работа) № 16****ТЕКСТ ЗАДАНИЯ:**

Составление алгоритмы оказания первой медицинской помощи при кровотечениях, травмах, ожогах, отморожениях, отравлениях.

**Условия выполнения задания**

1. Место (время) выполнения задания: задание выполняется во внеаудиторное время
2. Максимальное время выполнения задания: 120 мин.
3. Вы можете воспользоваться учебником, глобальной сетью

**Шкала оценки образовательных достижений:****Критерии :**

- умение сформулировать цель работы;
- умение подобрать научную литературу по теме;
- полнота и логичность раскрытия темы;
- самостоятельность мышления;
- стилистическая грамотность изложения;
- корректность выводов;
- правильность оформления работы.

**Критерии оценки:**

- оценка «отлично» выставляется обучающемуся, если выполнены все вышеперечисленные требования к изложению, оформлению, и представлению работы
- оценка «хорошо» выставляется обучающемуся, если допущены незначительные погрешности в оформлении и представлении работы.
- оценка «удовлетворительно» выставляется обучающемуся, если допущены незначительные погрешности в содержании, оформлении и представлении работы.
- оценка «неудовлетворительно» выставляется обучающемуся, если представленная работа не соответствует требованиям.

**Объекты оценивания: У 8., З 10****Показатели и критерии оценки:**

Демонстрация знаний и умения оказывать первую помощь пострадавшим, оценка правильности выполнения алгоритма оказания первой помощи;

Оказание ПМП при заданной травме в соответствии с характером повреждения, с соблюдением методики.

### ЗАДАНИЕ (самостоятельная работа) № 17

#### ТЕКСТ ЗАДАНИЯ:

Подготовка сообщения на тему «Причины черепно-мозговые травмы и их профилактика».

#### Условия выполнения задания

1. Место (время) выполнения задания: задание выполняется во внеаудиторное время
2. Максимальное время выполнения задания: 120 мин.
3. Вы можете воспользоваться учебником, глобальной сетью

#### Шкала оценки образовательных достижений:

##### Критерии :

- умение сформулировать цель работы;
- умение подобрать научную литературу по теме;
- полнота и логичность раскрытия темы;
- самостоятельность мышления;
- стилистическая грамотность изложения;
- корректность выводов;
- правильность оформления работы.

##### Критерии оценки:

- оценка «отлично» выставляется обучающемуся, если выполнены все вышеперечисленные требования к изложению, оформлению, и представлению работы
- оценка «хорошо» выставляется обучающемуся, если допущены незначительные погрешности в оформлении и представлении работы.
- оценка «удовлетворительно» выставляется обучающемуся, если допущены незначительные погрешности в содержании, оформлении и представлении работы.
- оценка «неудовлетворительно» выставляется обучающемуся, если представленная работа не соответствует требованиям.

**Объекты оценивания: У 8., З 10**

##### Показатели и критерии оценки:

Демонстрация знаний и умения оказывать первую помощь пострадавшим, оценка правильности выполнения алгоритма оказания первой помощи;

Оказание ПМП при заданной травме в соответствии с характером повреждения, с соблюдением методики.

### ЗАДАНИЕ (самостоятельная работа) № 18

#### ТЕКСТ ЗАДАНИЯ:

Подготовить реферата на тему «Особенности действия и основные признаки поражения различными группами отравляющих веществ»

#### Условия выполнения задания

1. Место (время) выполнения задания: задание выполняется во внеаудиторное время
2. Максимальное время выполнения задания: 120 мин.
3. Вы можете воспользоваться учебником, глобальной сетью

#### Шкала оценки образовательных достижений:

##### Критерии :

- умение сформулировать цель работы;
- умение подобрать научную литературу по теме;
- полнота и логичность раскрытия темы;
- самостоятельность мышления;
- стилистическая грамотность изложения;
- корректность выводов;
- правильность оформления работы.

**Критерии оценки:**

- оценка «отлично» выставляется обучающемуся, если выполнены все вышеперечисленные требования к изложению, оформлению, и представлению работы
- оценка «хорошо» выставляется обучающемуся, если допущены незначительные погрешности в оформлении и представлении работы.
- оценка «удовлетворительно» выставляется обучающемуся, если допущены незначительные погрешности в содержании, оформлении и представлении работы.
- оценка «неудовлетворительно» выставляется обучающемуся, если представленная работа не соответствует требованиям.

**Объекты оценивания: У 8., З 10****Показатели и критерии оценки:**

Демонстрация знаний и умения оказывать первую помощь пострадавшим, оценка правильности выполнения алгоритма оказания первой помощи;

Оказание ПМП при заданной травме в соответствии с характером повреждения, с соблюдением методики.

**ЗАДАНИЕ (самостоятельная работа) № 19****ТЕКСТ ЗАДАНИЯ:**

Решение ситуационных задач на тему «Безопасность при использовании бытовой химией»; «Ожоги, первая помощь при ожогах»

**Условия выполнения задания**

1. Место (время) выполнения задания: задание выполняется во внеаудиторное время
2. Максимальное время выполнения задания: 120 мин.
3. Вы можете воспользоваться учебником, глобальной сетью

**Шкала оценки образовательных достижений:****Критерии :**

- умение сформулировать цель работы;
- умение подобрать научную литературу по теме;
- полнота и логичность раскрытия темы;
- самостоятельность мышления;
- стилистическая грамотность изложения;
- корректность выводов;
- правильность оформления работы.

**Критерии оценки:**

- оценка «отлично» выставляется обучающемуся, если выполнены все вышеперечисленные требования к изложению, оформлению, и представлению работы
- оценка «хорошо» выставляется обучающемуся, если допущены незначительные погрешности в оформлении и представлении работы.
- оценка «удовлетворительно» выставляется обучающемуся, если допущены незначительные погрешности в содержании, оформлении и представлении работы.
- оценка «неудовлетворительно» выставляется обучающемуся, если представленная работа не соответствует требованиям.

**Объекты оценивания: У 8., З 10****Показатели и критерии оценки:**

Демонстрация знаний и умения оказывать первую помощь пострадавшим, оценка правильности выполнения алгоритма оказания первой помощи;

Оказание ПМП при заданной травме в соответствии с характером повреждения, с соблюдением методики.

### ЗАДАНИЕ (самостоятельная работа) № 20

#### ТЕКСТ ЗАДАНИЯ:

Подборка ситуаций из художественной литературы, фильмов, в которых герои получают различные виды травм.

#### Условия выполнения задания

1. Место (время) выполнения задания: задание выполняется во внеаудиторное время
2. Максимальное время выполнения задания: 120 мин.
3. Вы можете воспользоваться учебником, глобальной сетью

#### Шкала оценки образовательных достижений:

##### Критерии:

- умение сформулировать цель работы;
- умение подобрать научную литературу по теме;
- полнота и логичность раскрытия темы;
- самостоятельность мышления;
- стилистическая грамотность изложения;
- корректность выводов;
- правильность оформления работы.

##### Критерии оценки:

- оценка «отлично» выставляется обучающемуся, если выполнены все вышеперечисленные требования к изложению, оформлению, и представлению работы
- оценка «хорошо» выставляется обучающемуся, если допущены незначительные погрешности в оформлении и представлении работы.
- оценка «удовлетворительно» выставляется обучающемуся, если допущены незначительные погрешности в содержании, оформлении и представлении работы.
- оценка «неудовлетворительно» выставляется обучающемуся, если представленная работа не соответствует требованиям.

**Объекты оценивания: У 8., З 10**

##### Показатели и критерии оценки:

Демонстрация знаний и умения оказывать первую помощь пострадавшим, оценка правильности выполнения алгоритма оказания первой помощи;

Оказание ПМП при заданной травме в соответствии с характером повреждения, с соблюдением методики.

### ЗАДАНИЕ (практическая работа) №21

Наложение кровоостанавливающего жгута на бедро, плечо, голень, предплечье.

Наложение бинтовых повязок на голову, грудь

Используя различные информационные источники: конспект лекций, учебники, интернет заполните таблицу.

Первая медицинская помощь при травмах и ранениях					
<b>Наложение жгута</b>	Описание:	Правила наложения жгута:		Подручные средства, которые можно использовать вместо жгута:	
<b>Асептика</b>	Описание:	Механический метод:	Физический метод:	Химический метод:	Биологический метод:

<b>Раны</b>	С малой зоной повреждения:	С большой зоной повреждения:	Признаки воспаления в ране:	Осложнения:	Первая помощь:
<b>Повязки:</b>	Виды перевязочных материалов:	Правила наложения повязок:			
<b>Действия при ранениях:</b>	Конечности (стопы или голени):	Ранение грудной клетки:	Ранение живота:		



<b>Первая медицинская помощь при острой сердечной недостаточности и инсульте</b>				
<b>Инфаркт миокарда</b>	Причины:	Типичное течение:	Атипичное течение:	Первая помощь:
<b>Гипертонический криз</b>	Причины:	Симптомы:	Первая помощь:	
<b>Инсульт</b>	Причины:	Симптомы:	Три варианта течения:	Первая помощь:

--	--	--	--	--

### Первая медицинская помощь при остановке сердца:

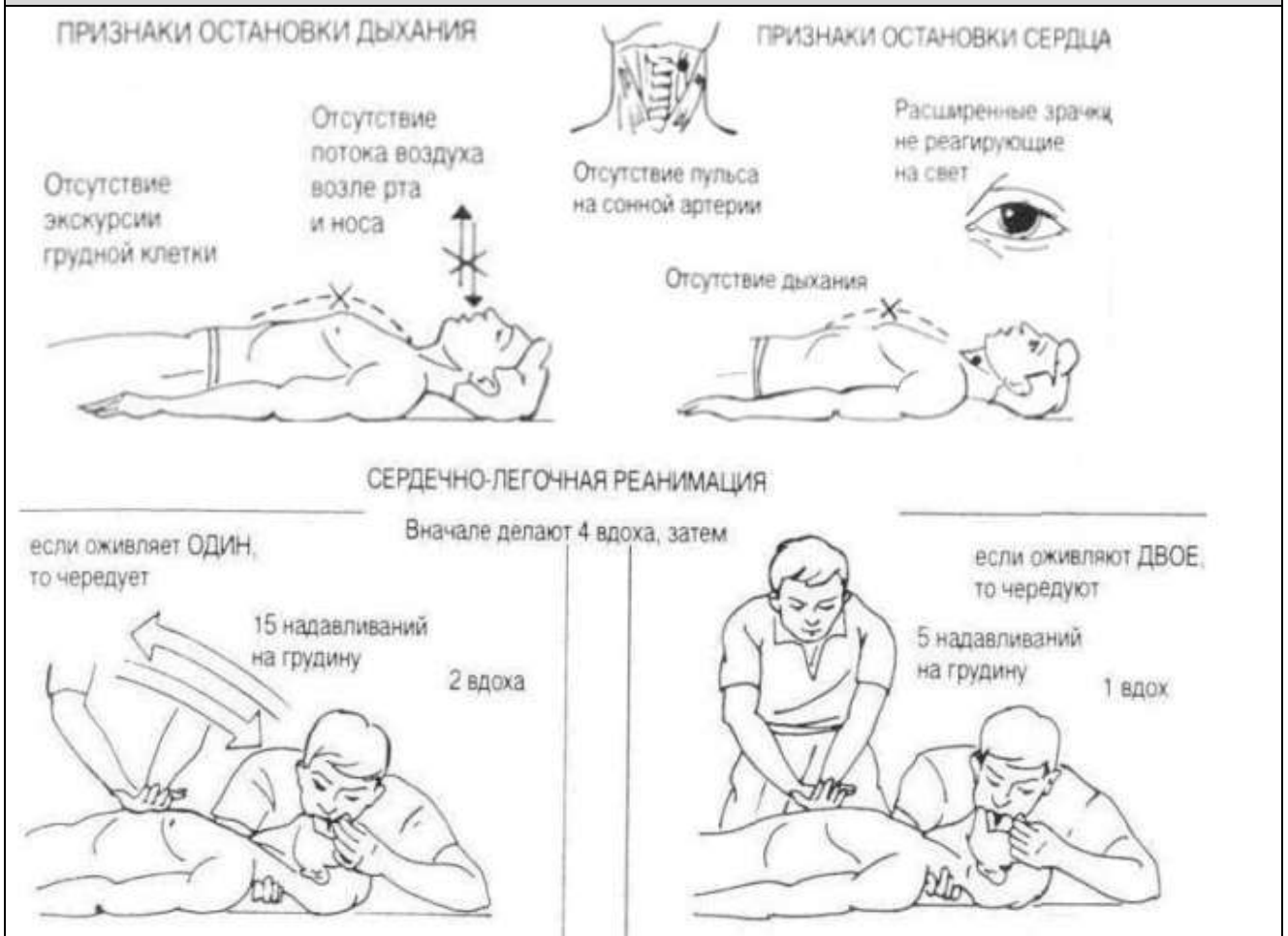

### Условия выполнения задания

1. Место (время) выполнения задания: задание выполняется на занятии в аудиторное время
2. Максимальное время выполнения задания: 90 мин.
3. Вы можете воспользоваться учебником, конспектом лекций

### Шкала оценки образовательных достижений:

#### Критерии оценки:

Выполнение практически всей работы (не менее 70%) – положительная оценка

**Объекты оценивания: У 8., З 10**

#### Показатели и критерии оценки:

Демонстрация знаний и умения оказывать первую помощь пострадавшим, оценка правильности выполнения алгоритма оказания первой помощи;  
 Наложение жгута для остановки кровотечения в соответствии с правилами оказания ПМП.  
 Оказание ПМП при заданной травме в соответствии с характером повреждения, с соблюдением методики.

## ЗАДАНИЕ (практическое задание) №22

### ТЕКСТ ЗАДАНИЯ:

Наложение повязок на нижнюю и верхнюю области живота, палец, плечевой и локтевой суставы. Используя различные информационные источники: конспект лекций, учебники, интернет заполните таблицу.

<b>Повязка</b>	<b>Ваши действия</b>
<b>на нижнюю и верхнюю области живота</b>	
<b>На палец</b>	
<b>На плечевой и локтевой суставы</b>	
<b>На коленный и голеностопный суставы, голень, стопу</b>	

### Условия выполнения задания

1. Место (время) выполнения задания: задание выполняется на занятие в аудиторное время
2. Максимальное время выполнения задания: 90 мин.
3. Вы можете воспользоваться учебником, конспектом лекций

### Шкала оценки образовательных достижений:

#### **Критерии оценки:**

Выполнение практически всей работы (не менее 70%) – положительная оценка

**Объекты оценивания: У 8., З 10**

#### **Показатели и критерии оценки:**

Демонстрация знаний и умения оказывать первую помощь пострадавшим, оценка правильности выполнения алгоритма оказания первой помощи;

Оказание ПМП при заданной травме в соответствии с характером повреждения, с соблюдением методики.

## ЗАДАНИЕ (практическое задание) №23

### ТЕКСТ ЗАДАНИЯ:

Иммобилизация при переломе ключицы, ребер, костей предплечья, бедра, голени шинами и подручными средствами.

Используя различные информационные источники: конспект лекций, учебники, интернет заполните таблицу.



<b>Иммобилизация при переломе шинами и подручными средствами</b>	<b>Ваши действия</b>
<b>Ключицы, ребер</b>	
<b>Костей предплечья</b>	
<b>Бедр</b>	
<b>Голени</b>	

### **Условия выполнения задания**

1. Место (время) выполнения задания: задание выполняется на занятие в аудиторное время
2. Максимальное время выполнения задания: 90 мин.
3. Вы можете воспользоваться учебником, конспектом лекций

### **Шкала оценки образовательных достижений:**

#### **Критерии оценки:**

Выполнение практически всей работы (не менее 70%) – положительная оценка

**Объекты оценивания: У 8., З 10**

#### **Показатели и критерии оценки:**

Демонстрация знаний и умения оказывать первую помощь пострадавшим, оценка правильности выполнения алгоритма оказания первой помощи;

Оказание ПМП при заданной травме в соответствии с характером повреждения, с соблюдением методики.

### **ЗАДАНИЕ (практическое задание) №24**

#### **ТЕКСТ ЗАДАНИЯ:**

Оказание само- и взаимопомощи в различных чрезвычайных ситуациях природного и техногенного характера, в условиях военного времени.

1. Используя различные информационные источники: конспект лекций, учебники, интернет заполните таблицу.

<b>Неблагоприятная обстановка</b>	<b>Ваши действия</b>	<b>Запрещается категорически</b>
<b>Пожар</b>		
<b>Наводнение</b>		

<b>Ураган</b>	:	
<b>Химическое заражение местности</b>		
<b>Ядерный взрыв</b>		

### **Условия выполнения задания**

1. Место (время) выполнения задания: задание выполняется на занятие в аудиторное время
2. Максимальное время выполнения задания: 90 мин.
3. Вы можете воспользоваться учебником, конспектом лекций

### **Шкала оценки образовательных достижений:**

#### **Критерии оценки:**

Выполнение практически всей работы (не менее 70%) – положительная оценка

**Объекты оценивания: У 8., У3., У4., З 10**

#### **Показатели и критерии оценки:**

демонстрация умения использовать средства индивидуальной защиты и оценка правильности их применения;

## **Тема 3.5. Первая (доврачебная) помощь при укусах бешеными животными и «жалящими» насекомыми.**

### **ЗАДАНИЕ (самостоятельная работа) № 25**

#### **ТЕКСТ ЗАДАНИЯ:**

Написание эссе на тему: «Опасность укусов «жалящих» насекомых»

#### **Условия выполнения задания**

1. Место (время) выполнения задания: задание выполняется во внеаудиторное время
2. Максимальное время выполнения задания: 120 мин.
3. Вы можете воспользоваться учебником, глобальной сетью

#### **Шкала оценки образовательных достижений:**

##### **Критерии :**

- умение сформулировать цель работы;
- умение подобрать научную литературу по теме;
- полнота и логичность раскрытия темы;
- самостоятельность мышления;
- стилистическая грамотность изложения;
- корректность выводов;
- правильность оформления работы.

**Критерии оценки:**

- оценка «отлично» выставляется обучающемуся, если выполнены все вышеперечисленные требования к изложению, оформлению, и представлению работы
- оценка «хорошо» выставляется обучающемуся, если допущены незначительные погрешности в оформлении и представлении работы.
- оценка «удовлетворительно» выставляется обучающемуся, если допущены незначительные погрешности в содержании, оформлении и представлении работы.
- оценка «неудовлетворительно» выставляется обучающемуся, если представленная работа не соответствует требованиям.

**Объекты оценивания: У 8., З 10****Показатели и критерии оценки:**

Демонстрация знаний и умения оказывать первую помощь пострадавшим, оценка правильности выполнения алгоритма оказания первой помощи;

Оказание ПМП при заданной травме в соответствии с характером повреждения, с соблюдением методики.

**Тема 3.6. Первая помощь при перегревании, переохлаждении, обморожении и общем замерзании организма****ЗАДАНИЕ (самостоятельная работа) № 26****ТЕКСТ ЗАДАНИЯ:**

Составление и решение ситуативных задач по теме «Обморожение, первая помощь при обморожении».

**Условия выполнения задания**

1. Место (время) выполнения задания: задание выполняется во внеаудиторное время

2. Максимальное время выполнения задания: 120 мин.

3. Вы можете воспользоваться учебником, глобальной сетью

**Шкала оценки образовательных достижений:****Критерии :**

- умение сформулировать цель работы;
- умение подобрать научную литературу по теме;
- полнота и логичность раскрытия темы;
- самостоятельность мышления;
- стилистическая грамотность изложения;
- корректность выводов;
- правильность оформления работы.

**Критерии оценки:**

- оценка «отлично» выставляется обучающемуся, если выполнены все вышеперечисленные требования к изложению, оформлению, и представлению работы
- оценка «хорошо» выставляется обучающемуся, если допущены незначительные погрешности в оформлении и представлении работы.
- оценка «удовлетворительно» выставляется обучающемуся, если допущены незначительные погрешности в содержании, оформлении и представлении работы.
- оценка «неудовлетворительно» выставляется обучающемуся, если представленная работа не соответствует требованиям.

**Объекты оценивания: У 8., З 10****Показатели и критерии оценки:**

Демонстрация знаний и умения оказывать первую помощь пострадавшим, оценка правильности выполнения алгоритма оказания первой помощи;

Оказание ПМП при заданной травме в соответствии с характером повреждения, с соблюдением методики.

### Тема 3.7. Инфекционные заболевания и меры борьбы с ними

#### ЗАДАНИЕ (самостоятельная работа) № 27

##### ТЕКСТ ЗАДАНИЯ:

Подготовка сообщения на тему: «Дезинфекция, дезинсекция и дератизация»

##### Условия выполнения задания

1. Место (время) выполнения задания: задание выполняется во внеаудиторное время
2. Максимальное время выполнения задания: 120 мин.
3. Вы можете воспользоваться учебником, глобальной сетью

##### Шкала оценки образовательных достижений:

###### Критерии :

- умение сформулировать цель работы;
- умение подобрать научную литературу по теме;
- полнота и логичность раскрытия темы;
- самостоятельность мышления;
- стилистическая грамотность изложения;
- корректность выводов;
- правильность оформления работы.

###### Критерии оценки:

- оценка «отлично» выставляется обучающемуся, если выполнены все вышеперечисленные требования к изложению, оформлению, и представлению работы
- оценка «хорошо» выставляется обучающемуся, если допущены незначительные погрешности в оформлении и представлении работы.
- оценка «удовлетворительно» выставляется обучающемуся, если допущены незначительные погрешности в содержании, оформлении и представлении работы.
- оценка «неудовлетворительно» выставляется обучающемуся, если представленная работа не соответствует требованиям.

**Объекты оценивания: У 8., З 10**

###### Показатели и критерии оценки:

Демонстрация знаний и умения оказывать первую помощь пострадавшим, оценка правильности выполнения алгоритма оказания первой помощи;

Оказание ПМП при заданной травме в соответствии с характером повреждения, с соблюдением методики.

### Тема 3.8. Здоровый образ жизни.

#### ЗАДАНИЕ (самостоятельная работа) № 28

##### ТЕКСТ ЗАДАНИЯ:

Подготовка презентацию на тему «Здоровый образ жизни – основа здоровья общества»  
Написать эссе на тему «СПИД – чума 21 века»

##### Условия выполнения задания

1. Место (время) выполнения задания: задание выполняется во внеаудиторное время
2. Максимальное время выполнения задания: 120 мин.
3. Вы можете воспользоваться учебником, глобальной сетью

##### Шкала оценки образовательных достижений:

###### Критерии :

- умение сформулировать цель работы;
- умение подобрать научную литературу по теме;
- полнота и логичность раскрытия темы;
- самостоятельность мышления;
- стилистическая грамотность изложения;
- корректность выводов;

- правильность оформления работы.

**Критерии оценки:**

- оценка «отлично» выставляется обучающемуся, если выполнены все вышеперечисленные требования к изложению, оформлению, и представлению работы
- оценка «хорошо» выставляется обучающемуся, если допущены незначительные погрешности в оформлении и представлении работы.
- оценка «удовлетворительно» выставляется обучающемуся, если допущены незначительные погрешности в содержании, оформлении и представлении работы.
- оценка «неудовлетворительно» выставляется обучающемуся, если представленная работа не соответствует требованиям.

**Объекты оценивания: У 8., З 10**

**Показатели и критерии оценки:**

Демонстрация знаний и умения оказывать первую помощь пострадавшим, оценка правильности выполнения алгоритма оказания первой помощи;

Оказание ПМП при заданной травме в соответствии с характером повреждения, с соблюдением методики.

## 2.2. Задания для проведения промежуточной аттестации в форме дифференцированного зачета по учебной дисциплине ОП.09 Безопасность жизнедеятельности

### Задание №1 (теоретическое)

1. **ТЕКСТ ЗАДАНИЯ:** выбрать правильный вариант ответа из предложенных:

1. Индивидуальный риск-это :

- необдуманные действия
- **опасность для отдельного индивида**
- действия, связанные с опасностью.

2. Социальный риск – это:

- **риск для группы людей**
- опасность мирового масштаба
- действия, связанные с опасностью.

3. чрезвычайная ситуация – это:

- стихийное бедствие
- форсмажорные обстоятельства
- **нарушение нормальных условий жизнедеятельности людей**

4. К масштабам распространения последствий ЧС относятся:

- локальные и объективные
- местные и региональные
- **все вышеперечисленные**

5. Природные ЧС – это:

- ЧС, связанные с техническими объектами
- **ЧС, связанные с проявлением стихийных явлений природы**
- события, происходящие в обществе

6. Антропогенные ЧС – это:

- **следствие ошибочных действий людей**
- ЧС, последствия которые не выходят за рамки предприятия
- ЧС, нарушающие природную среду

7. Биологические ЧС – это:

- ЧС, происхождение которых связано с техническими объектами
- **массовые заболевания людей, растений, животных**
- ЧС, нарушающие природную среду

8. К природным ЧС относятся :

- **геологические**
- ЧС, связанные с производством
- терроризм

9. К ЧС социального происхождения относят:

- ЧС, вызванные ветром, сильным дождем
- массовые заболевания
- **организованная преступность**

10. К природным пожарам относят:

- пожары на объекте экономики
- **подземные пожары**
- возгорание жилого помещения

11. Основным способом защиты от ЧС является:

- укрытие людей в защитном сооружении

- эвакуация
- все перечисленное

12. Одним из режимов функционирования системы РСЧС является:

- военная опасность
- полная готовность
- повышенная готовность

13. В состав ядерного оружия входит :

- средство доставки
- пластит
- тритий

14. Вид ядерного взрыва:

- атомный
- надводный
- водородный

15. Избыточное давление ударной волны измеряется в :

- в паскалях
- в рентгенах
- в радах

16. Единицей измерения поглощенной дозы радиации в системе СИ является:

- рад
- паскаль
- грей

17. Тяжелые поражения возникают при избыточном давлении:

- 20-40 кПа
- свыше 60 кПа
- 40-60 кПа

18. Средняя степень лучевой болезни развивается при получении дозы :

- 300 Р
- 100-200 Р
- 200-300 Р

19. Зоной опасного заражения является местность, где на внешней границе этой зоны доза радиации равна:

- 1200 рад
- 4000 рад
- 400 рад

20. БТХВ нервно-паралитического действия :

- зарин
- иприт
- фосген

21. БТХВ удушающего характера:

- V-газы
- хлорциан
- фосген

22. БТХВ общеядовитого действия:

- фосген
- синильная кислота
- адамсит

23. БТХВ кожно-нарывного действия:

- хлорциан
- иприт

- синильная кислота

24. БТХВ временно выводящие человека из строя:

- зоман
- хлорциан
- С S

25. Бактерии – это:

- многоклеточные организмы
- одноклеточные организмы
- организмы, занимающие промежуточное положение между вирусами и риккетсиями

26. Дератизация – это:

- истребление грызунов
- обеззараживание местности
- проведение лечебно-профилактических мероприятий

27. Дезинфекция – это:

- обеззараживание местности
- истребление насекомых
- борьба с сорняками

28. Средством индивидуальной защиты является:

- убежище
- индивидуальный окоп
- респиратор

29. Защитным сооружением является:

- щель
- ДЗОТ
- амбразура

30. Средство защиты органов дыхания:

- защитный костюм Л-1
- общевойсковой защитный костюм
- противогаз

31. Руководство ГО РФ осуществляет:

- Президент РФ
- Министр Обороны РФ
- Правительство РФ

32. Руководство ГО на территории Краснодарского края осуществляет:

- Законодательное Собрание края
- глава администрации края
- командующий северо-кавказским военным округом

33. Руководство ГО в Ейском районе осуществляет:

- глава муниципального образования
- управление по делам ГО и ЧС района
- начальник Ейского гарнизона

34. В организации, учреждении руководство ГО осуществляет:

- специалист по делам ГО и ЧС предприятия
- руководитель организации
- начальник штаба ГО и ЧС организации
- флотилии

35. Признаком жизни является:

- реакция зрачка на свет
- веселое настроение
- трудовая активность

36. При проникающем ранении в брюшную полость пострадавшему нельзя :



- вывалившиеся внутренние органы заправлять в брюшную полость

- давать пить

- **нельзя все перечисленное**

37. Скорость ветра во время бури:

- 10 м/с

- 35 м/с

- **15-20 м/с**

38. Скорость ветра во время урагана:

- **32 м/с и более**

- 30 м/с и менее

- 25 м/с

39. К силам и средствам ликвидации последствий ЧС относятся:

- органы, осуществляющие надзор

- инспекции

- **поисково-спасательные формирования**

40. Основным поражающим фактором ядерного оружия является:

- **ударная волна**

- проникающая радиация

- радиоактивное заражение

41. При умеренном радиоактивном заражении выходить из ПРУ разрешается через:

- 3 суток

- более чем 3 суток

- **через сутки**

42. Защитные сооружения по назначению подразделяются на:

- встроенные

- **для защиты населения**

- убежища

43. Защитные сооружения по месту расположения подразделяются на:

- для размещения органов управления

- **метрополитены**

- ПРУ

44. Наиболее надёжную защиту от всех поражающих факторов для людей обеспечивают:

- **убежища**

- ПРУ

- перекрытая щель

## **Условия выполнения задания**

1. Место (время) выполнения задания: задание выполняется на занятие в аудиторное время

2. Максимальное время выполнения задания: 30 мин.

3. Вы можете воспользоваться конспектом

## **Шкала оценки образовательных достижений:**

**Критерии оценки:**

«5» - 100 – 90% правильных ответов

«4» - 89 - 80% правильных ответов

«3» - 79 – 70% правильных ответов

«2» - 69% и менее правильных ответов

## Пакет экзаменатора

### ПАКЕТ ЭКЗАМЕНАТОРА

**Задание №1** (теоретическое)

**Текст задания:** выбрать правильный вариант ответа из предложенных

<b>Объекты оценивания</b> (содержание обучения)	<b>Характеристика основных видов учебной деятельности студента (на уровне учебных действий)</b> (в соответствии с разделом 1 «Паспорт комплекта контрольно-оценочных средств»)	<b>Отметка о выполнении</b>
I-V	I - 1-4 II - 1-8 III - 1-8 IV - 1-5 V - 1-4	

### Условия выполнения заданий

Время выполнения задания 45 минут

Литература для экзаменующихся (справочная, методическая и др.):

Дополнительная литература для экзаменатора (учебная, нормативная и т.п.):

#### Шкала оценки образовательных достижений (для всех заданий)

Процент результативности (правильных ответов)	Оценка уровня подготовки балл (отметка) вербальный аналог
90 - 100	«5»-отлично
75 - 89	«4»- хорошо
50 - 74	«3»- удовлетворительно
менее 49	«2»- неудовлетворительно

**МИНИСТЕРСТВО ПРОФЕССИОНАЛЬНОГО ОБРАЗОВАНИЯ  
И ЗАНЯТОСТИ НАСЕЛЕНИЯ ПРИМОРСКОГО КРАЯ**

**краевое государственное автономное  
профессиональное образовательное учреждение  
«Дальнегорский индустриально-технологический колледж»**

**КОМПЛЕКТ КОНТРОЛЬНО-ОЦЕНОЧНЫХ СРЕДСТВ  
УЧЕБНОЙ ДИСЦИПЛИНЫ ПРОФЕССИОНАЛЬНОГО ЦИКЛА**

**ОП. 07 ЭКОНОМИКА ОТРАСЛИ**

для специальности

09.02.07 Информационные системы и программирование

Дальнегорск, 2021 год

## СОДЕРЖАНИЕ

1. Паспорт комплекта контрольно-оценочных средств
2. Результаты освоения учебной дисциплины, подлежащие проверке
3. Оценка освоения учебной дисциплины
  - 3.1. Контроль и оценка освоения учебной дисциплины по темам (разделам)
    - 3.1.1 Методы и критерии оценивания в ходе текущего контроля
4. Контрольно-оценочные средства для проведения промежуточной аттестации
  - 4.1. Пакет экзаменатора
  - 4.2. Критерии оценки

## 1. ПАСПОРТ КОМПЛЕКТА КОНТРОЛЬНО-ОЦЕНОЧНЫХ СРЕДСТВ

В результате освоения учебной дисциплины ОПЦ. 07 Экономика отрасли обучающийся должен обладать предусмотренными ФГОС по специальности СПО 09.02.07 Информационные системы и программирование (базовой подготовки для специальности СПО) следующими умениями, знаниями, которые формируют профессиональную компетенцию, и общими компетенциями.

Обучающийся должен знать:

З 1	- основы экономики отрасли, организации
З 2	- специфику деятельности организации
З 3	- основные аспекты развития организации как хозяйствующего субъекта в рыночной экономике
З 4	- механизмы ценообразования на продукцию (услуги)
З 5	- формы оплаты труда в современных условиях
З 6	- организацию производственного и технологического процессов
З 7	- материально-технические, трудовые, финансовые, нематериальные ресурсы организации, показатели их эффективного использования

Обучающийся должен уметь:

У 1	- находить и использовать экономическую информацию
У 2	- оперировать в практической деятельности экономическими категориями
У 3	- рассчитывать по принятой методологии основные технико-экономические показатели деятельности организации

Код ЛР	Личностные результаты реализации программы (дескрипторы)
ЛР 1	Осознающий себя гражданином и защитником великой страны.
ЛР 2	Проявляющий активную гражданскую позицию, демонстрирующий приверженность принципам честности, порядочности, открытости. Экономически активный и участвующий в студенческом и территориальном самоуправлении, в том числе на условиях добровольчества, продуктивно взаимодействующие и участвующие в деятельности общественных организаций. Готовый использовать свой личный и профессиональный потенциал для защиты национальных интересов России.
ЛР 3	Демонстрирующий приверженность к родной культуре, исторической памяти на основе любви к Родине, родному народу, малой родине, принятию традиционных ценностей многонационального народа России. Лояльный к установкам и проявлениям представителей субкультур, отличающий их от групп с деструктивным поведением. Демонстрирующий

	неприятие и предупреждающий социально опасное поведение окружающих.
ЛР 4	Принимающий семейные ценности своего народа, готовый к созданию семьи и воспитанию детей; демонстрирующий неприятие насилия в семье, ухода от родительской ответственности, отказа от отношений со своими детьми и их финансового содержания.
ЛР 5	Занимающий активную гражданскую позицию избирателя, волонтера, общественного деятеля.
ЛР 6	Принимающий цели и задачи научно-технологического, экономического, информационного развития России, готовый работать на их достижение. Стремящийся к формированию в сетевой среде личностного и профессионального, конструктивного «цифрового следа».
ЛР 7	Готовый соответствовать ожиданиям работодателей: проектно мыслящий, эффективно взаимодействующий с членами команды и сотрудничающий с другими людьми, осознанно выполняющий профессиональные требования, ответственный, пунктуальный, дисциплинированный, трудолюбивый, критически мыслящий, нацеленный на достижение поставленных целей; демонстрирующий профессиональную жизнестойкость.
ЛР 8	Проявляющий и демонстрирующий уважение к представителям различных этнокультурных, социальных, конфессиональных и иных групп. Сопричастный к сохранению, преумножению и трансляции культурных традиций и ценностей многонационального российского государства.
ЛР 9	Уважающий этнокультурные, религиозные права человека, в том числе с особенностями развития; ценящий собственную и чужую уникальность в различных ситуациях, во всех формах и видах деятельности.
ЛР 10	Принимающий активное участие в социально значимых мероприятиях, соблюдающий нормы правопорядка, следующий идеалам гражданского общества, обеспечения безопасности, прав и свобод граждан России; готовый оказать поддержку нуждающимся. Соблюдающий и пропагандирующий правила здорового и безопасного образа жизни, спорта; предупреждающий либо преодолевающий зависимости от алкоголя, табака, психоактивных веществ, азартных игр и т.д.
ЛР 11	Лояльный к установкам и проявлениям представителей субкультур, отличающий их от групп с деструктивным и девиантным поведением.
ЛР 12	Осознающий приоритетную ценность личности человека; уважающий собственную и чужую уникальность в различных ситуациях, во всех формах и видах деятельности.
ЛР 13	Умение реализовывать личностные качества в производственном процессе.
ЛР 14	Стрессоустойчивость, коммуникабельность.
ЛР 15	Опыт научно-исследовательской деятельности.

ЛР 16	Открытый к текущим и перспективным изменениям в мире труда, демонстрирующий навыки самообразования и саморазвития.
ЛР 17	Инновационность мышления в реализации производственных задач.
ЛР 18	Выполнение социальных норм и правил, внутреннего распорядка колледжа и предприятия.
ЛР 19	Профессиональная идентичность и ответственность.
ЛР 20	Самооценка и рефлексия результатов своей деятельности и развития.

#### Формируемые ОК:

ОК 01. Выбирать способы решения задач профессиональной деятельности, применительно к различным контекстам.

ОК 02. Осуществлять поиск, анализ и интерпретацию информации, необходимой для выполнения задач профессиональной деятельности.

ОК 03. Планировать и реализовывать собственное профессиональное и личностное развитие.

ОК 04. Работать в коллективе и команде, эффективно взаимодействовать с коллегами, руководством, клиентами.

ОК 05. Осуществлять устную и письменную коммуникацию на государственном языке с учетом особенностей социального и культурного контекста.

ОК 06. Проявлять гражданско-патриотическую позицию, демонстрировать осознанное поведение на основе традиционных общечеловеческих ценностей, применять стандарты антикоррупционного поведения.

Формой промежуточной аттестации по учебной дисциплине является дифференцированный зачет.

## 2. РЕЗУЛЬТАТЫ ОСВОЕНИЯ УЧЕБНОЙ ДИСЦИПЛИНЫ, ПОДЛЕЖАЩИЕ ПРОВЕРКЕ

В результате аттестации по учебной дисциплине осуществляется комплексная проверка следующих умений и знаний, а также динамика формирования компетенций:

Таблица 1

Результаты обучения: умения, знания и общие компетенции	Показатели оценки результата
<b>Уметь:</b>	
У 1. находить и использовать экономическую информацию; ОК 1-6	находит, применяет экономическую информацию;
У 2. оперировать в практической деятельности экономическими категориями; ОК 1-6	оперирует в практической деятельности экономическими категориями;
У 3. рассчитывать по принятой методологии основные технико-экономические показатели деятельности организации; ОК 1-6	рассчитывает по принятой методологии основные технико-экономические показатели деятельности организации;
<b>Знать:</b>	
31. основы экономики отрасли, организации;	дает определения основных понятий экономики организации, отрасли;
32. специфику деятельности организации;	знает специфику деятельности организации;
33. основные аспекты развития организации как хозяйствующего субъекта в рыночной экономике;	знает основные аспекты развития организации как хозяйствующего субъекта в рыночной экономике; виды и цели предпринимательской деятельности.
34. механизмы ценообразования на продукцию (услуги);	знает механизмы ценообразования на продукцию (услуги);
35. формы оплаты труда в современных условиях;	знает формы оплаты труда в современных условиях;
36. организацию производственного и технологического процессов;	знает организацию производственного и технологического процессов;
37. материально-технические, трудовые, финансовые, нематериальные ресурсы организации, показатели их эффективного использования.	знает материально-технические, трудовые, финансовые, нематериальные ресурсы организации, показатели их эффективного использования.

## 3. ОЦЕНКА ОСВОЕНИЯ УЧЕБНОЙ ДИСЦИПЛИНЫ

### 3.1. Контроль и оценка освоения учебной дисциплины по темам (разделам) Таблица 2

Элемент учебной дисциплины	Формы и методы контроля	
	Текущий контроль	Промежуточная аттестация



	Осваиваемые результаты	Метод контроля	Проверяемые результаты	Форма контроля
<b>Раздел 1. Экономическая наука, производственные потребности общества. Экономические ресурсы отрасли, предприятия</b>				
Тема 1.1 Экономическая наука, производственные потребности общества	У 1. 3 1.3 2. 3 3. 3 4. 3 5.	-устный опрос.	У 1. 3 1.3 2. 3 3. 3 4. 3 5.	6 семестр - дифференцированный зачет
Тема 1.2 Сущность предприятия как основного звена экономики	У 1. 3 1.3 2. 3 3. 3 4. 3 5.	-устный опрос.	У 1. 3 1.3 2. 3 3. 3 4. 3 5.	
Тема 1.3 Организация производства	У 1. 3 1.3 2. 3 3. 3 4. 3 5.	-устный опрос; - практическое занятие № 1; - самостоятельная работа.	У 1. 3 1.3 2. 3 3. 3 4. 3 5.	
<b>Раздел 2. Ресурсы организации</b>				
Тема 2.1 Основные средства организации	У 1. 3 1.3 2. 3 3. 3 4. 3 5.	-устный опрос.	У 1. 3 1.3 2. 3 3. 3 4. 3 5.	
Тема 2.2 Оборотные средства организации	У 1. 3 1.3 2. 3 3. 3 4. 3 5.	-устный опрос; - практическое занятие № 2; -практическое занятие № 3; -практическое занятие № 4; -самостоятельная работа.	У 1. 3 1.3 2. 3 3. 3 4. 3 5.	
Тема 2.3 Нематериальные ресурсы организации	У 1. 3 1.3 2. 3 3. 3 4. 3 5.	-устный опрос.	У 1. 3 1.3 2. 3 3. 3 4. 3 5.	
Тема 2.4 Трудовые ресурсы организации	У 1. 3 1.3 2. 3 3. 3 4. 3 5.	-устный опрос.	У 1. 3 1.3 2. 3 3. 3 4. 3 5.	
<b>Раздел 3. Основные технико-экономические показатели деятельности организации</b>				
Тема 3.1 Издержки производства и реализации продукции	У 1. 3 1.3 2. 3 3. 3 4. 3 5.	- устный опрос.	У 1. 3 1.3 2. 3 3. 3 4. 3 5.	
Тема 3.2 Финансовые показатели деятельности организации	У 1. 3 1.3 2. 3 3. 3 4. 3 5. 3 6. 3 7.	-устный опрос; - практическое занятие № 5; -практическое занятие № 6;	У 1. 3 1.3 2. 3 3. 3 4. 3 5. 3 6. 3 7.	

		-практическое занятие № 7; -самостоятельная работа.		
--	--	--	--	--

### 3.1.1. Методы и критерии оценивания в ходе текущего контроля

#### 1. Устный опрос. Критерии оценивания.

Оценка 5 «отлично» - ответил на вопросы в объеме лекционного и дополнительного материала, дал полные грамотные ответы на все дополнительные вопросы.

Оценка 4 «хорошо» - грамотно изложил ответы на вопросы, но содержание и формулировки имеют отдельные неточности (допускается нечеткая формулировка определений), в полной мере ответил на заданные дополнительные вопросы.

Оценка 3 «удовлетворительно» - ответил на часть вопросов в объеме лекционного материала и ответил на часть дополнительных вопросов.

Оценка 2 «неудовлетворительно» - допустил ошибки в определении базовых понятий, искажил их смысл, не ответил на дополнительные вопросы.

#### 2. Тестовое задание. Критерии оценивания.

Оценка «5» ставится при правильном выполнении 90% заданий теста.

Оценка «4» ставится при правильном выполнении 80% заданий теста.

Оценка «3» ставится при правильном выполнении 55% заданий теста.

Оценка «2» ставится при правильном выполнении 54% заданий теста.

#### **Критерии оценивания теста дифференцированного зачета:**

Оценка «2» - выполнено 0-54 % заданий части А.

Оценка «3» - выполнено 55 % заданий части А.

Оценка «4» - выполнено 75 % заданий части А + 50 % заданий части В.

Оценка «5» - выполнено 85 % заданий части А + 50 % заданий части В +50 % заданий части С.

#### 3. Самостоятельная работа. Критерии оценивания.

Оценка 5 «отлично» - работа выполнена в полном объеме; учтены все требования к данной работе; самостоятельно поставлены цели и задачи работы, соответствующие заданной теме/проблеме; получены результаты в соответствии с поставленной целью; работа оформлена аккуратно и грамотно.

Оценка 4 «хорошо» - выполнены требования к оценке «5», но были допущены два-три недочета; не более одной негрубой ошибки и одного недочета.

Оценка 3 «удовлетворительно» - работа выполнена не в полном объеме, но объем выполненной части работы позволяет получить часть результатов в соответствии с поставленной целью.

Оценка 2 «неудовлетворительно» - работа выполнена не полностью и объем выполненной части работы позволяет получить недостаточно результатов в соответствии с поставленной целью.

Самостоятельная работа студентов предполагает работу с основной и дополнительной литературой, подготовку рефератов, докладов, сообщений, презентаций по темам курса.

Изучение теоретической части курса возможно путем самообразования, но при этом рекомендуется придерживаться структуры курса дисциплины, предложенной в программе. При самоподготовке необходимо обязательно ознакомиться с предложенной по данной теме литературой, выбрать для себя наиболее заинтересовавшую тему для углубленного изучения и подготовки реферата.

Рекомендации по подготовке электронной презентации.

1. Планирование презентации (выбор темы, определение цели).
2. Подготовка содержания презентации.
  - 2.1. Анализ темы презентации.
  - 2.2. Поиск и переработка источников информации.
  - 2.3. Составление плана презентации.
  - 2.4. Написание исходного текста для презентации.
  - 2.5. Разделение исходного текста на порции (слайды) – определение их последовательности, состава каждого слайда, определение устного комментария к каждому слайду.
  - 2.6. Техническая реализация презентации (использование возможностей программы Power Point для подготовки мультимедийной презентации; использование мультимедийных эффектов).
  - 2.7. Выбор дизайна презентации.
  - 2.8. Репетиция презентации (проверка синхронности устного текста и демонстрируемых слайдов; обеспечение соответствия объема презентации отведенному на нее времени, проверка соответствия презентации требованиям устного публичного выступления).

#### 4. Практическая работа. Критерии оценивания.

Оценка «5» - работа выполнена в полном объеме, с соблюдением алгоритма выполнения: последовательности проведения измерений, заполнения таблиц, графиков и др.; правильно и аккуратно выполнены все записи, таблицы, рисунки, чертежи, графики, вычисления; получены результаты в соответствии с поставленной целью.

Оценка «4» - выполнены требования к оценке «5», но были допущены два-три недочета; не более одной негрубой ошибки и одного недочета.

Оценка «3» - работа выполнена не в полном объеме, но объем выполненной части работы позволяет получить часть результатов в соответствии с поставленной целью.

Оценка «2» - работа выполнена не полностью и объем выполненной части работы не позволяет получить никаких результатов в соответствии с поставленной целью.

## **4. КОНТРОЛЬНО-ОЦЕНОЧНЫЕ СРЕДСТВА ДЛЯ ПРОВЕДЕНИЯ ПРОМЕЖУТОЧНОЙ АТТЕСТАЦИИ**

### **1. Дифференцированный зачёт**

**1.1. Форма проведения:** письменная, тестирование.

#### **1.2. Условия выполнения**

Время выполнения задания: 90 минут

Оборудование учебного кабинета:

- рабочие места по количеству обучающихся;
- рабочее место преподавателя.

Информационные источники:

- инструкция проведения теста;
- тест;
- бланк для ответов.

Требования охраны труда:

К занятиям в кабинетах допускаются учащиеся, прошедшие инструктаж по ОТ. При проведении занятий учащиеся должны выполнять все требования Устава учреждения; правила поведения в кабинетах, лабораториях и территории колледжа; расписание учебных занятий и распорядок дня; установленные режимы труда и отдыха. Учащиеся должны строго выполнять требования пожарной безопасности; знать места расположения первичных средств пожаротушения и правила их использования.

#### **1.3. Пакет материалов для проведения дифференцированного зачёта**

1. Перечень тем, контролируемых в ходе промежуточной аттестации.

1. Предприятие: определение, характеристика, важнейшие задачи.
2. Сферы и отрасли экономики: определение, признаки группировки.
3. Предпринимательство в условиях рынка: определение, сферы деятельности, важнейшие принципы.
4. Организационно-правовые формы, виды предпринимательской деятельности.
5. Классификация предприятий: основные признаки.
6. Производственная структура предприятия: определение, виды, факторы, влияющие на структуру. Непроизводственная структура предприятия.
7. Производственная программа предприятия. Последовательность производственного цикла и ресурсы предприятия. Типы производства.
8. Понятие, классификация и структура основных фондов.
9. Учет и денежная оценка основных фондов.
10. Износ и амортизация основных фондов.
11. Показатели, уровень использования и пути улучшения использования основных производственных фондов.
12. Понятие, состав, структура и стадии кругооборота оборотных средств.

13. Показатели и пути улучшения использования оборотных средств.  
Эффективность использования оборотных средств.
14. Состав, структура и классификация кадров.
15. Сущность, значение и показатели производительности труда.
16. Методы измерения производительности труда и виды трудоемкости.
17. Факторы и резервы роста производительности труда.
18. Сущность, функции заработной платы и факторы, влияющие на её уровень.
19. Принципы организации оплаты труда на предприятии.
20. Тарифная система оплаты труда.
21. Формы и системы оплаты труда: повременная, сдельная и бестарифная форма.
22. Поощрительные системы оплаты труда: понятие и виды поощрительных систем оплаты труда, показатели премирования.
23. Понятие и значение себестоимости при производстве продукции. Виды затрат.
24. Группировка затрат по экономическим элементам и по статьям калькуляции.
25. Основные источники и факторы снижения себестоимости.
26. Сущность и формирование прибыли предприятия, распределение прибыли.
27. Показатели рентабельности и пути их повышения.
28. Финансы предприятия: сущность, функции, принципы организации.
29. Этапы, принципы и методы планирования на предприятии.

#### Образец КИМа

#### **ЧАСТЬ А**

Критерии оценивания: за каждый правильный ответ на вопрос теста – 1 балл.  
Максимальное количество баллов – 12 баллов.

#### **БЛОК А. Выберите один правильный ответ и занесите его в бланк для ответов:**

1. Предприятие – это самостоятельный хозяйствующий субъект, созданный предпринимателем или объединением предпринимателей для ...
  - а) производства продукции, выполнения работ и оказания услуг;
  - б) удовлетворения общественных потребностей;
  - в) получения прибыли;
  - г) производства продукции, выполнения работ и оказания услуг в целях удовлетворения общественных потребностей и получения прибыли.
2. Понятие «оборотные средства предприятия» – это ...
  - а) основные и вспомогательные материалы, полуфабрикаты собственного производства, покупные полуфабрикаты, здания;
  - б) основные материалы, тара;
  - в) средства производства, многократно участвующие в процессе производства и постепенно переносящие свою стоимость на себестоимость выпускаемой продукции;
  - г) орудия труда, многократно участвующие в производственном цикле и переносящие свою стоимость на себестоимость изготавливаемой продукции не сразу, а по частям, по мере изнашивания.
3. В состав оборотных производственных средств предприятия входят материально-вещественные элементы:
  - а) производственные запасы сырья, материалов, полуфабрикатов, покупных изделий,

запасных частей, топлива, незавершенное производство, расходы будущих периодов;

б) станки, агрегаты, приспособления, тара, стеллажи;

в) готовая продукция, денежные средства в кассе, на расчетном счете предприятия, станки;

г) прибыль предприятия, задолженность поставщикам.

4. Эффективность использования оборотных средств характеризуют ...

а) прибыль, рентабельность производства;

б) коэффициент оборачиваемости, средняя продолжительность одного оборота оборотных средств;

в) фондоотдача, фондоемкость продукции;

г) фондовооруженность труда.

5. В состав основных производственных фондов (ОПФ) предприятия включаются элементы:

а) здания, сооружения, передаточные устройства, материалы;

б) здания, сооружения, передаточные устройства, машины и оборудование (в том числе силовые машины и оборудование, рабочие машины и оборудование, лабораторное оборудование, незавершенное производство, инструменты и приспособления, транспортные средства;

в) здания, сооружения, передаточные устройства, машины и оборудование, фонды обращения;

г) здания, сооружения, передаточные устройства, машины и оборудование, транспортные средства.

**БЛОК Б. Выберите все правильные ответы и занесите их в бланк для ответов:**

6. К группировке затрат по экономическим элементам относятся затраты на:

а) топливо и энергию на технологические цели;

б) основную заработную плату производственных рабочих;

в) амортизацию основных фондов;

г) расходы на подготовку и освоение производства.

7. Укажите, какие из статей затрат на производство продукции относятся к категории условно-постоянных:

а) основная заработная плата рабочих;

б) заработная плата административно-управленческого персонала;

в) затраты на аренду;

г) затраты на сырье и вспомогательные материалы;

д) затраты на сырье и основные материалы.

8. К стоимостным показателям производственной программы предприятия относятся:

а) товарная продукция;

б) реализованная продукция;

в) затраты на 1 руб. товарной продукции;

г) валовая продукция;

д) амортизация.

9. Система управления включает следующие компоненты:

а) принципы, задачи и методы управления;

б) структуру органов управления;

в) затраты на сырье;

г) амортизацию.

10. Управление предприятием включает следующие подсистемы:

а) управление персоналом;

б) управление маркетингом;

в) управление финансами;

г) управление запасами.

11. Принципы планирования:

а) гибкости;

б) непрерывности;

в) точности;

- г) массовости.
12. Какие существуют разновидности повременной формы оплаты труда?
- а) прямая (простая) повременная;
- б) комиссионная;
- в) аккордная;
- г) повременно-премиальная.

### **ЧАСТЬ В**

Критерии оценивания: за каждый правильный ответ на вопрос теста – 1 балл.  
Максимальное количество баллов – 12 баллов.

#### **БЛОК В. Установите соответствие:**

13. Установите соответствие между формами и видами юридических лиц (согласно Гражданскому кодексу РФ), к которым они относятся: к каждой позиции, данной в первом столбце, подберите соответствующую позицию из второго столбца.

#### ФОРМЫ ЮРИДИЧЕСКИХ ЛИЦ

- А) коммандитное товарищество
- Б) потребительский кооператив
- В) хозяйственное общество
- Г) общественное объединение
- Д) общество с ограниченной

ответственностью

#### ВИДЫ ЮРИДИЧЕСКИХ ЛИЦ

- 1) коммерческое
- 2) некоммерческое

Запишите в ответ цифры, расположив их в порядке, соответствующем буквам:

А	Б	В	Г	Д

14. Установите соответствие между признаками и организационно-правовыми формами предпринимательской деятельности: к каждой позиции, данной в первом столбце, подберите соответствующую позицию из второго столбца.

#### ПРИЗНАКИ

- А) неделимость имущества предприятия невозможность его распределения по вкладам, долям, акциям
- Б) добровольность объединения для совместной хозяйственной деятельности
- В) объединение имущественных паевых взносов учредителей
- Г) хозяйственное ведение (оперативное управление) собственностью учредителя
- Д) личное трудовое участие создателей предприятия в его деятельности

#### ФОРМЫ ПРЕДПРИНИМАТЕЛЬСКОЙ ДЕЯТЕЛЬНОСТИ

- 1) унитарное предприятие
- 2) производственный кооператив

Запишите в ответ цифры, расположив их в порядке, соответствующем буквам:

А	Б	В	Г	Д

15. Установите соответствие между видами издержек и статьями затрат фирмы за краткосрочный период: к каждой позиции, данной в первом столбце, подберите соответствующую позицию из второго столбца.

**СТАТЬИ ЗАТРАТ**

- А) арендная плата за здание
- Б) транспортные расходы
- В) сдельная зарплата рабочих
- Г) плата за электроэнергию
- Д) оклады администрации

**ВИДЫ ИЗДЕРЖЕК**

- 1) постоянные издержки
- 2) переменные издержки

Запишите в ответ цифры, расположив их в порядке, соответствующем буквам:

А	Б	В	Г	Д

16. Установите соответствие между видами издержек и затратами фирмы: к каждой позиции, данной в первом столбце, подберите соответствующую позицию из второго столбца.

**ЗАТРАТЫ ФИРМЫ**

- А) арендная плата за здание
- Б) расходы на упаковочный материал
- В) заработная плата бухгалтера
- Г) сдельная зарплата рабочих
- Д) расходы на перевозку продукции

**ВИДЫ ИЗДЕРЖЕК**

- 1) постоянные
- 2) переменные

Запишите в ответ цифры, расположив их в порядке, соответствующем буквам:

А	Б	В	Г	Д

17. Установите соответствие между особенностями заработной платы и ее видами: к каждой позиции, данной в первом столбце, подберите соответствующую позицию из второго столбца.

**ОСОБЕННОСТИ**

- А) начисляется работникам за отработанное время
- Б) выражается в материальных благах и услугах
- В) зависит от цен на приобретаемые товары
- Г) начисляется работникам за сверхурочные работы
- Д) начисляется работникам за определенное количество и качество выполненных работ

**ВИДЫ ЗАРАБОТНОЙ ПЛАТЫ**

- 1) номинальная
- 2) реальная

Запишите в ответ цифры, расположив их в порядке, соответствующем буквам:

А	Б	В	Г	Д



--	--	--	--	--

**БЛОК Г. Запишите слово, пропущенное в таблице.**

18. Запишите слово, пропущенное в таблице.

**ИЗДЕРЖКИ (ЗАТРАТЫ) ПРОИЗВОДСТВА**

ВИД ИЗДЕРЖЕК	СУЩНОСТЬ
...	Затраты, которые не зависят от объёма выпускаемой продукции, и их величина не меняется от изменений объёма производства
Переменные	Затраты, напрямую зависящие от объёма производства

19. Запишите слово, пропущенное в таблице.

ФАКТОР ПРОИЗВОДСТВА	ХАРАКТЕРИСТИКА
...	Деятельность людей по производству товаров и услуг путём использования их умственных и физических способностей, полученных в процессе обучения и работы, знаний и навыков
Земля	Все виды природных ресурсов, имеющих на планете и пригодных для производства экономических благ

20. Запишите слово, пропущенное в таблице.

ЭКОНОМИЧЕСКИЕ ЯВЛЕНИЯ	ХАРАКТЕРИСТИКИ
Спрос	Сложившаяся на рынке в определённый период времени зависимость объёма товара определённого вида, который потребители готовы приобрести, от цен, по которым эти товары могут быть проданы производителями/продавцами
...	Сложившаяся на рынке в определённый период времени зависимость объёма товара определённого вида, который производители/продавцы готовы продать, от цен, по которым этот товар может быть продан

**БЛОК Д. Выберите понятие, которое является обобщающим для всех остальных понятий**

21. Выберите понятие, которое является обобщающим для всех остальных понятий представленного ниже ряда. Запишите это слово (словосочетание).

Рынок сырья, рынок земли, рынок ресурсов, рынок труда, рынок оборудования.

22. В приведённом ниже ряду найдите понятие, которое является обобщающим для всех остальных представленных понятий. Запишите это слово или словосочетание.

Экономическая деятельность, производство, обмен, потребление, распределение.

23. Найдите понятие, которое является обобщающим для всех остальных понятий представленного ниже ряда. Запишите это слово (словосочетание).

Земля, трудовые ресурсы, фактор производства, капитал, информация.

24. В приведённом ниже ряду найдите понятие, которое является обобщающим для всех остальных представленных понятий. Запишите это слово (словосочетание).

Зарплата, факторный доход, рента, процент, прибыль.

### ЧАСТЬ С

Максимальное количество баллов – 9 баллов.

Решите задачу 1:

Определить годовую сумму амортизации по объекту основных средств, если его первоначальная стоимость 546 500 рублей. Срок полезного использования – 8 лет. Применяется линейный метод начисления амортизации.

Решите задачу 2:

Определите экономическую эффективность использования основных производственных фондов в ООО «Прогресс»

Показатели	2021 г.	2022 г.	2022 г. к 2021 г., %
Основные производственные фонды, тыс.руб.	103 206	110 855	
Стоимость валовой продукции, всего, тыс.руб.	113 525	126 180	
Фондоотдача, руб.			
Фондоемкость, руб.			

3. Прочитайте приведенный ниже текст, в котором пропущен ряд слов. Выберите из предлагаемого списка слова, которые необходимо вставить на место пропусков.

«Основная проблема для экономики – это согласование безграничных и постоянно растущих потребностей людей с ограниченными \_\_\_\_\_ (А) для их удовлетворения.

Что такое потребности? Это понятие весьма многозначно и исторически изменчиво. Это \_\_\_\_\_ (Б) того, без чего нельзя поддерживать не только жизнь человека, но и его развитие как личности и как члена общества. Человек своей хозяйственной деятельностью научился удовлетворять свои разнообразные потребности, производя товары и услуги, т. е. экономические блага. При этом количество и качество этих благ непрерывно растет и меняется под влиянием технического \_\_\_\_\_ (В), расширения кругозора людей, моды, рекламы и т. д. Таким образом, потребности все время растут. А для того, чтобы их удовлетворить, нужны \_\_\_\_\_ (Г). Те из них, которые удается вовлечь в производство экономических благ, называются факторами производства. Постепенно наука расширяла свои представления о факторах, необходимых для производства благ. Сначала считалось, что главный ресурс, главный фактор – это \_\_\_\_\_ (Д),

что только сельское хозяйство может произвести необходимые блага. Позднее, в качестве неперенного фактора признали \_\_\_\_\_ (Е) в любой сфере материального производства, а не только в сельском хозяйстве. С именем К. Маркса связано признание \_\_\_\_\_ (Ж) как важнейшего фактора экономического развития».

- 1) капитал      2) производство      3) возможности      4) ресурсы      5) прогресс      6) нехватка      7) информация      8) земля      9) труд

А	Б	В	Г	Д	Е	Ж

#### 1.4. Эталоны ответов обучающихся

##### ЧАСТЬ А

Критерии оценивания: за каждый правильный ответ на вопрос теста – 1 балл.  
Максимальное количество баллов – 12 баллов.

<b>1</b> г	<b>7</b> б в
<b>2</b> б	<b>8</b> а б г
<b>3</b> а	<b>9</b> а б
<b>4</b> б	<b>10</b> а б в
<b>5</b> г	<b>11</b> а б в
<b>6</b> а б в	<b>12</b> а г

##### ЧАСТЬ В

<b>13</b> 12121	<b>18</b> постоянные
<b>14</b> 12212	<b>19</b> труд
<b>15</b> 12221	<b>20</b> предложение
<b>16</b> 12122	<b>21</b> рынок ресурсов
<b>17</b> 12211	<b>22</b> экономическая деятельность
	<b>23</b> фактор производства
	<b>24</b> факторный доход

##### ЧАСТЬ С

Решение задачи 1

а) Произведем расчет по линейному способу. Годовую сумму амортизации определяем по формуле

$$A = \frac{\Phi \times H_a}{100},$$

Норма амортизации может быть установлена следующим образом:

$$H_a = 1 / n \cdot 100$$

Рассчитаем норму амортизации при сроке полезного использования 8 лет:

$$H_a = 1 / 8 \cdot 100 = 12,5 \%$$

Амортизация за год составит

$$A = \frac{546500 \times 12,5}{100} = 68\,312,5 \text{ руб.}$$

Решение задачи 2

Показатели	2021 г.	2022 г.	2022 г. к 2021 г., %
Основные производственные фонды, тыс.руб.	103 206	110 855	107,4
Стоимость валовой продукции, всего, тыс.руб.	113 525	126 180	111,1
Фондоотдача, руб.	1,1	1,14	103,6
Фондоёмкость, руб.	0,91	0,88	96,7

Анализ данных показывает, что в ООО «Прогресс» в 2022 г. по сравнению с 2021 г. фондоотдача возросла на 3,6%; а фондоёмкость снизилась на 3,3%.

3.

А	Б	В	Г	Д	Е	Ж
3	6	5	4	8	9	1

### 1.5. Зачетная ведомость

Оценка запланированных результатов по учебной дисциплине

Результаты обучения	Критерии оценки
Обучающийся должен знать:	
31. основы экономики отрасли, организации;	дает определения основных понятий экономики организации, отрасли;
32. специфику деятельности организации;	знает специфику деятельности организации;
33. основные аспекты развития организации как хозяйствующего субъекта в рыночной экономике;	знает основные аспекты развития организации как хозяйствующего субъекта в рыночной экономике; виды и цели предпринимательской деятельности.
34. механизмы ценообразования на продукцию (услуги);	знает механизмы ценообразования на продукцию (услуги);
35. формы оплаты труда в современных условиях;	знает формы оплаты труда в современных условиях;

36. организацию производственного и технологического процессов;	знает организацию производственного и технологического процессов;
37. материально-технические, трудовые, финансовые, нематериальные ресурсы организации, показатели их эффективного использования.	знает материально-технические, трудовые, финансовые, нематериальные ресурсы организации, показатели их эффективного использования.
Обучающийся должен уметь:	
У 1. находить и использовать экономическую информацию;	находит, применяет экономическую информацию;
У 2. оперировать в практической деятельности экономическими категориями;	оперирует в практической деятельности экономическими категориями;
У 3. рассчитывать по принятой методологии основные технико-экономические показатели деятельности организации;	рассчитывает по принятой методологии основные технико-экономические показатели деятельности организации;
Осваиваемые элементы ОК 01. Выбирать способы решения задач профессиональной деятельности, применительно к различным контекстам.	Выбирает способы решения задач профессиональной деятельности, применительно к различным контекстам.
Осваиваемые элементы ОК 02. Осуществлять поиск, анализ и интерпретацию информации, необходимой для выполнения задач профессиональной деятельности.	Осуществляет поиск, анализ и интерпретацию информации, необходимой для выполнения задач профессиональной деятельности.
Осваиваемые элементы ОК 3. Планировать и реализовывать собственное профессиональное и личностное развитие.	Планирует и реализовывает собственное профессиональное и личностное развитие.
Осваиваемые элементы ОК 04. Работать в коллективе и команде, эффективно взаимодействовать с коллегами, руководством, клиентами.	Работает в коллективе и команде, эффективно взаимодействует с коллегами, руководством, клиентами.
Осваиваемые элементы ОК 05. Осуществлять устную и письменную коммуникацию на государственном языке с учетом особенностей социального и культурного контекста.	Осуществляет устную и письменную коммуникацию на государственном языке с учетом особенностей социального и культурного контекста.
Осваиваемые элементы ОК 06. Проявлять гражданско-патриотическую позицию, демонстрировать осознанное поведение на основе традиционных общечеловеческих ценностей, применять стандарты антикоррупционного поведения.	Проявляет гражданско-патриотическую позицию, демонстрирует осознанное поведение на основе традиционных общечеловеческих ценностей, применяет стандарты антикоррупционного поведения.

### Критерии оценивания теста:

Оценка «2» - выполнено 0-54 % заданий части А.

Оценка «3» - выполнено 55 % заданий части А.

Оценка «4» - выполнено 75 % заданий части А + 50 % заданий части В.

Оценка «5» - выполнено 85 % заданий части А + 50 % заданий части В +50 % заданий части С.

МИНИСТЕРСТВО ПРОФЕССИОНАЛЬНОГО ОБРАЗОВАНИЯ  
И ЗАНЯТОСТИ НАСЕЛЕНИЯ ПРИМОРСКОГО КРАЯ

**краевое государственное автономное  
профессиональное образовательное учреждение  
«Дальнегорский индустриально-технологический колледж»**

**КОМПЛЕКТ КОНТРОЛЬНО-ОЦЕНОЧНЫХ СРЕДСТВ  
УЧЕБНОЙ ДИСЦИПЛИНЫ**

*ОП.08 Проектирование баз данных*

для специальности

*09.02.07 Информационные системы и программирование*

## СОДЕРЖАНИЕ

1. Паспорт комплекта контрольно-оценочных средств
2. Результаты освоения учебной дисциплины, подлежащие проверке
3. Оценка освоения учебной дисциплины
  - 3.1. Контроль и оценка освоения учебной дисциплины по темам (разделам)
    - 3.1.1 Методы и критерии оценивания
4. Контрольно-оценочные средства для проведения промежуточной аттестации
  - 4.1. Пакет материалов
  - 4.2. Критерии оценки

## 1 ПАСПОРТ КОМПЛЕКТА КОНТРОЛЬНО-ОЦЕНОЧНЫХ СРЕДСТВ

В результате освоения учебной дисциплины *ОПЦ.08 Проектирование баз данных* СПО *09.02.07 Информационные системы и программирование* укрупненной группы специальностей *09.00.00 Информатика и вычислительная техника* следующими умениями, знаниями, которые формируют профессиональную компетенцию, и общими компетенциями.

Обучающийся должен знать:

31	Основы теории баз данных, модели данных.
32	Особенности реляционной модели и проектирование баз данных.
33	Изобразительные средства, используемые в ER- моделировании.
34	Основы реляционной алгебры.
35	Принципы проектирования баз данных.
36	Обеспечение непротиворечивости и целостности данных.
37	Средства проектирования структур баз данных, язык запросов SQL

Обучающийся должен уметь:

У1	Проектировать реляционную базу данных.
У2	Использовать язык запросов для программного извлечения сведений из баз данных.

*Формируемые ОК:*

ОК 01. Выбирать способы решения задач профессиональной деятельности, применительно к различным контекстам.

ОК 02. Осуществлять поиск, анализ и интерпретацию информации, необходимой для выполнения задач профессиональной деятельности.

ОК 03. Планировать и реализовывать собственное профессиональное и личностное развитие.

ОК 04. Работать в коллективе и команде, эффективно взаимодействовать с коллегами, руководством, клиентами.

ОК 05. Осуществлять устную и письменную коммуникацию на государственном языке с учетом особенностей социального и культурного контекста.

ОК 09. Использовать информационные технологии в профессиональной деятельности.

ОК 10. Пользоваться профессиональной документацией на государственном и иностранном языке.

*Формируемые ПК:*

ПК 11.1. Осуществлять сбор, обработку и анализ информации для проектирования баз данных.

ПК 11.2. Проектировать базу данных на основе анализа предметной области.

ПК 11.3. Разрабатывать объекты базы данных в соответствии с результатами анализа предметной области.

ПК 11.4. Реализовывать базу данных в конкретной системе управления базами данных.

ПК 11.5. Администрировать базы данных.

ПК 11.6. Защищать информацию в базе данных с использованием технологии защиты информации.

Формой промежуточной аттестации по учебной дисциплине является – дифференцированный зачет.



## 2. РЕЗУЛЬТАТЫ ОСВОЕНИЯ УЧЕБНОЙ ДИСЦИПЛИНЫ, ПОДЛЕЖАЩИЕ ПРОВЕРКЕ

В результате освоения учебной дисциплины *ОПЦ.08 Проектирование баз данных* обучающийся должен обладать предусмотренными ФГОС по специальности СПО *09.02.07 Информационные системы и программирование* укрупненной группы специальностей *09.00.00 Информатика и вычислительная техника* следующими умениями, знаниями, которые формируют профессиональную компетенцию, и общими компетенциями.

<b>Результаты обучения: умения, знания и общие компетенции</b> <i>(коды образовательных результатов)</i>	<b>Показатели оценки результата</b> <i>Следует сформулировать показатели (раскрывается содержание работы)</i>
<b>Уметь:</b>	
У1. Проектировать реляционную базу данных. ОК 01- ОК 05, ОК 09, ОК 10, ПК 11.1-ПК 11.6	– имеет практический опыт проектирования реляционной базы данных
У2. Использовать язык запросов для программного извлечения сведений из баз данных ОК 01- ОК 05, ОК 09, ОК 10, ПК 11.1-ПК 11.6	– демонстрирует способности решения профессиональных задач практического содержания с использованием языка запросов SQL
<b>Знать:</b>	
31. Основы теории баз данных, модели данных. ОК 01- 05, ОК 09-10	– излагает основные положения теории баз данных; определяет модели данных.
32. Особенности реляционной модели и проектирование баз данных. ОК 01- 05, ОК 09-10	– описывает особенности реляционной модели и представляет процесс проектирования баз данных.
33. Изобразительные средства, используемые в ER- моделировании. ОК 01- 05, ОК 09-10	– определяет изобразительные средства, используемые в ER- моделировании.
34. Основы реляционной алгебры. ОК 01- 05, ОК 09-10	– излагает основы реляционной алгебры.
35. Принципы проектирования баз данных. ОК 01- 05, ОК 09-10	– описывает принципы проектирования баз данных.
36. Обеспечение непротиворечивости и целостности данных. ОК 01- 05, ОК 09-10	– формулирует принципы обеспечения непротиворечивости и целостности данных.
37. Средства проектирования структур баз данных, язык запросов SQL. ОК 01- 05, ОК 09-10	– называет средства проектирования структур баз данных, определяет основные операции языка запросов SQL.

### 3.ОЦЕНКА ОСВОЕНИЯ УЧЕБНОЙ ДИСЦИПЛИНЫ

#### 3.1. Контроль и оценка освоения учебной дисциплины по темам (разделам)

Таблица 2

Элемент учебной дисциплины	Формы и методы контроля			
	Текущий контроль		Промежуточная аттестация	
	Осваиваемые результаты	Метод контроля	Проверяемые результаты	Форма контроля
<b>Раздел 1. Модели данных</b>				
Тема 1.1 Основные понятия реляционных баз данных	ОК 01-05 ОК 09-10 ПК 11.1 ЛР 1-20 31, 32	Устный опрос №1 Тест1 Самостоятельная работа	ОК 01-05 ОК 09-10 ПК 11.1-11.6 У1, У2, З1, З2, З3, З4, З5, З6, З7, З8	4 семестр - дифференцированный зачёт
<b>Раздел 2. Принципы построения и средства проектирования структур баз данных</b>				
Тема 2.1 Принципы проектирования баз данных	ОК 01-05 ОК 09-10 ПК 11.2-ПК 11.3 ЛР 1-20 32, 33, 34, 35, У1	Устный опрос №2 Лабораторная работа 1 Лабораторная работа 2 Самостоятельная работа		
Тема 2.2 Средства проектирования структур баз данных	ОК 01-05 ОК 09-10 ПК 11.2-ПК 11.3 ЛР 1-20 32, 33, 34, 35, У1	Лабораторная работа 3 Лабораторная работа 4 Лабораторная работа 5 Лабораторная работа 6 Лабораторная работа 7 Лабораторная работа 8 Самостоятельная работа		
Тема 2.3 Проектирование базы данных в MS Access	ОК 01-05 ОК 09-10 ПК 11.2-ПК 11.3 ЛР 1-20 32, 33, 34, 35, У1	Лабораторная работа 9 Лабораторная работа 10 Лабораторная работа 11 Лабораторная работа 12 Лабораторная работа 13 Лабораторная работа 14 Лабораторная работа 15 Лабораторная работа 16 Тест 2		

		Самостоятельная работа		
Контроль по разделу 2	ОК 01-05 ОК 09-10 ПК 11.2-ПК 11.3 ЛР 1-20 32, 33, 34, 35, У1	Тест3		3 семестр - Текущая аттестация
Раздел 3. Язык запросов SQL				
Тема 3.1 Стандартный язык БД SQL	ОК 01-05 ОК 09-10 ПК 11.4-ПК 11.6 ЛР 1-20 36, 37 У2	Устный опрос №3 Самостоятельная работа		
Тема 3.2 Основные группы операторов языка SQL	ОК 01-05 ОК 09-10 ПК 11.4-ПК 11.6 ЛР 1-20 36, 37 У2	Устный опрос №4 Лабораторная работа 17 Самостоятельная работа		
Тема 3.3 Структура запросов	ОК 01-05 ОК 09-10 ПК 11.4-ПК 11.6 ЛР 1-20 36, 37 У2	Устный опрос №5 Лабораторная работа 18 Лабораторная работа 19 Лабораторная работа 20 Лабораторная работа 21 Самостоятельная работа		
Тема 3.4 Концептуальная схема выполнения оператора SELECT	ОК 01-05 ОК 09-10 ПК 11.4-ПК 11.6 ЛР 1-20 36, 37 У2	Лабораторная работа 22 Лабораторная работа 23 Самостоятельная работа		
Тема 3.5 Реляционная полнота языка SQL	ОК 01-05 ОК 09-10 ПК 11.4-ПК 11.6 ЛР 1-20 36, 37 У2	Лабораторная работа 24 Лабораторная работа 25 Самостоятельная работа		
Контроль по разделу 3	ОК 01-05 ОК 09-10 ПК 11.4-ПК 11.6 ЛР 1-20 36, 37 У2	Контрольная работа по языку запросов SQL Самостоятельная работа		

Промежуточная аттестация			ОК 01-05 ОК 09-10 ПК 11.1-ПК 11.6 ЛР 1-20 31, 32, 33, 34, 35, 36, 37 У1, У2	Дифференцированный зачет (итоговое тестирование по курсу + решение практических задач)
--------------------------	--	--	---	--

### 3.1.1. Методы и критерии оценивания

#### 1. Устный опрос. Критерии оценивания.

Отметка 5 «отлично» – ответил на вопросы в объеме лекционного и дополнительного материала, дал полные грамотные ответы на все дополнительные вопросы.

Отметка 4 «хорошо» – грамотно изложил ответы на вопросы, но содержание и формулировки имеют отдельные неточности (допускается нечеткая формулировка определений), в полной мере ответил на заданные дополнительные вопросы.

Отметка 3 «удовлетворительно» – ответил на часть вопросов в объеме лекционного материала и ответил на часть дополнительных вопросов.

Отметка 2 «неудовлетворительно» – допустил ошибки в определении базовых понятий, искажил их смысл, не ответил на дополнительные вопросы.

#### 2. Самостоятельная работа. Критерии оценивания.

Отметка 5 «отлично» – работа выполнена в полном объеме; учтены все требования к данной работе; самостоятельно поставлены цели и задачи работы, соответствующие заданной теме/проблеме; получены результаты в соответствии с поставленной целью; работа оформлена аккуратно и грамотно.

Отметка 4 «хорошо» – выполнены требования к отметке «5», но были допущены два-три недочета; не более одной негрубой ошибки и одного недочета.

Отметка 3 «удовлетворительно» – работа выполнена не в полном объеме, но объем выполненной части работы позволяет получить часть результатов в соответствии с поставленной целью.

Отметка 2 «неудовлетворительно» – работа выполнена не полностью, и объем выполненной части работы позволяет получить недостаточно результатов в соответствии с поставленной целью.

#### 3. Лабораторная работа. Критерии оценивания.

Выполнение работы в полном объеме с соблюдением необходимой последовательности – 2 балла;

Рациональный и самостоятельный выбор технологии выполнения работы, обеспечивающей получение точных результатов – 2 балл;

Описание хода лабораторной работы в логической последовательности – 1 балл;

Корректная формулировка выводов по результатам лабораторной работы – 2 балла;

Выполнения всех этапов работы в соответствии с заданием, технически грамотно и аккуратно – 2 балла;

Соблюдение правил техники безопасности при выполнении лабораторной работы – 1 балл

Перевод баллов в отметку:

Отметка 5 «отлично» - от 9 до 10 баллов

Отметка 4 «хорошо» - от 6 до 8 баллов.

Отметка 3 «удовлетворительно» - от 3 до 5 баллов.

Отметка 2 «неудовлетворительно» - от 1 до 2 баллов.

#### 4. Тест. Критерии оценивания.

Отметка «5» – продемонстрирован высокий уровень знаний по всему объему изучаемого учебного курса; в полном объеме выполнены практико-ориентированные задания (процент выполнения 85%).

Отметка «4» – продемонстрировано понимание основного содержания изучаемого междисциплинарного курса; выполнены практико-ориентированные задания (процент выполнения от 70% до 85 %).

Отметка «3» – продемонстрировано неполное понимание основного содержания изучаемого междисциплинарного курса; частично выполнены практико-ориентированные задания (процент выполнения от 55 % до 70 %).

Отметка «2» – не продемонстрировано владение знаниями; не выполнены практико-ориентированные задания (процент выполнения менее 55 %).

#### 5. Контрольная работа. Критерии оценивания.

Отметка «5» – работа выполнена в полном объеме, с соблюдением алгоритма выполнения: правильно и аккуратно выполнены все задания; получены результаты в соответствии с поставленной целью.

Отметка «4» – выполнены требования к отметке «5», но были допущены два-три недочета; не более одной негрубой ошибки и одного недочета.

Отметка «3» – работа выполнена не в полном объеме, но объем выполненной части работы позволяет получить часть результатов в соответствии с поставленной целью.

Отметка «2» – работа выполнена не полностью и объем выполненной части работы не позволяет получить никаких результатов в соответствии с поставленной целью.

## 4.КОНТРОЛЬНО-ОЦЕНОЧНЫЕ СРЕДСТВА ДЛЯ ПРОВЕДЕНИЯ ПРОМЕЖУТОЧНОЙ АТТЕСТАЦИИ

### 1.Дифференцированный зачёт

**1.Форма проведения:** тестирование в системе дистанционного обучения Moodle + решение практико-ориентированных задач

#### 2.Условия выполнения

Время выполнения задания: 90 мин

*Оборудование учебного кабинета:* рабочие места обучающихся (16 ед.); рабочее место преподавателя; учебная доска; рабочая программа учебной дисциплины «ОПЦ.05 Основы проектирования баз данных», методические указания по выполнению заданий дифференцированного зачета.

*Технические средства обучения:* компьютеры с лицензионным программным обеспечением; мультимедийный комплекс; электронные учебники. Компьютеры подключены к локальной вычислительной сети, информационно-образовательной среде КГА ПОУ «ДИТК» и сети Интернет.

*Программное обеспечение:* Windows, Microsoft Office; Антивирусная защита: Kaspersky Free.

*Информационные источники:* программное обеспечение общего и профессионального назначения; комплект учебно-наглядных пособий; тестовый материал, карточки индивидуальных заданий; методические рекомендации для проведения лабораторных занятий.

*Требования охраны труда:* ИОТ-11 при работе в кабинете информатики, ИОТ-64 для пользователей персональных компьютеров, ТБ-4 при работе на видеодисплейных терминалах и ЭВМ.

### 3.Пакет материалов для проведения дифференцированного зачёта

#### 3.1. Перечень тем, контролируемых в ходе промежуточной аттестации.

1. Тема 1.1 Основные понятия реляционных баз данных
2. Тема 2.1 Принципы проектирования баз данных
3. Тема 2.2 Средства проектирования структур баз данных
4. Тема 2.3 Проектирование базы данных в MS Access
5. Тема 3.1 Стандартный язык БД SQL
6. Тема 3.2 Основные группы операторов языка SQL
7. Тема 3.3 Структура запросов

#### 3.2. Практико-ориентированные задания.

#### 3.Оценка запланированных результатов по учебной дисциплине

Результаты обучения (элементы)	Показатели оценки результата
31. Основы теории баз данных, модели данных.	Излагает основные положения теории баз данных; определяет модели данных.
32. Особенности реляционной модели и проектирование баз данных.	Описывает особенности реляционной модели и представляет процесс проектирования баз данных.
33. Изобразительные средства, используемые в ER- моделировании.	Определяет изобразительные средства, используемые в ER- моделировании.
34. Основы реляционной алгебры.	Излагает основы реляционной алгебры.
35. Принципы проектирования баз данных.	Описывает принципы проектирования баз данных.
36. Обеспечение непротиворечивости и целостности данных.	Формулирует принципы обеспечения непротиворечивости и целостности данных.

37. Средства проектирования структур баз данных, язык запросов SQL.	Называет средства проектирования структур баз данных, определяет основные операции языка запросов SQL.
У1. Проектировать реляционную базу данных.	Имеет практический опыт проектирования реляционной базы данных.
У2. Использовать язык запросов для программного извлечения сведений из баз данных.	Демонстрирует способности решения профессиональных задач практического содержания с использованием языка запросов SQL,
ОК 01. Выбирать способы решения задач профессиональной деятельности, применительно к различным контекстам.	Умеет адекватно принимать решения в различных ситуациях. Знает возможности использования баз данных и языка запросов для совершенствования профессиональной деятельности, профессионального и личностного развития. Умеет выполнять требования к проектированию баз данных.
ОК 02. Осуществлять поиск, анализ и интерпретацию информации, необходимой для выполнения задач профессиональной деятельности.	Знает возможности использования ресурсов сети Интернет, цифровых образовательных ресурсов для совершенствования профессиональной деятельности, профессионального и личностного развития. Знает различные сервисы и программные пакеты, используемые при проектировании баз данных. Умеет использовать ресурсы сети Интернет для совершенствования учебной деятельности и личностного развития.
ОК 03. Планировать и реализовывать собственное профессиональное и личностное развитие.	Умеет организовывать собственную деятельность, исходя из цели и способов ее достижения. Умеет качественно выполнять учебные задания. Умеет осуществлять самоанализ и самооценку. Умеет использовать прикладное программное обеспечение при решении учебных задач по разработке и реализации баз данных. Умеет использовать аппаратные и программные средства ПК, специализированное программное обеспечение. Умеет ставить цели, мотивировать собственную деятельность.
ОК 04. Работать в коллективе и команде, эффективно взаимодействовать с коллегами, руководством, клиентами.	Знает правила и нормы работы в сети Интернет. Знает правила использования информационных ресурсов Сети. Умеет выполнять задачи по работе в проектах, конструктивное взаимодействие с членами своей команды и преподавателем. Умеет участвовать в обсуждении проблемных задач при работе в группе.
ОК 05. Осуществлять устную и письменную коммуникацию на государственном языке с учетом особенностей социального и культурного контекста.	Умеет использовать основные технологии создания, редактирования, оформления, сохранения, передачи и поиска информационных объектов различного типа (текстовых, графических, числовых и т.п.) с

	помощью современных программных средств и ИКТ с целью проектирования и реализации баз данных.
ОК 09. Использовать информационные технологии в профессиональной деятельности.	Знает способы создания баз данных. Знает технологическую последовательность операций при проектировании БД. Умеет моделировать содержание производственной деятельности по разработке баз данных с использованием СУБД.
ОК 10. Пользоваться профессиональной документацией на государственном и иностранном языке.	Умеет пользоваться профессиональной документацией на государственном и иностранном языке для создания баз данных, редактирования, оформления, сохранения, передачи и поиска информационных объектов различного типа (текстовых, графических, числовых и т.п.), связанных с разработкой БД с помощью современных программных средств и ИКТ. Умеет использовать ресурсы сети Интернет для работы с профессиональной документацией на государственном и иностранном языке, совершенствования учебной деятельности и личностного развития.
ПК 11.1. Осуществлять сбор, обработку и анализ информации для проектирования баз данных.	Знает основные понятия теории баз данных, системы управления базами данных, основные функции СУБД.
ПК 11.2. Проектировать базу данных на основе анализа предметной области.	Имеет представление об основных этапах проектирования БД. Использует методы концептуального проектирования при моделировании локальной предметной области. Проектирование осуществляет в соответствии с этапами проектирования базы данных на основе жизненного цикла базы данных.
ПК 11.3. Разрабатывать объекты базы данных в соответствии с результатами анализа предметной области.	Осуществляет проектирование реляционных баз данных с использованием нормализации, семантического моделирования данных, ER-диаграмм.
ПК 11.4. Реализовывать базу данных в конкретной системе управления базами данных.	Имеет практический опыт реализации баз данных в системах MS Access, «1С:Предприятие».
ПК 11.5. Администрировать базы данных.	Знает и умеет применять на практике методы, средства и инструменты администрирования БД.
ПК 11.6. Защищать информацию в базе данных с использованием технологии защиты информации.	Знает и умеет применять на практике методы, средства и инструменты защиты БД.



## Примерный КИМ по дифференцированному зачёту

**Задание 1.** Выполнить тестирование в системе дистанционного обучения Moodle.

1. Какой оператор используется для выборки значений в пределах заданного диапазона?

*Выберите один ответ:*

- а) IN
- б) BETWEEN
- в) WITHIN

2. Напишите запрос, возвращающий имена, фамилии и даты рождения сотрудников (таблица «Employees»). Условие – в фамилии содержится сочетание «se».

*Выберите один ответ:*

- а) `SELECT FirstName, LastName, and BirthDate FROM Employees WHERE LastName like "% se%"`
- б) `SELECT FirstName, LastName, BirthDate from Employees WHERE LastName="se"`
- в) `SELECT * from Employees WHERE LastName like "_se_"`

3. Для чего предназначены запросы?

*Выберите один ответ:*

- а) для выполнения сложных программных действий
- б) для ввода данных базы и их просмотра
- в) для хранения данных базы
- г) для отбора и обработки данных базы
- д) для автоматического выполнения группы команд

4. Директива WHERE

*Выберите один или несколько ответов:*

- а) Выбираются те записи, которые соответствуют определенным в WHERE условиям отбора
- б) Если WHERE отсутствует, то будут выбраны все записи данных
- в) Является обязательной
- г) Является необязательной, но если присутствует, то должна следовать за директивой FROM

5. Напишите запрос, возвращающий информацию о студентах, проживающих в одном из населенных пунктов: Дальнегорск, Кавалерово, Рудная Пристань.

*Выберите один ответ:*

- а) `SELECT Дальнегорск, Кавалерово, Рудная Пристань FROM Студенты`
- б) `SELECT * FROM Студенты WHERE Город IN ('Дальнегорск', 'Рудная Пристань', 'Кавалерово')`
- в) `SELECT Город IN ('Дальнегорск', 'Кавалерово', 'Рудная Пристань') FROM Студенты`

6. В чем состоит особенность поля «счетчик»?

*Выберите один ответ:*

- а) имеет свойство автоматического наращивания
- б) служит для ввода числовых данных
- в) служит для ввода действительных чисел
- г) имеет ограниченный размер
- д) данные хранятся не в поле, а в другом месте, а в поле хранится только указатель на то, где расположен текст

7. Какая модель данных представляется упорядоченным деревом:

*Выберите один ответ:*

- а) иерархическая
- б) сетевая
- в) реляционная

8. Директива ORDER BY

*Выберите один или несколько ответов:*

- а) по умолчанию используется сортировка по убыванию
- б) определяет список полей и порядок сортировки записей данных, включенных в выборку
- в) ORDER BY является последней директивой в запросе

9. В чем состоит особенность поля «мемо»?

*Выберите один ответ:*

- а) данные хранятся не в поле, а в другом месте, а в поле хранится только указатель на то, где расположен текст
- б) служит для ввода числовых данных
- в) имеет ограниченный размер
- г) имеет свойство автоматического наращивания
- д) служит для ввода действительных чисел

10. Напишите запрос, возвращающий значения из колонки «FirstName» таблицы «Users».

*Выберите один ответ:*

- а) `SELECT * FROM Users.FirstName`
- б) `SELECT FirstName.Users`
- в) `SELECT FirstName FROM Users`

11. Какое выражение используется для возврата только разных значений?

*Выберите один ответ:*

- а) `SELECT UNIQUE`
- б) `SELECT DISTINCT`
- в) `SELECT DIFFERENT`

12. Что возвращает запрос `SELECT * FROM Студенты_ДИТК`?

*Выберите один ответ:*

- а) все записи из таблицы «Студенты\_ДИТК»
- б) рассчитанное суммарное количество записей в таблице «Студенты\_ДИТК»
- в) внутреннюю структуру таблицы «Студенты\_ДИТК»

13. Ключами поиска в системах управления базами данных (СУБД) называются:

*Выберите один ответ:*

- а) диапазон записей файла БД, в котором осуществляется поиск
- б) номера записей, удовлетворяющих условия поиска
- в) номер первой по порядку записи, удовлетворяющим условиям поиска
- г) поля, по значению которых осуществляется поиск
- д) логические выражения, определяющие условия поиска

14. Для чего предназначены формы?

*Выберите один ответ:*

- а) для отбора и обработки данных базы
- б) для автоматического выполнения группы команд
- в) для ввода данных базы и их просмотра
- г) для хранения данных базы
- д) для выполнения сложных программных действий

15. Директива GROUP BY

*Выберите один или несколько ответов:*

- а) GROUP BY не является обязательным параметром, а является уточняющим при использовании параметра FROM и WHERE
- б) При использовании GROUP BY все записи, содержащиеся в заданном поле идентичные значения, объединяются в один элемент выходного набора
- в) GROUP BY является обязательным параметром

16. Индекс – это:

*Выберите один ответ:*

- а) таблица с информацией о записях или элементах данных и их местоположении
- б) номер строки таблицы
- в) атрибут отношения

17. Модель данных – это:

*Выберите один ответ:*

- а) реляционная модель
- б) определение типа данных
- в) представление о ПО в виде данных и связей

18. Напишите запрос, возвращающий информацию о заказчиках, проживающих в одном из городов: Дальнегорск, Находка, Партизанск

*Выберите один ответ:*

- а) SELECT Дальнегорск, Находка, Партизанск FROM Заказчики
- б) SELECT Город IN ('Дальнегорск', 'Находка', 'Партизанск') FROM Заказчики
- в) SELECT \* FROM Заказчики WHERE Город IN ('Дальнегорск', 'Находка', 'Партизанск')

19. Содержит ли какую-либо информацию таблица, в которой нет ни одной записи?

*Выберите один ответ:*

- а) таблица без записей существовать не может
- б) пустая таблица содержит информацию о будущих записях
- в) пустая таблица содержит информацию о структуре базы данных
- г) пустая таблица не содержит никакой информации

20. Какое поле можно считать уникальным?

*Выберите один ответ:*

- а) поле, которое носит уникальное имя
- б) поле, значение которого имеют свойство наращивания
- в) поле, значения в котором не могут повторяться

21. Что возвращает запрос SELECT \* FROM Students?

*Выберите один ответ:*

- а) Все записи из таблицы «Students»
- б) Внутреннюю структуру таблицы «Students»
- в) Рассчитанное суммарное количество записей в таблице «Students»

22. Для подсчета количества записей в таблице «Persons» используется команда:

*Выберите один ответ:*

- а) COUNT ROW IN Persons
- б) SELECT ROWS FROM Persons
- в) SELECT COUNT (\*) FROM Persons

23. Запрос для выборки всех значений из таблицы «Persons» имеет вид:

*Выберите один ответ:*

- a) SELECT \* FROM Persons
- б) SELECT ALL Persons
- в) SELECT [Persons]

24. Проектирование базы данных – это:

*Выберите один ответ:*

- а) описание предметной области в терминах какой-либо из моделей
- б) процесс разработки базы данных от требований пользователя до структуры реализации
- в) процесс нормализации отношений

25. Графическое отображение логической структуры базы данных в MS Access, задающее ее структуру и связи, называется ...

*Выберите один ответ:*

- а) графом
- б) образом
- в) алгоритмом
- г) схемой

26. Без каких объектов не может существовать база данных:

*Выберите один ответ:*

- а) без макросов
- б) без модулей
- в) без таблиц
- г) без отчетов
- д) без форм

27. Таблицы в базах данных предназначены:

*Выберите один ответ:*

- а) для отбора и обработки данных базы
- б) для автоматического выполнения группы команд
- в) для хранения данных базы
- г) для ввода данных базы и их просмотра
- д) для выполнения сложных программных действий

28. Наиболее точным аналогом реляционной базы данных может служить:

*Выберите один ответ:*

- а) неупорядоченное множество данных
- б) вектор
- в) генеалогическое дерево
- г) двумерная таблица

29. В таблице «Animals» базы данных зоопарка содержится информация обо всех обитающих там животных, в том числе о лисах: red fox, grey fox, little fox. Напишите запрос, возвращающий информацию о возрасте лис.

*Выберите один ответ:*

- а) SELECT age FROM Animals WHERE Animal LIKE «%fox»
- б) SELECT %fox age FROM Animals
- в) SELECT age FROM %Fox. Animals

30. Напишите запрос для выборки данных из таблицы «Заказчики», где условием является проживание заказчика в городе Дальнегорск

*Выберите один ответ:*

- а) SELECT \* FROM Заказчики WHERE Город=" Дальнегорск"
- б) SELECT Заказчики WHERE Город =" Дальнегорск"
- в) SELECT Город =" Дальнегорск" FROM Заказчики

31. Кортежами называют:  
*Выберите один ответ:*
- а) столбцы таблицы в реляционной модели
  - б) строки таблицы в реляционной модели
  - в) общий домен в отношениях данных ПО
32. В каком режиме работает с базой данных пользователь:  
*Выберите один ответ:*
- а) в проектировочном
  - б) в заданном
  - в) в любительском
  - г) в эксплуатационном
33. Запрос для выборки данных из таблицы «Сотрудники», где условием является работа сотрудника в IT-отделе  
*Выберите один ответ:*
- а) `SELECT Отдел=" IT-отдел" FROM Сотрудники`
  - б) `SELECT Сотрудники WHERE Отдел=" IT-отдел"`
  - в) `SELECT * FROM Сотрудники WHERE Отдел=" IT-отдел"`
34. База данных – это:  
*Выберите один ответ:*
- а) совокупность файлов данных
  - б) файл, содержащий данные
  - в) совокупность данных конкретной ПО
35. Степень отношения – это:  
*Выберите один ответ:*
- а) число возможных ключей отношения
  - б) количество кортежей таблицы
  - в) количество столбцов таблицы
36. В таблицу базы данных СКЛАД, содержащую 5 столбцов информации о товаре (наименование, поставщик, количество, дата окончания срока хранения, цена), внесена информация о 25 видах товара. Количество записей в таблице равно ...  
*Выберите один ответ:*
- а) 5
  - б) 25
  - в) 125
  - г) 30
37. Какая агрегатная функция используется для расчета суммы?  
*Выберите один ответ:*
- а) AVG
  - б) SUM
  - в) COUNT
38. Для подсчета количества записей в таблице «Студенты\_ДИТК» используется команда:  
*Выберите один ответ:*
- а) `SELECT COUNT (*) FROM Студенты_ДИТК`
  - б) `COUNT ROW IN Студенты_ДИТК`
  - в) `SELECT COUNT(Количество) FROM Студенты_ДИТК`
39. Для создания новой таблицы в существующей базе данных используют команду:  
*Выберите один ответ:*
- а) NEW TABLE

- б) MAKE TABLE
- в) CREATE TABLE

40. Напишите запрос, возвращающий значения из колонки «ФИО» таблицы «Пользователи»

*Выберите один ответ:*

- а) SELECT ФИО FROM Пользователи
- б) SELECT \* FROM ФИО. Пользователи
- в) SELECT ФИО. Пользователи

41. Из каких подмножеств состоит SQL?

*Выберите один или несколько ответов:*

- а) DCL (Data Control Language, язык контролирования данных)
- б) DDL (Data Definition Language, язык описания данных)
- в) DML (Data Manipulation Language, язык управления данными)

42. Для чего используется ER - диаграмма:

*Выберите один ответ:*

- а) для описания схемы предметной области
- б) для описания структуры информационной системы
- в) для описания блок-схемы алгоритма

43. Основными объектами СУБД MS Access являются ...

*Выберите один ответ:*

- а) таблица, поле, запись, ключ
- б) конструктор, мастер, шаблон, схема данных
- в) таблица, форма, отчет, запрос
- г) схема данных, ключ, шаблон, отчет

44. Реляционная модель – это:

*Выберите один ответ:*

- а) совокупность файлов базы данных
- б) совокупность отношений конкретной ПО
- в) множество кортежей отношения

45. Заполните пробелы в запросе «SELECT \_\_\_\_, Country FROM \_\_\_\_», который возвращает имена заказчиков и страны, где они находятся, из таблицы «ЗАКАЗЧИКИ».

*Выберите один ответ:*

- а) ФИО, Заказчики
- б) \*, Заказчики
- в) NULL, Заказчики

46. Напишите запрос, который будет возвращать значения городов из таблицы «Страны\_мира»

*Выберите один ответ:*

- а) SELECT Город FROM Страны\_мира
- б) SELECT Город. Страны\_мира
- в) SELECT \* FROM Страны\_мира WHERE ID =" Город"

47. Директива HAVING

*Выберите один или несколько ответов:*

- а) фильтрует записи до группировки
- б) Фильтрация записей после группирования только в случае использования в запросе директивы GROUP BY
- в) фильтрует записи после группирования

48. Отношение – это:

*Выберите один ответ:*

- а) многомерная таблица
- б) множество кортежей из допустимых значений атрибутов
- в) связь между объектами

49. Особенность поля «Счетчик» состоит в том, что ...

*Выберите один ответ:*

- а) максимальный размер числа, хранящегося в нем, не может превышать 255
- б) оно предназначено для ввода целых чисел
- в) оно имеет свойство автоматического наращивания
- г) данные хранятся не в самом поле, а в другом месте, а в поле хранится только указатель

50. Нормализация – это:

*Выберите один ответ:*

- а) приведение к простейшему виду
- б) декомпозиция сложных структур из одного или нескольких отношений
- в) процесс сведения к таблице из двух столбцов

51. Проектирование БД заключается в

*Выберите один ответ:*

- а) архивировании БД
- б) сжатии БД
- в) заполнении таблиц
- г) определении структуры объектов

52. Предметная область (ПО) – это:

*Выберите один ответ:*

- а) постановка задачи
- б) часть реального мира, подлежащая изучению с целью организации управления и автоматизации
- в) определение некоторого предприятия

53. Какими свойствами должен обладать ключ отношения:

*Выберите один ответ:*

- а) состоять не более чем из двух атрибутов
- б) содержать номер строки в таблице
- в) обеспечивать однозначность идентификации и быть избыточным

54. Групповые функции (для получения обобщающей статистической информации)

*Выберите один или несколько ответов:*

- а) Avg
- б) Min, Max
- в) Sum
- г) Count

55. В каком режиме работает с базой данных разработчик?

*Выберите один ответ:*

- а) в эксплуатационном
- б) в проектировочном
- в) в любительском
- г) в заданном

### Критерии оценивания

<i>Оценка по традиционной системе</i>	<i>Процент</i>	<i>Критерий</i>
---------------------------------------	----------------	-----------------

Отлично	от 85 %	Продemonстрирован высокий уровень знаний по всему объему изучаемого учебного курса; в полном объеме выполнены практико-ориентированные задания.
Хорошо	от 70% до 85 %	Продemonстрировано понимание основного содержания изучаемого междисциплинарного курса; выполнены практико-ориентированные задания.
Удовлетворительно	от 55 % до 70 %	Продemonстрировано неполное понимание основного содержания изучаемого междисциплинарного курса; частично выполнены практико-ориентированные задания.
Неудовлетворительно	менее 55 %	Не продemonстрировано владение знаниями; не выполнены практико-ориентированные задания.

**Задание 2.** Решение практико-ориентированных задач по реализации запросов на языке высокого уровня SQL (Варианты 1-16).

### Билет 1. Практическая задача «Реализация запросов с помощью языка SQL»

Сведения о **риэлтерской фирме** зафиксированы в двух отношениях:

**Агенты** (Код агента, ФИО, Телефон, Базовый оклад) – первичный ключ таблицы – поле **Код агента**

Код агента	ФИО	Телефон	Базовый оклад
100	Федоров Н.К.	22-33-77	5000
120	Иванов Н.Т.	33-11-00	6000
...	...	...	...

**Квартиры** (Агент, Район, Адрес, Количество комнат, Жилая площадь, Общая площадь, Дата приватизации) – внешний ключ таблицы – поле **Агент**

Агент	Район	Адрес	Количество комнат	Жилая площадь	Общая площадь	Дата приватизации
100	Центр	пр-т 50-лет Октября, 116-49	3	57.4	69.5	15.03.03
120	Горького	Менделеева, 1-100	2	40.5	54.2	01.05.03
100	Горелое	Арсеньева, 10-11	3	45.8	70.1	01.06.02
...	...	...	...	...	...	...

Таблицы связаны по ключевым полям **Код агента - Агент**

Запишите запросы на языке SQL.

1. *Квартиры, расположенные в районе «Горелое».*
2. *Двухкомнатные квартиры, приватизированные до 2020 года.*
3. *Квартиры, расположенные в Советском районе или имеющие жилую площадь от 40 до 60 квадратных метров.*
4. *Среднюю общую площадь квартир, расположенных в каждом районе.*
5. *Список квартир, продажей которых занимается агент Петров П.П.*
6. *Суммарную жилую площадь всех квартир.*
7. *Квартиры, общая площадь которых равна максимальной.*

### Билет 2. Практическая задача «Реализация запросов с помощью языка SQL»

Сведения **автобусного парка** зафиксированы в двух отношениях:

**Автобусы** (№ автобуса, Марка, Дата выпуска, Дата капремонта) – первичный ключ таблицы – поле **№ автобуса**



<i>№ автобуса</i>	<i>Марка</i>	<i>Дата выпуска</i>	<i>Дата капремонта</i>
НС 12-56	ЛИАЗ	15.01.98	12.02.03
НФ 19-13	ПАЗ	15.10.92	09.06.02
...	...	...	...

**Поездки** (*Дата, Автобус, № маршрута, ФИО водителя, Количество поездок, Выручка, Пробег*) – внешний ключ таблицы – поле **Автобус**

<i>Дата</i>	<i>Автобус</i>	<i>№ маршрута</i>	<i>ФИО водителя</i>	<i>Количество поездок</i>	<i>Выручка, руб.</i>	<i>Пробег, км.</i>
15.03.03	НС 12-56	10	Смирнов А.В.	10	27500	225
15.03.03	НФ 19-13	8	Фролов У.Н.	14	32600	258
16.03.03	НС 12-56	23	Петров Р.Д.	13	29000	236
...	...	...	...	...	...	...

Таблицы связаны по ключевым полям **№ автобуса - Автобус**

Запишите запросы на языке SQL.

1. *Марки автобусов, имеющих в автобусном парке.*
2. *Даты работы водителя Петрова П.П. на маршруте №1*
3. *Поездки, для которых пробег находится в диапазоне от 100 до 300 км, или дневная выручка превышает 20 000 руб.*
4. *Суммарную выручку автобусного парка для каждой даты.*
5. *Марку и дату выпуска автобуса, на котором водитель Петров П.П. работал 15 мая 2023 года.*
6. *Маршруты, выручка на которых равна минимальной.*

#### 4.Эталоны ответов

**Задание 1.** Выполнить тестирование в системе дистанционного обучения Moodle (55 тестовых вопроса и задания)

1. Какой оператор используется для выборки значений в пределах заданного диапазона?  
*Выберите один ответ:*
  - а) IN
  - б) **BETWEEN**
  - в) WITHIN
2. Напишите запрос, возвращающий имена, фамилии и даты рождения сотрудников (таблица «Employees»). Условие – в фамилии содержится сочетание «se».  
*Выберите один ответ:*
  - а) **SELECT FirstName, LastName, and BirthDate FROM Employees WHERE LastName like “% se%”**
  - б) SELECT FirstName, LastName, BirthDate from Employees WHERE LastName=“se”
  - в) SELECT \* from Employees WHERE LastName like “\_se\_”
3. Для чего предназначены запросы?  
*Выберите один ответ:*
  - а) для выполнения сложных программных действий
  - б) для ввода данных базы и их просмотра
  - в) для хранения данных базы

- г) для отбора и обработки данных базы
- д) для автоматического выполнения группы команд

4. Директива WHERE

*Выберите один или несколько ответов:*

- а) **Выбираются те записи, которые соответствуют определенным в WHERE условиям отбора**
- б) **Если WHERE отсутствует, то будут выбраны все записи данных**
- в) Является обязательной
- г) **Является необязательной, но если присутствует, то должна следовать за директивой FROM**

5. Напишите запрос, возвращающий информацию о студентах, проживающих в одном из населенных пунктов: Дальнегорск, Кавалерово, Рудная Пристань.

*Выберите один ответ:*

- а) SELECT Дальнегорск, Кавалерово, Рудная Пристань FROM Студенты
- б) **SELECT \* FROM Студенты WHERE Город IN ('Дальнегорск', 'Рудная Пристань', 'Кавалерово')**
- в) SELECT Город IN ('Дальнегорск', 'Кавалерово', 'Рудная Пристань') FROM Студенты

6. В чем состоит особенность поля «счетчик»?

*Выберите один ответ:*

- а) **имеет свойство автоматического наращивания**
- б) служит для ввода числовых данных
- в) служит для ввода действительных чисел
- г) имеет ограниченный размер
- д) данные хранятся не в поле, а в другом месте, а в поле хранится только указатель на то, где расположен текст

7. Какая модель данных представляется упорядоченным деревом:

*Выберите один ответ:*

- а) **иерархическая**
- б) сетевая
- в) реляционная

8. Директива ORDER BY

*Выберите один или несколько ответов:*

- а) по умолчанию используется сортировка по убыванию
- б) **определяет список полей и порядок сортировки записей данных, включенных в выборку**
- в) **ORDER BY является последней директивой в запросе**

9. В чем состоит особенность поля «мемо»?

*Выберите один ответ:*

- а) **данные хранятся не в поле, а в другом месте, а в поле хранится только указатель на то, где расположен текст**
- б) служит для ввода числовых данных
- в) имеет ограниченный размер
- г) имеет свойство автоматического наращивания
- д) служит для ввода действительных чисел

10. Напишите запрос, возвращающий значения из колонки «FirstName» таблицы «Users».

*Выберите один ответ:*

- а) SELECT \* FROM Users.FirstName
- б) **SELECT FirstName.Users**

в) **SELECT FirstName FROM Users**

11. Какое выражение используется для возврата только разных значений?

*Выберите один ответ:*

- а) SELECT UNIQUE
- б) **SELECT DISTINCT**
- в) SELECT DIFFERENT

12. Что возвращает запрос SELECT \* FROM Студенты\_ДИТК?

*Выберите один ответ:*

- а) **все записи из таблицы «Студенты\_ДИТК»**
- б) рассчитанное суммарное количество записей в таблице «Студенты\_ДИТК»
- в) внутреннюю структуру таблицы «Студенты\_ДИТК»

13. Ключами поиска в системах управления базами данных (СУБД) называются:

*Выберите один ответ:*

- а) диапазон записей файла БД, в котором осуществляется поиск
- б) номера записей, удовлетворяющих условия поиска
- в) номер первой по порядку записи, удовлетворяющим условиям поиска
- г) **поля, по значению которых осуществляется поиск**
- д) логические выражения, определяющие условия поиска

14. Для чего предназначены формы?

*Выберите один ответ:*

- а) для отбора и обработки данных базы
- б) для автоматического выполнения группы команд
- в) **для ввода данных базы и их просмотра**
- г) для хранения данных базы
- д) для выполнения сложных программных действий

15. Директива GROUP BY

*Выберите один или несколько ответов:*

- а) **GROUP BY не является обязательным параметром, а является уточняющим при использовании параметра FROM и WHERE**
- б) **При использовании GROUP BY все записи, содержащие в заданном поле идентичные значения, объединяются в один элемент выходного набора**
- в) GROUP BY является обязательным параметром

16. Индекс – это:

*Выберите один ответ:*

- а) **таблица с информацией о записях или элементах данных и их местоположении**
- б) номер строки таблицы
- в) атрибут отношения

17. Модель данных – это:

*Выберите один ответ:*

- а) реляционная модель
- б) определение типа данных
- в) **представление о ПО в виде данных и связей**

18. Напишите запрос, возвращающий информацию о заказчиках, проживающих в одном из городов: Дальнегорск, Находка, Партизанск

*Выберите один ответ:*

- а) SELECT Дальнегорск, Находка, Партизанск FROM Заказчики
- б) **SELECT Город IN ('Дальнегорск', 'Находка', 'Партизанск') FROM Заказчики**

- в) **SELECT \* FROM Заказчики WHERE Город IN ('Дальнегорск', 'Находка', 'Партизанск')**

19. Содержит ли какую-либо информацию таблица, в которой нет ни одной записи?

*Выберите один ответ:*

- а) таблица без записей существовать не может  
б) пустая таблица содержит информацию о будущих записях  
в) **пустая таблица содержит информацию о структуре базы данных**  
г) пустая таблица не содержит никакой информации

20. Какое поле можно считать уникальным?

*Выберите один ответ:*

- а) поле, которое носит уникальное имя  
б) поле, значение которого имеют свойство наращивания  
в) **поле, значения в котором не могут повторяться**

21. Что возвращает запрос SELECT \* FROM Students?

*Выберите один ответ:*

- а) **Все записи из таблицы «Students»**  
б) Внутреннюю структуру таблицы «Students»  
в) Рассчитанное суммарное количество записей в таблице «Students»

22. Для подсчета количества записей в таблице «Persons» используется команда:

*Выберите один ответ:*

- а) COUNT ROW IN Persons  
б) SELECT ROWS FROM Persons  
в) **SELECT COUNT (\*) FROM Persons**

23. Запрос для выборки всех значений из таблицы «Persons» имеет вид:

*Выберите один ответ:*

- а) **SELECT \* FROM Persons**  
б) SELECT ALL Persons  
в) SELECT[Persons]

24. Проектирование базы данных – это:

*Выберите один ответ:*

- а) описание предметной области в терминах какой-либо из моделей  
б) **процесс разработки базы данных от требований пользователя до структуры реализации**  
в) процесс нормализации отношений

25. Графическое отображение логической структуры базы данных в MS Access, задающее ее структуру и связи, называется ...

*Выберите один ответ:*

- а) графом  
б) образом  
в) алгоритмом  
г) **схемой**

26. Без каких объектов не может существовать база данных:

*Выберите один ответ:*

- а) без макросов  
б) без модулей  
в) **без таблиц**  
г) без отчетов

д) без форм

27. Таблицы в базах данных предназначены:

*Выберите один ответ:*

- а) для отбора и обработки данных базы
- б) для автоматического выполнения группы команд
- в) **для хранения данных базы**
- г) для ввода данных базы и их просмотра
- д) для выполнения сложных программных действий

28. Наиболее точным аналогом реляционной базы данных может служить:

*Выберите один ответ:*

- а) неупорядоченное множество данных
- б) вектор
- в) генеалогическое дерево
- г) **двумерная таблица**

29. В таблице «Animals» базы данных зоопарка содержится информация обо всех обитающих там животных, в том числе о лисах: red fox, grey fox, little fox. Напишите запрос, возвращающий информацию о возрасте лис.

*Выберите один ответ:*

- а) **SELECT age FROM Animals WHERE Animal LIKE «%fox»**
- б) SELECT %fox age FROM Animals
- в) SELECT age FROM %Fox. Animals

30. Напишите запрос для выборки данных из таблицы «Заказчики», где условием является проживание заказчика в городе Дальнегорск

*Выберите один ответ:*

- а) **SELECT \* FROM Заказчики WHERE Город=" Дальнегорск"**
- б) SELECT Заказчики WHERE Город =" Дальнегорск"
- в) SELECT Город =" Дальнегорск" FROM Заказчики

31. Кортажами называют:

*Выберите один ответ:*

- а) столбцы таблицы в реляционной модели
- б) **строки таблицы в реляционной модели**
- в) общий домен в отношениях данных ПО

32. В каком режиме работает с базой данных пользователь:

*Выберите один ответ:*

- а) в проектировочном
- б) в заданном
- в) в любительском
- г) **в эксплуатационном**

33. Запрос для выборки данных из таблицы «Сотрудники», где условием является работа сотрудника в IT-отделе

*Выберите один ответ:*

- а) SELECT Отдел=" IT-отдел" FROM Сотрудники
- б) SELECT Сотрудники WHERE Отдел=" IT-отдел"
- в) **SELECT \* FROM Сотрудники WHERE Отдел=" IT-отдел"**

34. База данных – это:

*Выберите один ответ:*

- а) совокупность файлов данных
- б) **файл, содержащий данные**

в) **совокупность данных конкретной ПО**

35. Степень отношения – это:

*Выберите один ответ:*

- а) число возможных ключей отношения
- б) количество кортежей таблицы
- в) **количество столбцов таблицы**

36. В таблицу базы данных СКЛАД, содержащую 5 столбцов информации о товаре (наименование, поставщик, количество, дата окончания срока хранения, цена), внесена информация о 25 видах товара. Количество записей в таблице равно ...

*Выберите один ответ:*

- а) 5
- б) **25**
- в) 125
- г) 30

37. Какая агрегатная функция используется для расчета суммы?

*Выберите один ответ:*

- а) AVG
- б) **SUM**
- в) COUNT

38. Для подсчета количества записей в таблице «Студенты\_ДИТК» используется команда:

*Выберите один ответ:*

- а) **SELECT COUNT (\*) FROM Студенты\_ДИТК**
- б) COUNT ROW IN Студенты\_ДИТК
- в) SELECT COUNT(Количество) FROM Студенты\_ДИТК

39. Для создания новой таблицы в существующей базе данных используют команду:

*Выберите один ответ:*

- а) NEW TABLE
- б) MAKE TABLE
- в) **CREATE TABLE**

40. Напишите запрос, возвращающий значения из колонки «ФИО» таблицы «Пользователи»

*Выберите один ответ:*

- а) **SELECT ФИО FROM Пользователи**
- б) SELECT \* FROM ФИО. Пользователи
- в) SELECT ФИО. Пользователи

41. Из каких подмножеств состоит SQL?

*Выберите один или несколько ответов:*

- а) **DCL (Data Control Language, язык контролирования данных)**
- б) **DDL (Data Definition Language, язык описания данных)**
- в) **DML (Data Manipulation Language, язык управления данными)**

42. Для чего используется ER - диаграмма:

*Выберите один ответ:*

- а) **для описания схемы предметной области**
- б) для описания структуры информационной системы
- в) для описания блок-схемы алгоритма

43. Основными объектами СУБД MS Access являются ...

*Выберите один ответ:*

- а) таблица, поле, запись, ключ
- б) конструктор, мастер, шаблон, схема данных
- в) **таблица, форма, отчет, запрос**
- г) схема данных, ключ, шаблон, отчет

44. Реляционная модель – это:

*Выберите один ответ:*

- а) совокупность файлов базы данных
- б) **совокупность отношений конкретной ПО**
- в) множество кортежей отношения

45. Заполните пробелы в запросе «SELECT \_\_\_\_, Country FROM \_\_\_\_», который возвращает имена заказчиков и страны, где они находятся, из таблицы «ЗАКАЗЧИКИ».

*Выберите один ответ:*

- а) **ФИО, Заказчики**
- б) \*, Заказчики
- в) NULL, Заказчики

46. Напишите запрос, который будет возвращать значения городов из таблицы «Страны\_мира»

*Выберите один ответ:*

- а) **SELECT Город FROM Страны\_мира**
- б) SELECT Город. Страны\_мира
- в) SELECT \* FROM Страны\_мира WHERE ID =” Город”

47. Директива HAVING

*Выберите один или несколько ответов:*

- а) фильтрует записи до группировки
- б) **Фильтрация записей после группирования только в случае использования в запросе директивы GROUP BY**
- в) **фильтрует записи после группирования**

48. Отношение – это:

*Выберите один ответ:*

- а) **многомерная таблица**
- б) множество кортежей из допустимых значений атрибутов
- в) связь между объектами

49. Особенность поля «Счетчик» состоит в том, что ...

*Выберите один ответ:*

- а) максимальный размер числа, хранящегося в нем, не может превышать 255
- б) оно предназначено для ввода целых чисел
- в) **оно имеет свойство автоматического наращивания**
- г) данные хранятся не в самом поле, а в другом месте, а в поле хранится только указатель

50. Нормализация – это:

*Выберите один ответ:*

- а) приведение к простейшему виду
- б) **декомпозиция сложных структур из одного или нескольких отношений**
- в) процесс сведения к таблице из двух столбцов

51. Проектирование БД заключается в

*Выберите один ответ:*

- а) архивировании БД
- б) сжатии БД
- в) **заполнении таблиц**

г) **определении структуры объектов**

52. Предметная область (ПО) – это:

*Выберите один ответ:*

- а) постановка задачи
- б) **часть реального мира, подлежащая изучению с целью организации управления и автоматизации**
- в) определение некоторого предприятия

53. Какими свойствами должен обладать ключ отношения:

*Выберите один ответ:*

- а) состоять не более чем из двух атрибутов
- б) содержать номер строки в таблице
- в) **обеспечивать однозначность идентификации и быть неизбыточным**

54. Групповые функции (для получения обобщающей статистической информации)

*Выберите один или несколько ответов:*

- а) **Avg**
- б) **Min, Max**
- в) **Sum**
- г) **Count**

55. В каком режиме работает с базой данных разработчик?

*Выберите один ответ:*

- а) в эксплуатационном
- б) **в проектировочном**
- в) в любительском
- г) в заданном

**Задание 2.** Решение практико-ориентированных задач по реализации запросов на языке высокого уровня SQL (*студентам предложены 16 вариантов заданий*).

### **Билет 1. Практическая задача «Реализация запросов с помощью языка SQL»**

Сведения о **риэлтерской фирме** зафиксированы в двух отношениях:

**Агенты** (*Код агента, ФИО, Телефон, Базовый оклад*) – *первичный ключ таблицы – поле Код агента*

<i>Код агента</i>	<i>ФИО</i>	<i>Телефон</i>	<i>Базовый оклад</i>
100	Федоров Н.К.	22-33-77	5000
120	Иванов Н.Т.	33-11-00	6000
...	...	...	...

**Квартиры** (*Агент, Район, Адрес, Количество комнат, Жилая площадь, Общая площадь, Дата приватизации*) – *внешний ключ таблицы – поле Агент*

<i>Агент</i>	<i>Район</i>	<i>Адрес</i>	<i>Количество комнат</i>	<i>Жилая площадь</i>	<i>Общая площадь</i>	<i>Дата приватизации</i>
100	Центр	пр-т 50-лет Октября, 116-49	3	57.4	69.5	15.03.03
120	Горького	Менделеева, 1-100	2	40.5	54.2	01.05.03
100	Горелое	Арсеньева, 10-11	3	45.8	70.1	01.06.02
...	...	...	...	...	...	...

Таблицы связаны по ключевым полям **Код агента - Агент**

Запишите запросы на языке SQL.

1. *Квартиры, расположенные в районе «Горелое».*



- SELECT \* FROM** Квартиры **WHERE** Район = «Горелое»;
2. *Двухкомнатные квартиры, приватизированные до 2020 года.*  
**SELECT \* FROM** Квартиры **WHERE** КоличествоКомнат = 2 **AND** ДатаПриватизации < 01.01.2020;
3. *Квартиры, расположенные в Советском районе или имеющие жилую площадь от 40 до 60 квадратных метров.*  
**SELECT \* FROM** Квартиры **WHERE** Район = «Советский» **OR** ЖилаяПлощадь **BETWEEN 40 AND 60**;
4. *Среднюю общую площадь квартир, расположенных в каждом районе.*  
**SELECT** Район, **AVG**(ОбщаяПлощадь) **FROM** Квартиры **GROUP BY** Район;
5. *Список квартир, продажей которых занимается агент Петров П.П.*  
**SELECT \* FROM** Агенты, Квартиры **WHERE** Код агента = Агент **AND** ФИО= “Петров П.П.”;
6. *Суммарную жилую площадь всех квартир.*  
**SELECT SUM**(ЖилаяПлощадь) **FROM** Квартиры;
7. *Квартиры, общая площадь которых равна максимальной.*  
**SELECT \* FROM** Квартиры **WHERE** ОбщаяПлощадь = (**SELECT MAX**(ОбщаяПлощадь) **FROM** Квартиры);

**Билет 2. Практическая задача «Реализация запросов с помощью языка SQL»**

Сведения **автобусного парка** зафиксированы в двух отношениях:

**Автобусы** (*№ автобуса, Марка, Дата выпуска, Дата капремонта*) – первичный ключ таблицы – поле **№ автобуса**

<i>№ автобуса</i>	<i>Марка</i>	<i>Дата выпуска</i>	<i>Дата капремонта</i>
НС 12-56	ЛИАЗ	15.01.98	12.02.03
НФ 19-13	ПАЗ	15.10.92	09.06.02
...	...	...	...

**Поездки** (*Дата, Автобус, № маршрута, ФИО водителя, Количество поездок, Выручка, Пробег*) – внешний ключ таблицы – поле **Автобус**

<i>Дата</i>	<i>Автобус</i>	<i>№ маршрута</i>	<i>ФИО водителя</i>	<i>Количество поездок</i>	<i>Выручка, руб.</i>	<i>Пробег, км.</i>
15.03.03	НС 12-56	10	Смирнов А.В.	10	27500	225
15.03.03	НФ 19-13	8	Фролов У.Н.	14	32600	258
16.03.03	НС 12-56	23	Петров Р.Д.	13	29000	236
...	...	...	...	...	...	...

Таблицы связаны по ключевым полям **№ автобуса - Автобус**

Запишите запросы на языке SQL.

- Марки автобусов, имеющих в автобусном парке.*  
**SELECT DIST** Марка **FROM** Автобусы;
- Даты работы водителя Петрова П.П. на маршруте №1*  
**SELECT DIST** Дата **FROM** Поездки **WHERE** ФИО\_Водителя = “Петров П.П.” **AND** НомерМаршрута = 1;
- Поездки, для которых пробег находится в диапазоне от 100 до 300 км, или дневная выручка превышает 20 000 руб.*

**SELECT \* FROM Поездки WHERE Выручка>20000 OR Пробег BETWEEN 100 AND 300;**

4. *Суммарную выручку автобусного парка для каждой даты.*

**SELECT Дата, SUM(Выручка) FROM Поездки GROUP BY Дата;**

5. *Марку и дату выпуска автобуса, на котором водитель Петров П.П. работал 15 мая 2023 года.*

6. **SELECT Марка, ДатаВыпуска FROM Автобусы, Поездки WHERE НомерАвтобуса = Автобус AND ФИО\_Водителя = "Петров П.П." AND Дата = 15.05.23;**

7. *Маршруты, выручка на которых равна минимальной.*

**SELECT НомерМаршрута FROM Поездки WHERE Выручка = (SELECT MAX(Выручка) FROM Поездки);**

## **5.Зачетная ведомость**

МИНИСТЕРСТВО ПРОФЕССИОНАЛЬНОГО ОБРАЗОВАНИЯ  
И ЗАНЯТОСТИ НАСЕЛЕНИЯ ПРИМОРСКОГО КРАЯ

**краевое государственное автономное  
профессиональное образовательное учреждение  
«Дальнегорский индустриально-технологический колледж»**

**МАТЕРИАЛ ДИФФЕРЕНЦИРОВАННОГО ЗАЧЕТА**

**по учебной дисциплине**

*ОП.09 Стандартизация, сертификация и техническое документоведение*

для специальности

*09.02.07 Информационные системы и программирование*

Дальнегорск, 2021 год

## ЗАДАНИЯ ДЛЯ ОЦЕНКИ ОСВОЕНИЯ ТЕОРЕТИЧЕСКИХ И ПРАКТИЧЕСКИХ ОСНОВ ДИСЦИПЛИНЫ ОП.09 «СТАНДАРТИЗАЦИЯ, СЕРТИФИКАЦИЯ И ТЕХНИЧЕСКОЕ ДОКУМЕНТОВЕДЕНИЕ»

Задания для студентов разработаны на основе Федерального государственного образовательного стандарта среднего профессионального образования по специальности 09.02.02 Компьютерные сети для ОП.09 «Метрология, стандартизация, сертификация и техническое регулирование».

### *Требования к результатам освоения:*

ОК 1. Понимать сущность и социальную значимость своей будущей профессии, проявлять к ней устойчивый интерес.

ОК 2. Организовывать собственную деятельность, выбирать типовые методы и способы выполнения профессиональных задач, оценивать их эффективность и качество.

ОК 4. Осуществлять поиск и использование информации, необходимой для эффективного выполнения профессиональных задач, профессионального и личностного развития.

ОК 8. Самостоятельно определять задачи профессионального и личностного развития, заниматься самообразованием, осознанно планировать повышение квалификации.

ОК 9. Ориентироваться в условиях частой смены технологий в профессиональной деятельности.

Формой промежуточной аттестации по ОП.09 «Метрология, стандартизация, сертификация и техническое регулирование» является дифференцированный зачет. Зачет проходит в форме тестирования в системе дистанционного обучения MOODLE в учебном курсе с одноименным названием.

Путь доступа – СДО MOODLE /\_ДИТК/ 09.02.07 Информационные системы и программирование/ 3 год обучения/ ОП.09 Метрология, стандартизация, сертификация и техническое регулирование/ Дифференцированный зачет по дисциплине «Метрология, стандартизация, сертификация и техническое регулирование» (итоговое тестирование – 30 вопросов).

Студентам предложены 30 вопросов теста с выбором одного или нескольких вариантов ответа. Каждый правильный ответ оценивается одним баллом. Время тестирования – 60 мин.

*Критерии оценивания.*

### **Шкала пересчета итоговых баллов (по теоретическим и практическим заданиям) в оценку**

<i>Оценка по традиционной системе</i>	<i>Процент</i>	<i>Баллы</i>	<i>Критерий</i>
Отлично	от 85 %	от 25,5	Продемонстрирован высокий уровень знаний по всему объему изучаемого учебного курса; в полном объеме выполнены практико-ориентированные задания.
Хорошо	от 70% до 85 %	от 21 до 25,5	Продемонстрировано понимание основного содержания изучаемого междисциплинарного курса; выполнены практико-ориентированные задания.
Удовлетворительно	от 55 % до 70	от 16,5 до 21	Продемонстрировано неполное понимание основного содержания изучаемого междисциплинарного курса; частично

			выполнены практико-ориентированные задания.
Неудовлетворительно	менее 55 %	менее 16,5	Не продемонстрировано владение знаниями; не выполнены практико-ориентированные задания.

**Вопросы теста по ОП.09 «Метрология, стандартизация, сертификация и техническое регулирование»**

**1. В каких формах проводится оценка соответствия (в соответствии с п. 3 ст. 7 Федерального закона «О техническом регулировании»)?**

*Выберите один или несколько ответов:*

- 1) подтверждения соответствия
- 2) регистрация
- 3) испытания
- 4) аккредитация
- 5) ни в одной из перечисленных форм

**2. Испытательная лаборатория аккредитована на ...**

*Выберите один ответ:*

- 1) профессионализм
- 2) независимость
- 3) компетентность
- 4) право выполнения работ

**3. Как называется (в соответствии с Федеральным законом «О техническом регулировании») состояние, при котором отсутствует недопустимый риск, связанный с причинением вреда жизни или здоровью граждан, имуществу физических или юридических лиц, государственному или муниципальному имуществу, окружающей среде, жизни или здоровью животных и растений?**

*Выберите один ответ:*

- 1) безопасность продукции (процессов)
- 2) шанс
- 3) вероятность
- 4) безотказность

**4. Признается ли зарубежный сертификат подтверждения соответствия на импортируемый товар в РФ?**

*Выберите один ответ:*

- 1) да
- 2) при соответствующих условиях
- 3) по желанию изготовителя
- 4) нет

**5. Каково назначение стандартизации? Укажите все правильные ответы:**

*Выберите один или несколько ответов:*

- 1) создать условия получения максимальной прибыли производителем
- 2) обеспечить безопасность и комфорт потребителя
- 3) обеспечить право потребителя на приобретение товаров надлежащего качества

4) создать комфортные условия труда работникам

**6. Как называется документ, удостоверяющий соответствие объектов требованиям технических регламентов, положениям стандартов или условиям договоров?**

*Выберите один ответ:*

- 1) патент
- 2) спецификация
- 3) сертификат соответствия
- 4) декларация
- 5) стандарт

**7. Как называется стандарт, имеющий широкую область распространения и/или содержащий общие положения для определенной области?**

*Выберите один ответ:*

- 1) отраслевой стандарт
- 2) основной стандарт
- 3) основополагающий стандарт
- 4) стандарт предприятия

**8. Какая стандартизация проводится специализированными международными организациями или группами государств?**

*Выберите один ответ:*

- 1) отраслевая
- 2) местная
- 3) национальная
- 4) международная

**9. Участники добровольной сертификации**

*Выберите один ответ:*

- 1) только потребитель
- 2) только заявитель
- 3) изготовитель и потребитель
- 4) орган по сертификации, заявитель и испытательная лаборатория
- 5) изготовитель, потребитель и орган по сертификации

**10. Что представляет собой знак соответствия?**

*Выберите один ответ:*

- 1) обозначение, служащее для информирования приобретателей о соответствии объекта сертификации требованиям системы добровольной сертификации или национальному стандарт
- 2) товарный знак
- 3) документ, удостоверяющий соответствие выпускаемой в обращение продукции требованиям потребителей
- 4) торговую марку
- 5) обозначение, служащее для информирования приобретателей о соответствии выпускаемой в обращение продукции требованиям технических регламентов

**11. Как называется (в соответствии с Федеральным законом «О техническом регулировании») форма подтверждения соответствия продукции требованиям технических регламентов?**

*Выберите один ответ:*

- 1) декларирование соответствия
- 2) декларация о соответствии
- 3) патентование
- 4) стандартизация

**12. Правовые основы сертификации в РФ установлены следующими Федеральными законами (Федеральным законом):**

*Выберите один ответ:*

- 1) «О санитарно-эпидемиологическом благополучии населения»
- 2) «О ветеранах»
- 3) «О техническом регулировании»
- 4) «О защите прав потребителей»
- 5) «О сертификации продукции и услуг»

**13. Какая стандартизация проводится в масштабе государства, под руководством государственных органов?**

*Выберите один ответ:*

- 1) национальная
- 2) международная
- 3) отраслевая
- 4) местная

**14. Что из ниже перечисленного может быть названо объектом стандартизации? Укажите все правильные ответы:**

*Выберите один или несколько ответов:*

- 1) терминология
- 2) услуга
- 3) процесс
- 4) продукция
- 5) параметры изделия

**15. Национальным органом по сертификации в России является ...**

*Выберите один ответ:*

- 1) аккредитованный испытательный центр
- 2) отдел Международной организации стандартизации в РФ
- 3) Госстандарт России
- 4) Правительство РФ

**16. Как называется документ, удостоверяющий соответствие объектов требованиям технических регламентов, положениям стандартов или условиям договоров?**

*Выберите один ответ:*

- 1) сертификат соответствия
- 2) патент
- 3) спецификация
- 4) стандарт
- 5) декларация

**17. Образцы для испытаний при проведении сертификации отбирает...**

*Выберите один ответ:*

- 1) орган по сертификации
- 2) испытательная лаборатория или другая организация по ее поручению
- 3) заявитель
- 4) территориальный центр по метрологии, стандартизации и сертификации

**18. Перечислите принципы стандартизации:**

*Выберите один ответ:*

- 1) все перечисленные
- 2) недопустимость создания препятствий производству и обращению продукции
- 3) добровольное применение стандартов
- 4) применение международного стандарта как основы разработки национального стандарта

**19. Образец, эталон, модель, принимаемые за исходные для сопоставления с ними других подобных объектов – это ...**

*Выберите один ответ:*

- 1) предварительный стандарт
- 2) свод правил
- 3) документ технических условий
- 4) стандарт

**20. Укажите основной закон, регулирующий деятельность в области стандартизации и сертификации:**

*Выберите один ответ:*

- 1) Федеральный Закон «О стандартизации»
- 2) Федеральный Закон «О сертификации продукции и услуг»
- 3) Федеральный Закон «О техническом регулировании»
- 4) Федеральный Закон «О защите прав потребителей»

**21. Основные требования, подтверждаемые при добровольной сертификации**

*Выберите один ответ:*

- 1) соответствие лишь требованиям, предусмотренным законодательством
- 2) соответствие любым требованиям заявителя
- 3) соответствие требованиям конкурирующих фирм
- 4) соответствие любым требованиям потребителя

**22. Сертификат – это...**

*Выберите один ответ:*

- 1) документ, удостоверяющий соответствие объекта условиям договора
- 2) документ, удостоверяющий соответствие объекта требованиям технических регламентов, положениям стандартов или условиям договора, гарантия «третьей стороны»
- 3) документ, удостоверяющий соответствие объекта требованиям технических регламентов, положениям стандартов или условиям договора, гарантия «первой стороны»
- 4) документ, удостоверяющий соответствие объекта требованиям технических регламентов, положениям стандартов или условиям договора, гарантия «первой стороны»

**23. Укажите основную цель стандартизации:**

*Выберите один ответ:*

- 1) все перечисленное
- 2) развитие производства
- 3) обеспечение безопасности
- 4) удовлетворение запросов потребителей



**24. В соответствии с ФЗ «О техническом регулировании» форма осуществляемого органом по сертификации подтверждения соответствия объектов требованиям технических регламентов, положениям стандартов или условиям договоров называется...**

*Выберите один ответ:*

- 1) аккредитацией
- 2) сертификацией
- 3) оценкой соответствия
- 4) аттестацией

**25. Какая стандартизация проводится с целью обеспечения единства требований к продукции отрасли?**

*Выберите один ответ:*

- 1) международная
- 2) отраслевая
- 3) местная
- 4) национальная

**26. Что из ниже перечисленного относится к задачам стандартизации? Укажите все правильные ответы:**

*Выберите один или несколько ответов:*

- 1) определение общих методов обработки результатов измерений, оценка их точности
- 2) извлечение количественной информации о свойствах объектов и процессов с заданной точностью и достоверностью
- 3) согласование и увязка показателей и характеристик продукции, ее элементов, комплектующих изделий, сырья, материалов
- 4) обеспечение взаимопонимания между разработчиками, изготовителями, продавцами и потребителями (заказчиками)

**27. Участники обязательной сертификации**

*Выберите один ответ:*

- 1) орган по сертификации
- 2) только заявитель
- 3) орган по сертификации, заявитель и испытательная лаборатория
- 4) потребитель и орган по сертификации
- 5) изготовитель, потребитель и орган по сертификации

**28. Знак соответствия ставится ...**

*Выберите один ответ:*

- 1) на изделие, тару, упаковку, сопроводительную и техническую документацию
- 2) на изделие, тару, упаковку и техническую документацию
- 3) на изделие, тару и упаковку
- 4) на изделие, сопроводительную и техническую документацию

**29. Основные требования, подтверждаемые при обязательной сертификации**

*Выберите один ответ:*

- 1) соответствие любым требованиям потребителя
- 2) соответствие лишь требованиям, предусмотренным законодательством
- 3) соответствие любым требованиям заявителя
- 4) соответствие требованиям, оговариваемым с испытательной лабораторией

**30. Что является формой государственного контроля за безопасностью продукции?**

*Выберите один ответ:*

- 1) добровольная сертификация
- 2) лицензирование продукции
- 3) любая сертификация
- 4) обязательная сертификация

**Эталон ответов на тестовые задания**

<i>№ вопроса</i>	<i>Ответ</i>	<i>№ вопроса</i>	<i>Ответ</i>	<i>№ вопроса</i>	<i>Ответ</i>
<b>1.</b>	1) 2) 3) 4)	<b>2.</b>	4)	<b>3.</b>	1)
<b>4.</b>	2)	<b>5.</b>	2) 3)	<b>6.</b>	3)
<b>7.</b>	3)	<b>8.</b>	4)	<b>9.</b>	4)
<b>10.</b>	1)	<b>11.</b>	1)	<b>12.</b>	3)
<b>13.</b>	1)	<b>14.</b>	2) 3) 4)	<b>15.</b>	3)
<b>16.</b>	1)	<b>17.</b>	1)	<b>18.</b>	1)
<b>19.</b>	4)	<b>20.</b>	3)	<b>21.</b>	2)
<b>22.</b>	2)	<b>23.</b>	1)	<b>24.</b>	2)
<b>25.</b>	2)	<b>26.</b>	3) 4)	<b>27.</b>	3)
<b>28.</b>	1)	<b>29.</b>	2)	<b>30.</b>	4)

МИНИСТЕРСТВО ПРОФЕССИОНАЛЬНОГО ОБРАЗОВАНИЯ  
И ЗАНЯТОСТИ НАСЕЛЕНИЯ ПРИМОРСКОГО КРАЯ

**краевое государственное автономное  
профессиональное образовательное учреждение  
«Дальнегорский индустриально-технологический колледж»**

**КОМПЛЕКТ КОНТРОЛЬНО-ОЦЕНОЧНЫХ СРЕДСТВ  
УЧЕБНОЙ ДИСЦИПЛИНЫ ОБЩЕПРОФЕССИОНАЛЬНОГО ЦИКЛА**

**ОП.11 КОМПЬЮТЕРНЫЕ СЕТИ**

для специальности

09.02.07 Информационные системы и программирование

Дальнегорск, 2021 год

## СОДЕРЖАНИЕ

1. Паспорт комплекта контрольно-оценочных средств
2. Результаты освоения учебной дисциплины, подлежащие проверке
3. Оценка освоения учебной дисциплины
  - 3.1. Контроль и оценка освоения учебной дисциплины по темам (разделам)
    - 3.1.1 Методы и критерии оценивания
4. Контрольно-оценочные средства для проведения промежуточной аттестации
  - 4.1. Пакет материалов
  - 4.2. Критерии оценки

## 1. ПАСПОРТ КОМПЛЕКТА КОНТРОЛЬНО-ОЦЕНОЧНЫХ СРЕДСТВ

В результате освоения учебной дисциплины ОП.11 «Компьютерные сети» по специальности СПО 09.02.07 «Информационные технологии и программирование программы» следующими умениями, знаниями, которые формируют профессиональную компетенцию, и общими компетенциями.

Обучающийся должен знать:

З 1	Основные понятия компьютерных сетей: типы, топологии, методы доступа к среде передачи.
З 2	Аппаратные компоненты компьютерных сетей.
З 3	Принципы пакетной передачи данных.
З 4	Понятие сетевой модели.
З 5	Сетевую модель OSI и другие сетевые модели.
З 6	Протоколы: основные понятия, принципы взаимодействия, различия и особенности распространенных протоколов, установка протоколов в операционных системах.
З 7	Адресацию в сетях, организацию межсетевое воздействия.

Обучающийся должен уметь:

У 1	Организовывать и конфигурировать компьютерные сети.
У 2	Строить и анализировать модели компьютерных сетей.
У 3	Эффективно использовать аппаратные и программные компоненты компьютерных сетей при решении различных задач.
У 4	Выполнять схемы и чертежи по специальности с использованием прикладных программных средств.
У 5	Работать с протоколами разных уровней (на примере конкретного стека протоколов: TCP/IP, IPX/SPX).
У 6	Устанавливать и настраивать параметры протоколов.
У 7	Обнаруживать и устранять ошибки при передаче данных.

Формируемые ОК:

- ОК 01. Выбирать способы решения задач профессиональной деятельности, применительно к различным контекстам.
- ОК 02. Осуществлять поиск, анализ и интерпретацию информации, необходимой для выполнения задач профессиональной деятельности.
- ОК 04. Работать в коллективе и команде, эффективно взаимодействовать с коллегами, руководством, клиентами.
- ОК 05. Осуществлять устную и письменную коммуникацию на государственном языке с учетом особенностей социального и культурного контекста.
- ОК 09. Использовать информационные технологии в профессиональной деятельности.
- ОК 10. Пользоваться профессиональной документацией на государственном и иностранном языках.

Формируемые ПК:

- ПК 4.1. Осуществлять установку, настройку и обслуживание программного обеспечения компьютерных систем.
- ПК 4.4. Обеспечивать защиту программного обеспечения компьютерных систем программными средствами информационной системы в соответствии с требованиями заказчика.
- ПК 5.3. Разрабатывать подсистемы безопасности информационной системы в соответствии с техническим заданием.
- ПК 6.1. Разрабатывать техническое задание на сопровождение информационной системы.
- ПК 6.5. Осуществлять техническое сопровождение, обновление и восстановление данных информационной системы в соответствии с техническим заданием.
- ПК 7.1. Выявлять технические проблемы, возникающие в процессе эксплуатации баз данных и серверов.
- ПК 7.2. Осуществлять администрирование отдельных компонент серверов.

ПК 7.3. Формировать требования к конфигурации локальных компьютерных сетей и серверного оборудования, необходимые для работы баз данных и серверов.

ПК 9.4. Осуществлять техническое сопровождение и восстановление веб-приложений в соответствии с техническим заданием.

ПК 9.6. Размещать веб-приложения в сети в соответствии с техническим заданием.

ПК 9.10. Реализовывать мероприятия по продвижению веб-приложений в информационно-телекоммуникационной сети "Интернет".

#### Личностные результаты учебной дисциплины

Код ЛР	Личностные результаты реализации программы (дескрипторы)
ЛР 1	-осознающий себя гражданином и защитником великой страны
ЛР 2	-проявляющий активную гражданскую позицию, демонстрирующий приверженность принципам честности, порядочности, открытости. Экономически активный и участвующий в студенческом и территориальном самоуправлении, в том числе на условиях добровольчества, продуктивно взаимодействующие и участвующие в деятельности общественных организаций. Готовый использовать свой личный и профессиональный потенциал для защиты национальных интересов России
ЛР 3	-демонстрирующий приверженность к родной культуре, исторической памяти на основе любви к Родине, родному народу, малой родине, принятию традиционных ценностей многонационального народа России. Лояльный к установкам и проявлениям представителей субкультур, отличающий их от групп с деструктивным поведением. Демонстрирующий неприятие и предупреждающий социально опасное поведение окружающих
ЛР 4	- принимающий семейные ценности своего народа, готовый к созданию семьи и воспитанию детей; демонстрирующий неприятие насилия в семье, ухода от родительской ответственности, отказа от отношений со своими детьми и их финансового содержания
ЛР 5	- занимающий активную гражданскую позицию избирателя, волонтера, общественного деятеля
ЛР 6	- принимающий цели и задачи научно-технологического, экономического, информационного развития России, готовый работать на их достижение. Стремящийся к формированию в сетевой среде личного и профессионального, конструктивного «цифрового следа»
ЛР 7	- готовый соответствовать ожиданиям работодателей: проектно мыслящий, эффективно взаимодействующий с членами команды и сотрудничающий с другими людьми, осознанно выполняющий профессиональные требования, ответственный, пунктуальный, дисциплинированный, трудолюбивый, критически мыслящий, нацеленный на достижение поставленных целей; демонстрирующий профессиональную жизнестойкость
ЛР 8	- проявляющий и демонстрирующий уважение к представителям различных этнокультурных, социальных, конфессиональных и иных групп. Сопричастный к сохранению, преумножению и трансляции культурных традиций и ценностей многонационального российского государства
ЛР 9	- уважающий этнокультурные, религиозные права человека, в том числе с особенностями развития; ценящий собственную и чужую уникальность в различных ситуациях, во всех формах и видах деятельности
ЛР 10	- принимающий активное участие в социально значимых мероприятиях, соблюдающий нормы правопорядка, следующий идеалам гражданского общества, обеспечения безопасности, прав и свобод граждан России; готовый оказать поддержку нуждающимся. Соблюдающий и пропагандирующий правила здорового и безопасного образа жизни, спорта; предупреждающий

	либо преодолевающий зависимости от алкоголя, табака, психоактивных веществ, азартных игр и т.д.
ЛР 11	- лояльный к установкам и проявлениям представителей субкультур, отличающий их от групп с деструктивным и девиантным поведением
ЛР 12	- осознающий приоритетную ценность личности человека; уважающий собственную и чужую уникальность в различных ситуациях, во всех формах и видах деятельности
ЛР 13	- умение реализовывать личностные качества в производственном процессе
ЛР 14	- стрессоустойчивость, коммуникабельность
ЛР 15	- опыт научно-исследовательской деятельности
ЛР 16	- открытый к текущим и перспективным изменениям в мире труда, демонстрирующий навыки самообразования и саморазвития
ЛР 17	- инновационность мышления в реализации производственных задач
ЛР 18	- выполнение социальных норм и правил, внутреннего распорядка колледжа и предприятия
ЛР 19	- профессиональная идентичность и ответственность
ЛР 20	- самооценка и рефлексия результатов своей деятельности и развития

Формами промежуточной аттестации по учебной дисциплине являются: контрольное тестирование (3 семестр), дифференцированный зачет (4 семестр).

## **2. РЕЗУЛЬТАТЫ ОСВОЕНИЯ УЧЕБНОЙ ДИСЦИПЛИНЫ, ПОДЛЕЖАЩИЕ ПРОВЕРКЕ**

В результате освоения учебной дисциплины ОПЦ.11 «Компьютерные сети» обучающийся должен обладать предусмотренными ФГОС по специальности СПО 09.02.07 «Информационные технологии и программирование программы» следующими умениями, знаниями, которые формируют профессиональную компетенцию, и общими компетенциями.

<b>Результаты обучения: умения, знания и общие компетенции</b>	<b>Показатели оценки результата</b>
<b>Уметь:</b>	
У1 Организовывать и конфигурировать компьютерные сети. ОК.01, ОК.04, ОК.09 ПК 4.1, ПК 5.3, ПК 6.5, ПК 7.2, ПК 7.3, ПК 9.4	<ul style="list-style-type: none"> <li>• выбирает способы решения задач профессиональной деятельности, применительно к различным контекстам;</li> <li>• работает в коллективе и команде, эффективно взаимодействовать с коллегами, руководством, клиентами;</li> <li>• использует информационные технологии в профессиональной деятельности;</li> <li>• осуществляет установку, настройку и обслуживание программного обеспечения компьютерных систем;</li> <li>• разрабатывает подсистемы безопасности информационной системы в соответствии с техническим заданием;</li> <li>• осуществляет техническое сопровождение, обновление и восстановление данных информационной системы в соответствии с техническим заданием;</li> <li>• осуществляет администрирование отдельных компонент серверов;</li> <li>• формирует требования к конфигурации локальных компьютерных сетей и серверного оборудования, необходимые для работы баз данных и серверов;</li> <li>• осуществляет техническое сопровождение и восстановление веб-приложений в соответствии с техническим заданием.</li> </ul>

<p>У2 Строить и анализировать модели компьютерных сетей.          ОК.01, ОК.04, ОК.09, ОК.10          ПК 4.4, ПК 5.3, ПК 6.1, ПК 6.5, ПК 9.4, ПК 9.6</p>	<ul style="list-style-type: none"> <li>• выбирает способы решения задач профессиональной деятельности, применительно к различным контекстам;</li> <li>• работает в коллективе и команде, эффективно взаимодействовать с коллегами, руководством, клиентами;</li> <li>• использует информационные технологии в профессиональной деятельности;</li> <li>• пользуется профессиональной документацией на государственном и иностранном языках;</li> <li>• обеспечивает защиту программного обеспечения компьютерных систем программными средствами;</li> <li>• разрабатывает подсистемы безопасности информационной системы в соответствии с техническим заданием;</li> <li>• разрабатывает техническое задание на сопровождение информационной системы;</li> <li>• осуществляет техническое сопровождение, обновление и восстановление данных информационной системы в соответствии с техническим заданием;</li> <li>• осуществляет техническое сопровождение и восстановление веб-приложений в соответствии с техническим заданием;</li> <li>• размещает веб-приложения в сети в соответствии с техническим заданием.</li> </ul>
<p>У3 Эффективно использовать аппаратные и программные компоненты компьютерных сетей при решении различных задач.          ОК.02, ОК.09, ОК.10          ПК 4.1, ПК 4.4, ПК 6.5</p>	<ul style="list-style-type: none"> <li>• осуществляет поиск, анализ и интерпретацию информации, необходимой для выполнения задач профессиональной деятельности;</li> <li>• использует информационные технологии в профессиональной деятельности;</li> <li>• пользуется профессиональной документацией на государственном и иностранном языках;</li> <li>• осуществляет установку, настройку и обслуживание программного обеспечения компьютерных систем;</li> <li>• обеспечивает защиту программного обеспечения компьютерных систем программными средствами;</li> <li>• осуществляет техническое сопровождение, обновление и восстановление данных информационной системы в соответствии с техническим заданием.</li> </ul>
<p>У4 Выполнять схемы и чертежи по специальности с использованием прикладных программных средств.          ОК.01, ОК.02, ОК.04, ОК.09, ОК.10          ПК 7.1, ПК 7.2, ПК 7.3, ПК 9.4, ПК 9.6, ПК 9.10</p>	<ul style="list-style-type: none"> <li>• выбирает способы решения задач профессиональной деятельности, применительно к различным контекстам;</li> <li>• осуществляет поиск, анализ и интерпретацию информации, необходимой для выполнения задач профессиональной деятельности;</li> <li>• работает в коллективе и команде, эффективно взаимодействовать с коллегами, руководством, клиентами;</li> <li>• использует информационные технологии в профессиональной деятельности;</li> <li>• пользуется профессиональной документацией на государственном и иностранном языках;</li> <li>• выявляет технические проблемы, возникающие в процессе эксплуатации баз данных и серверов;</li> </ul>



	<ul style="list-style-type: none"> <li>• осуществляет администрирование отдельных компонент серверов;</li> <li>• формирует требования к конфигурации локальных компьютерных сетей и серверного оборудования, необходимые для работы баз данных и серверов;</li> <li>• осуществляет техническое сопровождение и восстановление веб-приложений в соответствии с техническим заданием;</li> <li>• размещает веб-приложения в сети в соответствии с техническим заданием;</li> <li>• реализует мероприятия по продвижению веб-приложений в информационно-телекоммуникационной сети "Интернет".</li> </ul>
<p>У5 Работать с протоколами разных уровней (на примере конкретного стека протоколов: TCP/IP, IPX/SPX). ОК.02, ОК.09, ОК.10 ПК 4.4, ПК 5.3, ПК 7.1, ПК 7.2</p>	<ul style="list-style-type: none"> <li>• осуществляет поиск, анализ и интерпретацию информации, необходимой для выполнения задач профессиональной деятельности;</li> <li>• использует информационные технологии в профессиональной деятельности;</li> <li>• пользуется профессиональной документацией на государственном и иностранном языках;</li> <li>• обеспечивает защиту программного обеспечения компьютерных систем программными средствами;</li> <li>• разрабатывает подсистемы безопасности информационной системы в соответствии с техническим заданием;</li> <li>• выявляет технические проблемы, возникающие в процессе эксплуатации баз данных и серверов;</li> <li>• осуществляет администрирование отдельных компонент серверов.</li> </ul>
<p>У6 Устанавливать и настраивать параметры протоколов. ОК.09, ОК.10 ПК 4.1, ПК 4.4</p>	<ul style="list-style-type: none"> <li>• используются информационные технологии в профессиональной деятельности;</li> <li>• пользуется профессиональной документацией на государственном и иностранном языках;</li> <li>• осуществляет установку, настройку и обслуживание программного обеспечения компьютерных систем;</li> <li>• обеспечивает защиту программного обеспечения компьютерных систем программными средствами.</li> </ul>
<p>У7 Обнаруживать и устранять ошибки при передаче данных. ОК.01, ОК.02, ОК.04 ПК 4.1, ПК 6.1, ПК 6.5, ПК 7.1, ПК 7.2, ПК 7.3, ПК 9.4</p>	<ul style="list-style-type: none"> <li>• выбирает способы решения задач профессиональной деятельности, применительно к различным контекстам;</li> <li>• осуществляет поиск, анализ и интерпретацию информации, необходимой для выполнения задач профессиональной деятельности;</li> <li>• работает в коллективе и команде, эффективно взаимодействовать с коллегами, руководством, клиентами;</li> <li>• осуществляет установку, настройку и обслуживание программного обеспечения компьютерных систем;</li> <li>• разрабатывает техническое задание на сопровождение информационной системы;</li> <li>• осуществляет техническое сопровождение, обновление и восстановление данных информационной системы в соответствии с техническим заданием;</li> </ul>

	<ul style="list-style-type: none"> <li>• выявляет технические проблемы, возникающие в процессе эксплуатации баз данных и серверов;</li> <li>• осуществляет администрирование отдельных компонент серверов;</li> <li>• формирует требования к конфигурации локальных компьютерных сетей и серверного оборудования, необходимые для работы баз данных и серверов;</li> <li>• осуществляет техническое сопровождение и восстановление веб-приложений в соответствии с техническим заданием.</li> </ul>
<b>Знать:</b>	
<p>31 Основные понятия компьютерных сетей: типы, топологии, методы доступа к среде передачи. ОК.01, ОК.02, ОК.04, ОК.05, ОК.09, ОК.10 ПК 4.1, ПК 4.4, ПК 6.1, ПК 6.5, ПК 7.3</p>	<ul style="list-style-type: none"> <li>• выбирает способы решения задач профессиональной деятельности, применительно к различным контекстам;</li> <li>• работает в коллективе и команде, эффективно взаимодействовать с коллегами, руководством, клиентами;</li> <li>• использует информационные технологии в профессиональной деятельности;</li> <li>• осуществляет инсталляцию, настройку и обслуживание программного обеспечения компьютерных систем;</li> <li>• разрабатывает подсистемы безопасности информационной системы в соответствии с техническим заданием;</li> <li>• осуществляет техническое сопровождение, обновление и восстановление данных информационной системы в соответствии с техническим заданием;</li> <li>• осуществляет администрирование отдельных компонент серверов;</li> <li>• формирует требования к конфигурации локальных компьютерных сетей и серверного оборудования, необходимые для работы баз данных и серверов;</li> </ul> <p>осуществляет техническое сопровождение и восстановление веб-приложений в соответствии с техническим заданием.</p>
<p>32 Аппаратные компоненты компьютерных сетей. ОК.01, ОК.02, ОК.04, ОК.05, ОК.09, ОК.10 ПК 6.1, ПК 6.5, ПК 7.1, ПК 7.2, ПК 7.3, ПК 9.4</p>	<ul style="list-style-type: none"> <li>• выбирает способы решения задач профессиональной деятельности, применительно к различным контекстам;</li> <li>• работает в коллективе и команде, эффективно взаимодействовать с коллегами, руководством, клиентами;</li> <li>• использует информационные технологии в профессиональной деятельности;</li> <li>• пользуется профессиональной документацией на государственном и иностранном языках;</li> <li>• обеспечивает защиту программного обеспечения компьютерных систем программными средствами;</li> <li>• разрабатывает подсистемы безопасности информационной системы в соответствии с техническим заданием;</li> <li>• разрабатывает техническое задание на сопровождение информационной системы;</li> <li>• осуществляет техническое сопровождение, обновление и восстановление данных</li> </ul>

	<p>информационной системы в соответствии с техническим заданием;</p> <ul style="list-style-type: none"> <li>• осуществляет техническое сопровождение и восстановление веб-приложений в соответствии с техническим заданием;</li> </ul> <p>размещает веб-приложения в сети в соответствии с техническим заданием.</p>
<p>33 Принципы пакетной передачи данных. ОК.01, ОК.02, ОК.04, ОК.05, ОК.09, ОК.10 ПК 4.1, ПК 4.4, ПК 5.3, ПК 6.1, ПК 6.5, ПК 7.1, ПК 7.2, ПК 7.3, ПК 9.4, ПК 9.6, ПК 9.10</p>	<ul style="list-style-type: none"> <li>• осуществляет поиск, анализ и интерпретацию информации, необходимой для выполнения задач профессиональной деятельности;</li> <li>• использует информационные технологии в профессиональной деятельности;</li> <li>• пользуется профессиональной документацией на государственном и иностранном языках;</li> <li>• осуществляет установку, настройку и обслуживание программного обеспечения компьютерных систем;</li> <li>• обеспечивает защиту программного обеспечения компьютерных систем программными средствами;</li> </ul> <p>осуществляет техническое сопровождение, обновление и восстановление данных информационной системы в соответствии с техническим заданием.</p>
<p>34 Понятие сетевой модели. ОК.01, ОК.02, ОК.04, ОК.05, ОК.09, ОК.10 ПК 4.1, ПК 4.4, ПК 5.3, ПК 6.1, ПК 6.5, ПК 7.1, ПК 7.2, ПК 7.3, ПК 9.4, ПК 9.6, ПК 9.10</p>	<ul style="list-style-type: none"> <li>• выбирает способы решения задач профессиональной деятельности, применительно к различным контекстам;</li> <li>• осуществляет поиск, анализ и интерпретацию информации, необходимой для выполнения задач профессиональной деятельности;</li> <li>• работает в коллективе и команде, эффективно взаимодействовать с коллегами, руководством, клиентами;</li> <li>• использует информационные технологии в профессиональной деятельности;</li> <li>• пользуется профессиональной документацией на государственном и иностранном языках;</li> <li>• выявляет технические проблемы, возникающие в процессе эксплуатации баз данных и серверов;</li> <li>• осуществляет администрирование отдельных компонент серверов;</li> <li>• формирует требования к конфигурации локальных компьютерных сетей и серверного оборудования, необходимые для работы баз данных и серверов;</li> <li>• осуществляет техническое сопровождение и восстановление веб-приложений в соответствии с техническим заданием;</li> <li>• размещает веб-приложения в сети в соответствии с техническим заданием;</li> </ul> <p>реализует мероприятия по продвижению веб-приложений в информационно-телекоммуникационной сети "Интернет".</p>
<p>35 Сетевую модель OSI и другие сетевые модели. ОК.01, ОК.02, ОК.04, ОК.05, ОК.09, ОК.10 ПК 4.1, ПК 4.4, ПК 5.3, ПК 6.1, ПК 6.5, ПК 7.1, ПК 7.2, ПК 7.3, ПК 9.4, ПК 9.6, ПК 9.10</p>	<ul style="list-style-type: none"> <li>• осуществляет поиск, анализ и интерпретацию информации, необходимой для выполнения задач профессиональной деятельности;</li> <li>• использует информационные технологии в профессиональной деятельности;</li> <li>• пользуется профессиональной документацией</li> </ul>

	<p>на государственном и иностранном языках;</p> <ul style="list-style-type: none"> <li>• обеспечивает защиту программного обеспечения компьютерных систем программными средствами;</li> <li>• разрабатывает подсистемы безопасности информационной системы в соответствии с техническим заданием;</li> <li>• выявляет технические проблемы, возникающие в процессе эксплуатации баз данных и серверов;</li> </ul> <p>осуществляет администрирование отдельных компонент серверов.</p>
<p>36 Протоколы: основные понятия, принципы взаимодействия, различия и особенности распространенных протоколов, установка протоколов в операционных системах. ОК.01, ОК.02, ОК.04, ОК.05, ОК.09, ОК.10 ПК 4.1, ПК 4.4, ПК 5.3, ПК 6.1, ПК 6.5, ПК 7.1, ПК 7.2, ПК 7.3, ПК 9.4, ПК 9.6, ПК 9.10</p>	<ul style="list-style-type: none"> <li>• используется информационные технологии в профессиональной деятельности;</li> <li>• пользуется профессиональной документацией на государственном и иностранном языках;</li> <li>• осуществляет установку, настройку и обслуживание программного обеспечения компьютерных систем;</li> </ul> <p>обеспечивает защиту программного обеспечения компьютерных систем программными средствами.</p>
<p>37 Адресацию в сетях, организацию межсетевого воздействия. ОК.01, ОК.02, ОК.04, ОК.05, ОК.09, ОК.10 ПК 4.1, ПК 4.4, ПК 5.3, ПК 6.1, ПК 6.5, ПК 7.1, ПК 7.2, ПК 7.3, ПК 9.4, ПК 9.6, ПК 9.10</p>	<ul style="list-style-type: none"> <li>• выбирает способы решения задач профессиональной деятельности, применительно к различным контекстам;</li> <li>• осуществляет поиск, анализ и интерпретацию информации, необходимой для выполнения задач профессиональной деятельности;</li> <li>• работает в коллективе и команде, эффективно взаимодействовать с коллегами, руководством, клиентами;</li> <li>• осуществляет установку, настройку и обслуживание программного обеспечения компьютерных систем;</li> <li>• разрабатывает техническое задание на сопровождение информационной системы;</li> <li>• осуществляет техническое сопровождение, обновление и восстановление данных информационной системы в соответствии с техническим заданием;</li> <li>• выявляет технические проблемы, возникающие в процессе эксплуатации баз данных и серверов;</li> <li>• осуществляет администрирование отдельных компонент серверов;</li> <li>• формирует требования к конфигурации локальных компьютерных сетей и серверного оборудования, необходимые для работы баз данных и серверов;</li> </ul> <p>осуществляет техническое сопровождение и восстановление веб-приложений в соответствии с техническим заданием.</p>

### 3.ОЦЕНКА ОСВОЕНИЯ УЧЕБНОЙ ДИСЦИПЛИНЫ

#### 3.1. Контроль и оценка освоения учебной дисциплины по темам (разделам)

Элемент учебной дисциплины	Формы и методы контроля			
	Текущий контроль		Промежуточная аттестация	
	Осваиваемые результаты	Метод контроля	Проверяемые результаты	Форма контроля
<b>Раздел 1. Компьютерные сети</b>				

<b>Тема 1. Общие сведения о компьютерной сети</b>	У1, У2, У3, У4, У5, У6, У7 31, 32, 33, 34, 35, 36, 37 ОК 1, ОК 2, ОК 4, ОК 5, ОК 9, ОК 10 ПК 4.1, 4.4 ПК 5.3, ПК 6.1, 6.5 ПК 7.1-7.3 ПК 9.4, 9.6, 9.10	Практическая работа Устный опрос Самостоятельная работа	У1, У2, У3, У4, У5, У6, У7 31, 32, 33, 34, 35, 36, 37 ОК 1, ОК 2, ОК 4, ОК 5, ОК 9, ОК 10 ПК 4.1, 4.4 ПК 5.3, ПК 6.1, 6.5 ПК 7.1-7.3 ПК 9.4, 9.6, 9.10	Контрольное тестирование
<b>Тема 2. Аппаратные компоненты компьютерных сетей</b>	У1, У2, У3, У4, У5, У6, У7 31, 32, 33, 34, 35, 36, 37 ОК 1, ОК 2, ОК 4, ОК 5, ОК 9, ОК 10 ПК 4.1, 4.4 ПК 5.3, ПК 6.1, 6.5 ПК 7.1-7.3 ПК 9.4, 9.6, 9.10	Практическая работа Устный опрос Самостоятельная работа		
<b>Тема 3. Передача данных по сети</b>	У1, У2, У3, У4, У5, У6, У7 31, 32, 33, 34, 35, 36, 37 ОК 1, ОК 2, ОК 4, ОК 5, ОК 9, ОК 10 ПК 4.1, 4.4 ПК 5.3, ПК 6.1, 6.5 ПК 7.1-7.3 ПК 9.4, 9.6, 9.10	Практическая работа Устный опрос Самостоятельная работа		Дифференциро ванный зачёт
<b>Тема 4. Сетевые архитектуры</b>	У1, У2, У3, У4, У5, У6, У7 31, 32, 33, 34, 35, 36, 37 ОК 1, ОК 2, ОК 4, ОК 5, ОК 9, ОК 10 ПК 4.1, 4.4 ПК 5.3, ПК 6.1, 6.5 ПК 7.1-7.3 ПК 9.4, 9.6, 9.10	Практическая работа Устный опрос Самостоятельная работа		

### 3.1.1. Методы и критерии оценивания

#### 1. Устный опрос. Критерии оценивания.

Оценка 5 «отлично» - ответил на вопросы в объеме лекционного и дополнительного материала, дал полные грамотные ответы на все дополнительные вопросы.

Оценка 4 «хорошо» - грамотно изложил ответы на вопросы, но содержание и формулировки имеют отдельные неточности (допускается нечеткая формулировка определений), в полной мере ответил на заданные дополнительные вопросы.

Оценка 3 «удовлетворительно» - ответил на часть вопросов в объеме лекционного материала и ответил на часть дополнительных вопросов.

Оценка 2 «неудовлетворительно» - допустил ошибки в определении базовых понятий, исказил их смысл, не ответил на дополнительные вопросы.

#### 2. Контрольное тестирование. Критерии оценивания.

Оценка 5 «отлично» - правильно выполнено 85 – 100 % заданий.

Оценка 4 «хорошо» - правильно выполнено 70 – 84 % заданий.

Оценка 3 «удовлетворительно» правильно выполнено 55 – 69 % заданий.

Оценка 2 «неудовлетворительно» - правильно выполнено 1 – 54 % заданий.

#### 3. Самостоятельная работа. Критерии оценивания.

Оценка 5 «отлично» - работа выполнена в полном объеме; учтены все требования к данной работе; самостоятельно поставлены цели и задачи работы, соответствующие заданной теме/проблеме; получены результаты в соответствии с поставленной целью; работа оформлена аккуратно и грамотно.

Оценка 4 «хорошо» - выполнены требования к отметке «5», но были допущены два-три недочета; не более одной негрубой ошибки и одного недочета.

Оценка 3 «удовлетворительно» - работа выполнена не в полном объеме, но объем выполненной части работы позволяет получить часть результатов в соответствии с поставленной целью.

Оценка 2 «неудовлетворительно» - работа выполнена не полностью, и объем выполненной части работы позволяет получить недостаточно результатов в соответствии с поставленной целью.

#### 4. Практическая работа. Критерии оценивания.

Оценка 5 «отлично» - работа выполнена в полном объеме, с соблюдением алгоритма выполнения: последовательности проведения измерений, заполнения таблиц, графиков и др.; правильно и аккуратно выполнены все записи, таблицы, рисунки, чертежи, графики, вычисления; получены результаты в соответствии с поставленной целью.

Оценка 4 «хорошо»- выполнены требования к отметке «5», но были допущены два-три недочета; не более одной негрубой ошибки и одного недочета.

Оценка 3 «удовлетворительно» - работа выполнена не в полном объеме, но объем выполненной части работы позволяет получить часть результатов в соответствии с поставленной целью.

Оценка 2 «неудовлетворительно» - работа выполнена не полностью и объем выполненной части работы не позволяет получить никаких результатов в соответствии с поставленной целью.

### **4. КОНТРОЛЬНО-ОЦЕНОЧНЫЕ СРЕДСТВА ДЛЯ ПРОВЕДЕНИЯ ПРОМЕЖУТОЧНОЙ АТТЕСТАЦИИ**

#### **1. Контрольное тестирование**

**1. Форма проведения:** компьютерное тестирование.

#### **2. Условия выполнения**

1. Инструкция для обучающихся.

2. Время выполнения: 90 мин.

3. Оборудование учебного кабинета: посадочные места по количеству обучающихся.

4. Технические средства обучения: автоматизированные рабочие места в количестве 14 штук.

5. Информационные источники, допустимые к использованию: нет.

6. Требования охраны труда: выполнение норм техники безопасности, электробезопасности в учебном кабинете.

### 3.Пакет материалов

1.Перечень тем, которые включает контрольное тестирование:

1. Общие сведения о компьютерной сети.
2. Аппаратные компоненты компьютерных сетей.
3. Передача данных по сети.
4. Сетевые архитектуры.

#### Оценка запланированных результатов по учебной дисциплине

Результаты обучения (элементы)	Показатели оценки результата
З 1 Основные понятия компьютерных сетей: типы, топологии, методы доступа к среде передачи. З 2 Аппаратные компоненты компьютерных сетей. З 3 Принципы пакетной передачи данных. З 4 Понятие сетевой модели. З 5 Сетевую модель OSI и другие сетевые модели. З 6 Протоколы: основные понятия, принципы взаимодействия, различия и особенности распространенных протоколов, установка протоколов в операционных системах. З 7 Адресацию в сетях, организацию межсетевое воздействие. У 1 Организовывать и конфигурировать компьютерные сети. У 2 Строить и анализировать модели компьютерных сетей. У 3 Эффективно использовать аппаратные и программные компоненты компьютерных сетей при решении различных задач. У 4 Выполнять схемы и чертежи по специальности с использованием прикладных программных средств. У 5 Работать с протоколами разных уровней (на примере конкретного стека протоколов: TCP/IP, IPX/SPX). У 6 Устанавливать и настраивать параметры протоколов. У 7 Обнаруживать и устранять ошибки при передаче данных. ОК 01. ОК 02. ОК 04. ОК 05. ОК 09. ОК 10. ПК 4.1. ПК 4.4. ПК 5.3. ПК 6.1. ПК 6.5. ПК 7.1. ПК 7.2. ПК 7.3. ПК 9.4. ПК 9.6. ПК 9.10.	<ul style="list-style-type: none"><li>• выбирать способы решения задач профессиональной деятельности, применительно к различным контекстам.</li><li>• осуществлять поиск, анализ и интерпретацию информации, необходимой для выполнения задач профессиональной деятельности.</li><li>• работать в коллективе и команде, эффективно взаимодействовать с коллегами, руководством, клиентами.</li><li>• осуществлять устную и письменную коммуникацию на государственном языке с учетом особенностей социального и культурного контекста.</li><li>• использовать информационные технологии в профессиональной деятельности.</li><li>• пользоваться профессиональной документацией на государственном и иностранном языках.</li><li>• осуществлять инсталляцию, настройку и обслуживание программного обеспечения компьютерных систем.</li><li>• обеспечивать защиту программного обеспечения компьютерных систем программными средствами.</li><li>• информационной системы в соответствии с требованиями заказчика.</li><li>• разрабатывать подсистемы безопасности информационной системы в соответствии с техническим заданием.</li><li>• разрабатывать техническое задание на сопровождение информационной системы.</li><li>• осуществлять техническое сопровождение, обновление и восстановление данных информационной системы в соответствии с техническим заданием.</li><li>• выявлять технические проблемы, возникающие в процессе эксплуатации баз данных и серверов.</li><li>• осуществлять администрирование отдельных компонент серверов.</li><li>• формировать требования к конфигурации локальных компьютерных сетей и серверного оборудования, необходимые для работы баз данных и серверов.</li><li>• осуществлять техническое сопровождение и восстановление веб-приложений в соответствии с техническим заданием.</li></ul>

- |   |
|---|
| <ul style="list-style-type: none"> <li>• размещать веб-приложения в сети в соответствии с техническим заданием.</li> <li>• реализовывать мероприятия по продвижению веб-приложений в информационно-телекоммуникационной сети "Интернет".</li> </ul> |
|---|

### Вопросы к тестированию

1. Опишите назначение и структуру коаксиального кабеля.
2. Какие типы коаксиальных кабелей Вы знаете? Опишите между ними разницу. Выполните сравнение.
3. Есть ли отличие в способе подключения тонкого и толстого коаксиального кабеля?
4. Опишите назначение и структуру витой пары.
5. В чём разница между разными категориями витой пары?
6. В чём разница между UTP, STP, S/UDP и S/STP витыми парами?
7. Какие способы монтажа витой пары Вы знаете? В чём разница между ними?
8. Какое назначение и функции оптоволоконного кабеля?

#### 4. Эталоны ответов.

1. Коаксиальные кабеля – это изделия, которые исполняют функцию по передаче TV сигнала путем транспортировки цифрового или аналогового канала по электромагнитному полю, проходящему через провод. Материалы, из которых собирается данное изделие, бывают разными, но общая структура коаксиального кабеля всегда остается одинаковой и состоит из: центральный проводник или жила из цветного металла, чаще всего это медь или алюминий; изоляция стержня, выполненная из вспененного полиэтилена. Данный элемент является диэлектрическим и позволяет создать защитную оболочку, разделяющую основную жилу от обмотки экрана; внешний проводник также может изготавливаться из меди, алюминия или стали; оболочка из поливинилхлорида или вспененного полиэтилена.

2. Провод для телевидения, в зависимости от решаемой им задачи и исполняемой функции, бывает нескольких видов. В первую очередь, классифицировать их можно в соответствии с диаметром. По такому признаку проводники бывают: тонкий коаксиальный кабель. Его диаметр должен быть не более 50 мм в сумме со всеми слоями, его протяжка между опорами осуществляется по направляющему тросу на расстояние не более 200 метров от передатчика до приемного устройства; толстый коаксиальный кабель. Общий размер в данном случае составляет до 100 мм, он бывает, как одножильный, так и многожильный различной емкости.

Перечисленные типы коаксиальных телевизионных кабелей могут производиться из одного и того же металла, но разной толщины, в зависимости от этого параметра меняются и их технические характеристики. Также в зависимости от того, какой диаметр имеет изделие, оно может использоваться в определенных условиях, например, толстый TV провод более устойчив к воздействию ультрафиолетовых лучей и влаги, поэтому чаще других используется в наружных системах видеонаблюдения или передачи других данных.

3. Для подключения тонкого коаксиального кабеля к компьютерам используются BNC-коннекторы (British Naval Connector, BNC). В семействе BNC несколько основных компонентов: BNC-коннектор, BNC-коннектор либо припаивается, либо обжимается на конце кабеля; BNC T-коннектор, T-коннектор соединяет сетевой кабель с сетевой платой компьютера; BNC баррел-коннектор. Баррел-коннектор применяется для сращивания двух отрезков тонкого коаксиального кабеля; BNC-терминатор. В сети с топологией «шина» для поглощения «свободных» сигналов терминаторы устанавливаются на каждом конце кабеля. Иначе сеть не будет работать.

4. Сетевой кабель, в котором одна или определённое число изолированных медных жил попарно переплетаются друг с другом, обозначается как витая пара. Для сокращения перекрёстных помех на каждом отрезке по длине кабеля совершается небольшое число витков. Каждый сетевой кабель этого вида имеет свои возможности передачи информационных данных и качественные характеристики. Строение витой пары и материалы, применённые в ней, определяют её принадлежность определённой категории или классу в соответствии с мировыми стандартами. Медные жилы как элемент витой пары необходимо защитить от внешнего воздействия окружающей среды для продления эксплуатационного срока. Существуют механическая, электрическая и химическая защиты проводников. Установка определённого вида защиты в каждом проводнике определяет его вид. Для различия каждой категории витой пары применяется специализированная



терминология. Экранирование – это обшивка каждой медной жилы в отдельности. Русскоязычное определение соответствует английскому SHIELDING. Общий экран – это обшивка, установленная по всей длине сетевого кабеля. Алюминиевый материал, используемый для защиты медных жил, имеет англоязычное определение FOILED. В конструкции витой пары фольга может применяться без ограничений, так как её использование не влияет на свойства меди. Если сетевой кабель в процессе эксплуатации требует специальной защищённости от неблагоприятного внешнего влияния, его проводники изолируют дополнительной обшивкой DOUBLE JACKET, изготовленной из полиэтиленового материала. Витопроводниковый кабель состоит из проводников, обвитых друг другом, и одновременно закрученных другими жилами. В однопроводниковом кабеле толщина каждой жилы составляет +/- 0,5 мм, во многопроводниковом – намного меньше. В настоящее время для обозначения числовых значений толщины кабелей применяется метрическая и американская системы. Материалом для изготовления изоляции жил служат полимерные материалы, по толщине не превышающие 0,2 мм. Для изготовления высококачественных проводов используется политетрафторэтилен, обладающий высокой стойкостью к температурным изменениям, водонепроницаемостью, хорошей эластичностью и гибкостью. Для обеспечения дополнительной защиты в витопроводниковом кабеле используют капроновое волокно, характеризующееся эластичностью и повышенной прочностью. Оно продольно разрывает внешнюю обшивку провода при разделке и, не затрагивая экранирования жил, облегчает доступ к ядру. Общее количество медных жил, представленных в одном витопроводниковом кабеле может составлять до 100 единиц. Наибольшее распространение имеют конструкции 2-х и 4-х пар. Цветовая идентификация жил является строго фиксированной: одна жила белого цвета, другие – цветные. Разделяя проводники, можно допустить ошибку, так как жилы белого цвета идентичны на вид. Во избежание путаницы при изготовлении витой пары проводник белого цвета часто штрихуют цветным оттенком в соответствии с цветом её пары. Цветовая маркировка помогает различить витопроводниковый кабель по функциональному назначению, а также определяет характеристики изоляционного материала. Наружная обшивка для витопроводникового кабеля, которая используется в работах для прокладки строений изнутри, обычно серой окраски. Для наружных работ используется чёрный провод, а оранжевая окраска указывает на стойкость использованного для обшивки материала к горению.

5. В основе различия между категориями витопроводникового кабеля лежат предельные значения его скоростной способности при распространении информации (Мбит/сек). Категории определены английским словом CAT и цифровой принадлежностью от 1 до 7 в соответствии с международной стандартизацией. Чем больше витков на определённом отрезке его длины, тем больше пропускная частотная полоса и соответственно, выше его категория.

6. Различают экранированный (STP) и неэкранированный (UTP) кабель. В экранированном сетевом кабеле имеется защитная обшивка общего экрана и отдельная жила имеет свой экран. Кроме того, экранированный сетевой кабель различают как защищённый (SF/UTP): предполагает двойную защиту на основе алюминиевого материала, а также медной обшивки и незащищённый (U/STP): отличается отсутствием внешней обшивки при отдельно изолированных проводниках. Неэкранированный сетевой кабель отличается отсутствием защитной обшивки. Наличие обшивки обеспечивает его надёжность и безопасность, и предотвращает неблагоприятное воздействие на него электромагнитного излучения.

7. Прямой обжим – используют для подключения компьютера к свитчу или роутеру; перекрестный обжим (кроссовер) – используют для подключения типа компьютер-компьютер, свитч-свитч, роутер-роутер.

8. Волоконно-оптический кабель (также известен как оптоволоконный) предназначен для передачи сигналов связи посредством светового потока. Основным его отличием от классических систем, в которых данные передавались посредством электрических сигналов различной величины, частоты и протяженности, является использование световых импульсов, которые генерируются в оптическом модуле и поступают к приемнику на другом конце волокна. Благодаря своей структуре оптический проводник обеспечивает проходимость световых импульсов без потерь, за исключением тех из них, где мощность потока значительно снижается за счет отражения и дисперсии. По назначению волоконно-оптический кабель может применяться для: линий передачи данных между компьютерами в пределах предприятия; формирования многофункциональных сетей в каком-либо городе или регионе; установки в качестве телефонного кабеля для соединения абонентов; работы высокоточных приборов и проведения измерений; изготовления сигнализации и

датчиков, работающих при помощи светового потока; освещения труднодоступных мест, куда классическими устройствами добраться невозможно.

## **6. Ведомость.**

### **2. Дифференцированный зачёт**

**1. Форма проведения:** тестирование с практической частью.

#### **2. Условия выполнения**

Время выполнения задания: 90 мин.

Оборудование учебного кабинета: автоматизированные рабочие места в количестве 14 штук.

Технические средства обучения: не используются.

Информационные источники: не используются.

Требования охраны труда: выполнение норм техники безопасности, электробезопасности в учебном кабинете.

#### **3. Пакет материалов для проведения дифференцированного зачёта**

3.1. Перечень тем, контролируемых в ходе промежуточной аттестации.

1. Общие сведения о компьютерной сети.
2. Аппаратные компоненты компьютерных сетей.
3. Передача данных по сети.
4. Сетевые архитектуры.

3.2. Перечень тестовых заданий

1. Что из себя представляет «эталонная модель взаимодействия открытых систем OSI»?
2. Какими организациями была разработана модель OSI?
3. В каком году была разработана модель OSI?
4. Что регламентирует модель OSI?
5. Какие вопросы решает модель OSI?
6. OSI является теоретической или практической моделью?
7. Какие моменты описывают нормативы модели OSI?
8. Сколько уровней в модели OSI?
9. Перечислите уровни модели OSI снизу – вверх.
10. Как называется процесс «погружения» данных с Прикладного до Физического уровня?
11. Как называется процесс «всплытия» данных с Физического до Прикладного уровня?
12. Что описывает «Физический уровень» модели OSI?
13. Что описывает «Канальный уровень» модели OSI?
14. Что описывает «Сетевой уровень» модели OSI?
15. Что описывает «Транспортный уровень» модели OSI?
16. Что описывает «Сеансовый уровень» модели OSI?
17. Что описывает «Представления уровень» модели OSI?
18. Что описывает «Прикладной уровень» модели OSI?
19. За что отвечает утилита «ipconfig» в операционной системе Windows?
20. За что отвечает утилита «ping» в операционной системе Windows?
21. За что отвечает утилита «arp» в операционной системе Windows?
22. За что отвечает утилита «netstat» в операционной системе Windows?
23. За что отвечает утилита «route» в операционной системе Windows?
24. За что отвечает утилита «hostname» в операционной системе Windows?
25. За что отвечает утилита «tracert» в операционной системе Windows?
26. За что отвечает утилита «nslookup» в операционной системе Windows?
27. Какие типы кабелей используются при построении локальных и глобальных сетей?
28. Какие основные параметры можно выделить у сред передачи данных (проводников)?
29. Какие факторы необходимо учитывать при выборе среды передачи данных (проводников) для локальных и глобальных сетей?
30. Какие типы обжимки сетевого кабеля «витая пара» используется в компьютерных сетях?
31. Сколько октетов в IP-адресе версии 4?

32. Сколько бит отводится под IP-адрес версии 4?
33. Сколько бит отводится под IP-адрес версии 6?
34. Что такое IP-адрес?
35. Для чего нужна маска подсети?
36. Что означает префикс возле IP-адреса?
37. Что такое «таблица маршрутизации»?
38. Какие виды маршрутов в таблице маршрутизации бывают?
39. Что будет отображено в таблице маршрутизации, если от точки «А» до точки «Б» существует несколько маршрутов?
40. На основании чего маршрут попадает в таблицу маршрутизации?
41. Какие бывают виды запросов в сети?
42. Если в таблице маршрутизации присутствует несколько записей от точки «А» до точки «Б», какой из маршрутов будет выбран?
43. Какие виды статических маршрутов в IP версии 4 бывают?
44. Для чего нужен «шлюз последней надежды»?
45. Что такое «аналоговый сигнал»?
46. Что такое «цифровой сигнал»?
47. Какие процессы используются для преобразования аналогового сигнала в цифровой?
48. Что такое «процесс дискретизации», применяемый к аналоговому сигналу?
49. Что такое «процесс квантования», применяемый к аналоговому сигналу?
50. Какие способы объединения конечных устройств и сетевого оборудования в единую локальную сеть существуют?
51. Что такое «топология сети»?
52. Какие топологии сети Вы знаете?
53. Что такое «MAC-адрес»?
54. Что такое «протокол ARP»?
55. Что такое «технология NAT»?
56. Что такое «компьютерная сеть»?
57. Какие типы компьютерных сетей бывают по масштабу и территориальному распределению?
58. Что такое «одноранговая сеть»?
59. Что такое «иерархическая сеть»?
60. На базе какой технологии функционирует глобальная сеть Интернет?
61. Что такое «технология клиент-сервер»?
62. Что такое «стек протоколов TCP/IP»?
63. Сколько уровней в стеке TCP/IP?
64. Перечислите уровни стека TCP/IP снизу – вверх.
65. Что обеспечивает уровень сетевых интерфейсов стека TCP/IP?
66. Что обеспечивает уровень межсетевого взаимодействия стека TCP/IP?
67. Что обеспечивает транспортный уровень стека TCP/IP?
68. Что обеспечивает Прикладной уровень стека TCP/IP?
69. Какой из протоколов [Telnet, FTP, SMTP, POP3, DNS, HTTP] относится к прикладному уровню стека TCP/IP?
70. Какие режимы передачи данных в компьютерных сетях бывают?

### 3.3 Перечень практических заданий

1. Преобразуйте IP-адреса версии 4 в двоичный формат.

Десятичные	Двоичные
192.168.10.10	
209.165.200.229	
172.16.18.183	
10.86.252.17	
255.255.255.128	
255.255.192.0	

2. Посчитайте количество бит, которое необходимо для расчёта сетевого адреса.

Описание	Десятичные	Двоичные
IP-адрес	192.168.10.131	
Маска подсети	255.255.255.192	
Сетевой адрес	192.168.10.128	

3. Посчитайте количество бит, которое необходимо для расчёта сетевого адреса.

Описание	Десятичные	Двоичные
IP-адрес	172.16.145.29	
Маска подсети	255.255.0.0	
Сетевой адрес	172.16.0.0	

4. Посчитайте количество бит, которое необходимо для расчёта сетевого адреса.

Описание	Десятичные	Двоичные
IP-адрес	192.168.10.10	
Маска подсети	255.255.255.0	
Сетевой адрес	192.168.10.0	

5. Посчитайте количество бит, которое необходимо для расчёта сетевого адреса.

Описание	Десятичные	Двоичные
IP-адрес	192.168.68.210	
Маска подсети	255.255.255.128	
Сетевой адрес	192.168.68.128	

6. Посчитайте количество бит, которое необходимо для расчёта сетевого адреса.

Описание	Десятичные	Двоичные
IP-адрес	172.16.188.15	
Маска подсети	255.255.240.0	
Сетевой адрес	172.16.176.0	

7. Посчитайте количество бит, которое необходимо для расчёта сетевого адреса.

Описание	Десятичные	Двоичные
IP-адрес	10.172.2.8	
Маска подсети	255.224.0.0	
Сетевой адрес	10.160.0.0	

8. Выполните операцию логическое «И» для определения сетевого адреса.

Описание	Десятичные	Двоичные
IP-адрес	192.168.10.131	
Маска подсети	255.255.255.192	
Сетевой адрес	192.168.10.128	

9. Выполните операцию логическое «И» для определения сетевого адреса.

Описание	Десятичные	Двоичные
IP-адрес	172.16.145.29	
Маска подсети	255.255.0.0	
Сетевой адрес	172.16.0.0	

10. Выполните операцию логическое «И» для определения сетевого адреса.

Описание	Десятичные	Двоичные
IP-адрес	192.168.10.10	
Маска подсети	255.255.255.0	
Сетевой адрес	192.168.10.0	

11. Выполните операцию логическое «И» для определения сетевого адреса.

Описание	Десятичные	Двоичные
IP-адрес	192.168.68.210	
Маска подсети	255.255.255.128	
Сетевой адрес	192.168.68.128	

12. Выполните операцию логическое «И» для определения сетевого адреса.

Описание	Десятичные	Двоичные
IP-адрес	172.16.188.15	

Маска подсети	255.255.240.0	
Сетевой адрес	172.16.176.0	

13. Выполните операцию логическое «И» для определения сетевого адреса.

Описание	Десятичные	Двоичные
IP-адрес	10.172.2.8	
Маска подсети	255.224.0.0	
Сетевой адрес	10.160.0.0	

14. Вы настраиваете два ПК для своей сети. Компьютеру PC-A присвоен IP-адрес 192.168.1.18, а компьютеру PC-B – IP-адрес 192.168.1.33. Маска подсети обоих компьютеров – 255.255.255.240. Какой сетевой адрес у PC-A?

15. Вы настраиваете два ПК для своей сети. Компьютеру PC-A присвоен IP-адрес 192.168.1.18, а компьютеру PC-B – IP-адрес 192.168.1.33. Маска подсети обоих компьютеров – 255.255.255.240. Какой сетевой адрес у PC-B?

16. Вы настраиваете два ПК для своей сети. Компьютеру PC-A присвоен IP-адрес 192.168.1.18, а компьютеру PC-B – IP-адрес 192.168.1.33. Маска подсети обоих компьютеров – 255.255.255.240. Смогут ли эти ПК взаимодействовать друг с другом напрямую?

17. Вы настраиваете два ПК для своей сети. Компьютеру PC-A присвоен IP-адрес 10.0.0.16, а компьютеру PC-B — IP-адрес 10.1.14.68. Маска подсети обоих компьютеров — 255.254.0.0. Какой сетевой адрес у PC-A?

18. Вы настраиваете два ПК для своей сети. Компьютеру PC-A присвоен IP-адрес 10.0.0.16, а компьютеру PC-B — IP-адрес 10.1.14.68. Маска подсети обоих компьютеров — 255.254.0.0. Какой сетевой адрес у PC-B?

19. Вы настраиваете два ПК для своей сети. Компьютеру PC-A присвоен IP-адрес 10.0.0.16, а компьютеру PC-B — IP-адрес 10.1.14.68. Маска подсети обоих компьютеров — 255.254.0.0. Смогут ли эти ПК взаимодействовать друг с другом напрямую?

20. В вашей компании действует политика использования первого IP-адреса в сети в качестве адреса шлюза по умолчанию. Узел в локальной сети (LAN) имеет IP-адрес 172.16.140.24 и маску подсети 255.255.192.0. Какой у этой сети сетевой адрес?

21. В вашей компании действует политика использования первого IP-адреса в сети в качестве адреса шлюза по умолчанию. Узел в локальной сети (LAN) имеет IP-адрес 172.16.140.24 и маску подсети 255.255.192.0. Какой адрес имеет шлюз по умолчанию для этого узла?

22. В вашей компании действует политика использования первого IP-адреса в сети в качестве адреса шлюза по умолчанию. Вы получили указание настроить новый сервер с IP-адресом 192.168.184.227 и маской подсети 255.255.255.248. Какой у этой сети сетевой адрес?

23. В вашей компании действует политика использования первого IP-адреса в сети в качестве адреса шлюза по умолчанию. Вы получили указание настроить новый сервер с IP-адресом 192.168.184.227 и маской подсети 255.255.255.248. Каким будет шлюз по умолчанию для этого сервера?

24. Верно ли, что маска подсети позволяет отделить узловую часть адреса от сетевой?

#### 4. Эталонные ответы

1. Эталонная модель OSI представляет собой набор стандартов сетевых коммуникаций, на базе которых осуществляется разработка сетевого оборудования, а также осуществляется взаимодействие в локальных и глобальных сетях.

2. ISO и ANSI.

3. 1974 г.

4. Взаимодействие локальных и глобальных сетей и представляет собой попытку стандартизации сетевых программных и аппаратных средств.

5. Обеспечение передачи информации между различными типами локальных и глобальных сетей; обеспечение передачи информации между различными типами локальных и глобальных сетей; сохранение капиталовложений пользователей, обеспеченное возможностью взаимодействия старого сетевого оборудования с новыми устройствами; при этом устраняется необходимость замены оборудования при установке новых устройств; разработка программного и аппаратного

обеспечения, использующего общие интерфейсы для передачи данных как внутри сети, так и между различными сетями; возможность появления всемирных сетевых коммуникаций, в первую очередь – Интернета.

6. Теоретической.

7. Как сетевые устройства общаются друг с другом и как взаимодействуют устройства, использующие разные протоколы; каким образом сетевое устройство узнает, когда можно и когда нельзя передавать данные; способы организации и физического соединения сетевых устройств; методы обеспечения правильности передачи данных по сети; способы поддержания непрерывного потока данных в сетевых устройствах; способы представления данных в виде электрических сигналов при передаче по сетевой среде.

8. Семь.

9. Физический, Канальный, Сетевой, Транспортный, Сеансовый, Представления и Прикладной.

10. Инкапсуляция.

11. Деинкапсуляция (декапсуляция).

12. Все физические среды передачи данных, сетевые разъёмы, топологию сети, методы передачи и кодирования сигнала, устройства передачи данных, сетевые интерфейсы, методы распознавания ошибок при передаче сигналов.

13. Компоновку передаваемых бит данных в виде фреймов (кадров), кодирование данных в виде фреймов (кадров).

14. Прохождение пакетов по сети, анализирует адресную информацию протокола передачи пакетов, выбирает наиболее оптимальный маршрут.

15. Функции, обеспечивающие надёжную пересылку данных от передающего узла к принимающему; гарантирует, что данных передаются и принимаются в одном и том же порядке, подтверждение корректного приёма данных.

16. Установление и поддержка коммуникационного канала между двумя узлами, обеспечивает очерёдность работы узлов, восстанавливает информацию после ошибок передачи, пытается восстановить сеанс передачи данных в случае возникновения ошибок.

17. Управляет формированием данных, гарантирует, что числа и символьные строки передаются именно в том формате, который понятен принимающему узлу, отвечает за шифрование данных.

18. Предоставляет доступ к приложениям и сетевым службам.

19. Отображает текущую конфигурацию TCP/IP, позволяет управлять выделением и освобождением динамического адреса.

20. Проверяет возможность связи с другим хостом сети.

21. Просмотр и управление кэшем ARP.

22. Отображает информацию о TCP- и UDP-соединениях.

23. Управляет локальной таблицей маршрутизации.

24. Выводит имя хоста.

25. Отображает маршрут до удаленного хоста.

26. Осуществляет разрешение имени с использованием DNS-сервера.

27. Электрические (медные) кабели на основе витых пар проводников; электрические (медные) коаксиальные кабели; оптоволоконные кабели.

28. Полоса пропускания кабеля, помехозащищённость, скорость распространения сигнала, волновое сопротивление.

29. Скорость передачи данных, возможность применения в конкретных сетевых топологиях, расстояние между устройствами, стоимость кабеля и компонентов, дополнительное сетевое оборудование, которое может понадобиться, гибкость и простота установки, устойчивость к помехам от внешних источников, стоимость модернизации.

30. Кроссовер (cross-over) и прямой (straight-through).

31. Четыре.

32. Тридцать два.

33. Шестьдесят четыре.

34. Интернет-протокол, который используется в качестве уникального идентификатора устройства в пределах сети.
35. Для выделения сетевой части из IP-адреса.
36. Это альтернативный способ записи маски подсети (количество бит в маске подсети).
37. Это иерархическая структура, которая используется для ускорения процессов поиска маршрутов и пересылки пакетов.
38. Интерфейсы локального маршрута, интерфейсы с прямым подключением, статические маршруты, маршруты, добавленные протоколом динамической маршрутизации.
39. В таблицу маршрутизации попадают только лучшие маршруты.
40. На основании административного расстояния.
41. Направленный (unicast) и широковещательные (broadcast).
42. Будет выбран наиболее специфический маршрут.
43. Стандартный статический маршрут, статический маршрут по умолчанию, суммарный статический маршрут, плавающий статический маршрут.
44. Это шлюз, на который отправляется пакет в том случае, если в таблице маршрутизации нет ни одного подходящего маршрута сети назначения.
45. Это сигнал, который описывается непрерывной функцией времени, то есть имеет непрерывную линию с непрерывным множеством значений.
46. Это сигнал, который можно представить как последовательность определенных цифровых значений.
47. Дискретизация, квантование, кодирование.
48. Это процесс регистрации (измерения) значения сигнала через определённые промежутки (обычно равные) времени.
49. Это процесс разбиения диапазона амплитуды сигнала на определённое количество уровней и округление значений, измеренных во время процесса дискретизации, до ближайшего уровня.
50. Проводное и беспроводное соединение.
51. Это физический способ подключения сетевых устройств между собой и логическое представление взаимодействия между подключенными устройствами.
52. Шина, кольцо, звезда, древовидная, гибридная, полносвязная.
53. Это уникальный идентификатор сетевого оборудования, который используется для взаимодействия устройств в пределах локальной сети на Канальном уровне.
54. Это протокол, с помощью которого происходит определение MAC-адреса по IP-адресу.
55. Это механизм преобразования [обычно] локальных IP-адресов в глобальные.
56. Это совокупность компьютеров, объединённых между собой линиями связи, решающие задачи в рамках некоторого процесса, общего для данной группы компьютера, подчиняющиеся единому управляющему центру, и общим правилам.
57. WAN, MAN, LAN, PAN.
58. Это сеть равноправных компьютеров, каждый из которых имеет одинаковые права и возможности в сети. В такой сети каждый узел может выступать как в роли клиента, так и в роли сервера.
59. Это сеть, в состав которой входят компьютеры и выделенные сервера, выполняющие и решающие разные задачи, а также реализующие различные сервисы.
60. Ethernet.
61. Это способ взаимодействия между компьютером и выделенным сервером, при котором одно из устройств (сервер) предоставляет собственные ресурсы другому устройству (клиенту).
62. Это совокупность реализованных протоколов межсетевой организации взаимодействия между аппаратными и программными компонентами сети.
63. Четыре.
64. Уровень сетевых интерфейсов, Уровень межсетевого взаимодействия, Транспортный уровень, Прикладной уровень.
65. Обеспечивает интеграцию в составную сеть любой другой сети, независимо от технологии передачи данных в этой сети.

66. Обеспечивает возможность передачи пакетов через составную сеть, используя оптимальный на конкретный период времени маршрут.
67. Обеспечивает решение задач обеспечения надёжности передачи данных между источником и получателем.
68. Обеспечивает объединение всех служб и услуг, которые предоставляет пользовательская сеть.
69. Telnet, FTP, SMTP, POP3, DNS, HTTP.
70. Симплексный, полудуплексный, дуплексный.

#### 4.1 Эталонные ответы к практической части

1.

Десятичные	Двоичные
192.168.10.10	11000000.10101000.00001010.00001010
209.165.200.229	11010001.10100101.11001000.11100101
172.16.18.183	10101100.00010000.00010010.10110111
10.86.252.17	00001010.01010110.11111100.00010001
255.255.255.128	11111111.11111111.11111111.10000000
255.255.192.0	11111111.11111111.11000000.00000000

2. Двадцать шесть.
3. Шестнадцать.
4. Двадцать четыре.
5. Двадцать пять.
6. Двадцать.
7. Одиннадцать.
8. 11000000.10101000.00001010.10000000
9. 10101100.00010000.00000000.00000000
10. 11000000.10101000.00001010.00000000
11. 11000000.10101000.01000100.10000000
12. 10101100.00010000.10110000.00000000
13. 00001010.10100000.00000000.00000000
14. 192.168.1.16
15. 192.168.1.32
16. Нет.
17. 10.0.0.0
18. 10.0.0.0
19. Да.
20. 172.16.128.0
21. 172.16.128.1
22. 192.168.184.224
23. 192.168.184.225
24. Верно.

#### 5. Критерии оценки ответов обучающихся

Оценка 5 «отлично» - на 85% и более вопросов дан верный ответ. Практическая часть выполнена полностью.

Оценка 4 «хорошо» - на 75% и более вопросов дан верный ответ. Практическая часть содержит незначительные ошибки.

Оценка 3 «удовлетворительно» - на 55% и более вопросов дан верный ответ. Практическая часть частично не выполнена.

Оценка 2 «неудовлетворительно» - правильные ответы даны ниже, чем на 55% вопросов. Практическая часть полностью не выполнена.

#### 6. Зачетная ведомость.



МИНИСТЕРСТВО ПРОФЕССИОНАЛЬНОГО ОБРАЗОВАНИЯ  
И ЗАНЯТОСТИ НАСЕЛЕНИЯ ПРИМОРСКОГО КРАЯ

краевое государственное автономное  
профессиональное образовательное учреждение  
«Дальнегорский индустриально-технологический колледж»

**КОМПЛЕКТ КОНТРОЛЬНО-ОЦЕНОЧНЫХ СРЕДСТВ  
УЧЕБНОЙ ДИСЦИПЛИНЫ ПРОФЕССИОНАЛЬНОГО ЦИКЛА  
ОП. 12 МЕНЕДЖМЕНТ В ПРОФЕССИОНАЛЬНОЙ ДЕЯТЕЛЬНОСТИ**

для специальности

09.02.07 Информационные системы и программирование

## СОДЕРЖАНИЕ

1. Паспорт комплекта контрольно-оценочных средств
2. Результаты освоения учебной дисциплины, подлежащие проверке
3. Оценка освоения учебной дисциплины
  - 3.1. Контроль и оценка освоения учебной дисциплины по темам (разделам)
    - 3.1.1 Методы и критерии оценивания в ходе текущего контроля
4. Контрольно-оценочные средства для проведения промежуточной аттестации
  - 4.1. Пакет экзаменатора
  - 4.2. Критерии оценки

## 1. ПАСПОРТ КОМПЛЕКТА КОНТРОЛЬНО-ОЦЕНОЧНЫХ СРЕДСТВ

В результате освоения учебной дисциплины ОП. 12 Менеджмент в профессиональной деятельности обучающийся должен обладать предусмотренными ФГОС по специальности СПО 09.02.07 Информационные системы и программирование (базовой подготовки для специальности СПО) следующими умениями, знаниями, которые формируют профессиональную компетенцию, и общими компетенциями.

Обучающийся должен знать:

З 1	- сущность и характерные черты современного менеджмента, историю его развития
З 2	- методы планирования и организации работы подразделения
З 3	- принципы построения организационной структуры управления
З 4	- основы формирования мотивационной политики организации
З 5	- особенности менеджмента в области профессиональной деятельности
З 6	внешнюю и внутреннюю среду организации
З 7	- цикл менеджмента
З 8	- процесс принятия и реализации управленческих решений
З 9	- функции менеджмента в рыночной экономике: организацию, планирование, мотивацию и контроль деятельности экономического субъекта
З 10	- систему методов управления
З 11	- методику принятия решений
З 12	- стили управления, коммуникации

Обучающийся должен уметь:

У 1	- использовать на практике методы планирования и организации работы подразделения
У 2	- анализировать организационные структуры управления
У 3	- проводить работу по мотивации трудовой деятельности персонала
У 4	- применять в профессиональной деятельности приемы управленческого общения
У 5	- принимать эффективные решения, используя систему методов управления
У 6	- учитывать особенности менеджмента в области профессиональной деятельности

Код ЛР	Личностные результаты реализации программы (дескрипторы)
ЛР 1	Осознающий себя гражданином и защитником великой страны.
ЛР 2	Проявляющий активную гражданскую позицию, демонстрирующий приверженность принципам честности, порядочности, открытости. Экономически активный и участвующий в студенческом и территориальном самоуправлении, в том числе на условиях добровольчества, продуктивно взаимодействующие и участвующие в деятельности общественных организаций. Готовый использовать свой

	личный и профессиональный потенциал для защиты национальных интересов России.
ЛР 3	Демонстрирующий приверженность к родной культуре, исторической памяти на основе любви к Родине, родному народу, малой родине, принятию традиционных ценностей многонационального народа России. Лояльный к установкам и проявлениям представителей субкультур, отличающий их от групп с деструктивным поведением. Демонстрирующий неприятие и предупреждающий социально опасное поведение окружающих.
ЛР 4	Принимающий семейные ценности своего народа, готовый к созданию семьи и воспитанию детей; демонстрирующий неприятие насилия в семье, ухода от родительской ответственности, отказа от отношений со своими детьми и их финансового содержания.
ЛР 5	Занимающий активную гражданскую позицию избирателя, волонтера, общественного деятеля.
ЛР 6	Принимающий цели и задачи научно-технологического, экономического, информационного развития России, готовый работать на их достижение. Стремящийся к формированию в сетевой среде личного и профессионального, конструктивного «цифрового следа».
ЛР 7	Готовый соответствовать ожиданиям работодателей: проектно мыслящий, эффективно взаимодействующий с членами команды и сотрудничающий с другими людьми, осознанно выполняющий профессиональные требования, ответственный, пунктуальный, дисциплинированный, трудолюбивый, критически мыслящий, нацеленный на достижение поставленных целей; демонстрирующий профессиональную жизнестойкость.
ЛР 8	Проявляющий и демонстрирующий уважение к представителям различных этнокультурных, социальных, конфессиональных и иных групп. Сопричастный к сохранению, преумножению и трансляции культурных традиций и ценностей многонационального российского государства.
ЛР 9	Уважающий этнокультурные, религиозные права человека, в том числе с особенностями развития; ценящий собственную и чужую уникальность в различных ситуациях, во всех формах и видах деятельности.
ЛР 10	Принимающий активное участие в социально значимых мероприятиях, соблюдающий нормы правопорядка, следующий идеалам гражданского общества, обеспечения безопасности, прав и свобод граждан России; готовый оказать поддержку нуждающимся. Соблюдающий и пропагандирующий правила здорового и безопасного образа жизни, спорта; предупреждающий либо преодолевающий зависимости от алкоголя, табака, психоактивных веществ, азартных игр и т.д.
ЛР 11	Лояльный к установкам и проявлениям представителей субкультур, отличающий их от групп с деструктивным и девиантным поведением.

ЛР 12	Осознающий приоритетную ценность личности человека; уважающий собственную и чужую уникальность в различных ситуациях, во всех формах и видах деятельности.
ЛР 13	Умение реализовывать личностные качества в производственном процессе.
ЛР 14	Стрессоустойчивость, коммуникабельность.
ЛР 15	Опыт научно-исследовательской деятельности.
ЛР 16	Открытый к текущим и перспективным изменениям в мире труда, демонстрирующий навыки самообразования и саморазвития.
ЛР 17	Инновационность мышления в реализации производственных задач.
ЛР 18	Выполнение социальных норм и правил, внутреннего распорядка колледжа и предприятия.
ЛР 19	Профессиональная идентичность и ответственность.
ЛР 20	Самооценка и рефлексия результатов своей деятельности и развития.

Формируемые ОК:

ОК 01. Выбирать способы решения задач профессиональной деятельности, применительно к различным контекстам.

ОК 02. Осуществлять поиск, анализ и интерпретацию информации, необходимой для выполнения задач профессиональной деятельности.

ОК 03. Планировать и реализовывать собственное профессиональное и личностное развитие.

ОК 04. Работать в коллективе и команде, эффективно взаимодействовать с коллегами, руководством, клиентами.

ОК 05. Осуществлять устную и письменную коммуникацию на государственном языке с учетом особенностей социального и культурного контекста.

ОК 06. Проявлять гражданско-патриотическую позицию, демонстрировать осознанное поведение на основе традиционных общечеловеческих ценностей, применять стандарты антикоррупционного поведения.

Формой промежуточной аттестации по учебной дисциплине является комплексный дифференцированный зачет (ОП.13 Основы предпринимательской деятельности и финансовой грамотности; ОП 12 Менеджмент).

## 2. РЕЗУЛЬТАТЫ ОСВОЕНИЯ УЧЕБНОЙ ДИСЦИПЛИНЫ, ПОДЛЕЖАЩИЕ ПРОВЕРКЕ

В результате аттестации по учебной дисциплине осуществляется комплексная проверка следующих умений и знаний, а также динамика формирования компетенций:

Таблица 1

Результаты обучения: умения, знания и общие компетенции	Показатели оценки результата
<b>Уметь:</b>	
У 1. использовать на практике методы планирования и организации работы подразделения; ОК 1-6	находит, применяет экономическую информацию;
У 2. анализировать организационные структуры управления; ОК 1-6	оперирует в практической деятельности экономическими категориями;

У 3. проводить работу по мотивации трудовой деятельности персонала; ОК 1-6	рассчитывает по принятой методологии основные технико-экономические показатели деятельности организации;
У 4. применять в профессиональной деятельности приемы управленческого общения; ОК 1-6	применяет в профессиональной деятельности приемы управленческого общения;
У 5. принимать эффективные решения, используя систему методов управления; ОК 1-6	принимает эффективные решения, используя систему методов управления;
У 6. учитывать особенности менеджмента в области профессиональной деятельности. ОК 1-6	учитывает особенности менеджмента в области профессиональной деятельности.
<b>Знать:</b>	
З 1. сущность и характерные черты современного менеджмента, историю его развития;	дает определения основных понятий менеджмента; знает сущность и характерные черты современного менеджмента, историю его развития;
З 2. методы планирования и организации работы подразделения;	знает методы планирования и организации работы подразделения;
З 3. принципы построения организационной структуры управления;	знает основные принципы построения организационной структуры управления;
З 4. основы формирования мотивационной политики организации;	знает основы формирования мотивационной политики организации;
З 5. особенности менеджмента в области профессиональной деятельности;	знает особенности менеджмента в области профессиональной деятельности;
З 6. внешнюю и внутреннюю среду организации;	знает факторы внешней и внутренней среды организации;
З 7. цикл менеджмента;	знает цикл менеджмента;
З 8. процесс принятия и реализации управленческих решений;	знает процесс принятия и реализации управленческих решений; классификацию управленческих решений; этапы принятия рационального решения;
З 9. функции менеджмента в рыночной экономике: организацию, планирование, мотивацию и контроль деятельности экономического субъекта;	знает функции менеджмента в рыночной экономике: организацию, планирование, мотивацию и контроль деятельности экономического субъекта;
З 10. систему методов управления;	знает систему методов управления;
З 11. методику принятия решений;	знает методику принятия решений;
З 12. стили управления, коммуникации.	знает стили управления; процесс коммуникаций и эффективность управления; элементы и этапы процесса коммуникаций.

### 3.ОЦЕНКА ОСВОЕНИЯ УЧЕБНОЙ ДИСЦИПЛИНЫ

#### 3.1. Контроль и оценка освоения учебной дисциплины по темам (разделам)

Таблица 2

Элемент учебной дисциплины	Формы и методы контроля			
	Текущий контроль		Промежуточная аттестация	
	Осваиваемые результаты	Метод контроля	Проверяемые результаты	Форма контроля
<b>Раздел 1. Методология менеджмента – концепция, принципы и подходы</b>				
Тема 1.1 Менеджмент: сущность, характерные черты. Эволюция управленческой мысли	У 1. У 6. 3 1. 3 5.	-устный опрос.	У 1. У 6. 3 1. 3 5.	8 семестр-дифференцированный зачет
Тема 1.2 Организация и ее среда	У 1. У 2. У 6. 3 1. 3 5. 3 6.	-устный опрос.	У 1. У 2. У 6. 3 1. 3 5. 3 6.	
<b>Раздел 2. Основные функции менеджмента. Цикл менеджмента. Связующие процессы</b>				
Тема 2.1 Основные функции менеджмента	У 1. У 3. У 6. 3 1. 3 2. 3 3. 3 4. 3 5. 3 7. 3 9.	-устный опрос.	У 1. У 3. У 6. 3 1. 3 2. 3 3. 3 4. 3 5. 3 7. 3 9.	
Тема 2.2 Коммуникации	У 1. У 4. У 6. 3 1.3 2. 3 3. 3 4. 3 5.3 12.	-устный опрос.	У 1. У 4. У 6. 3 1.3 2. 3 3. 3 4. 3 5.3 12.	
Тема 2.3 Принятие управленческих решений	У 1. У 5. У 6. 3 1. 3 4. 3 5. 3 8. 3 10. 3 11.	-устный опрос; - практическое занятие № 1; -практическое занятие № 2; -практическое занятие № 3; -самостоятельная работа.	У 1. У 5. У 6. 3 1. 3 4. 3 5. 3 8. 3 10. 3 11.	
<b>Раздел 3 Социально-психологические основы менеджмента</b>				
Тема 3.1 Руководство и лидерство	У 1. У 4. У 6. 3 1.3 2. 3 3. 3 4. 3 5.3 12.	- устный опрос; - практическое занятие № 4; - практическое занятие № 5; - практическое занятие № 6; - практическое занятие № 7; -самостоятельная работа.	У 1. У 4. У 6. 3 1.3 2. 3 3. 3 4. 3 5.3 12.	

### 3.1.1. Методы и критерии оценивания в ходе текущего контроля

#### 1. Устный опрос. Критерии оценивания.

Оценка 5 «отлично» - ответил на вопросы в объеме лекционного и дополнительного материала, дал полные грамотные ответы на все дополнительные вопросы.

Оценка 4 «хорошо» - грамотно изложил ответы на вопросы, но содержание и формулировки имеют отдельные неточности (допускается нечеткая формулировка определений), в полной мере ответил на заданные дополнительные вопросы.

Оценка 3 «удовлетворительно» - ответил на часть вопросов в объеме лекционного материала и ответил на часть дополнительных вопросов.

Оценка 2 «неудовлетворительно» - допустил ошибки в определении базовых понятий, исказил их смысл, не ответил на дополнительные вопросы.

#### 2. Тестовое задание. Критерии оценивания.

Оценка «5» ставится при правильном выполнении 90% заданий теста.

Оценка «4» ставится при правильном выполнении 80% заданий теста.

Оценка «3» ставится при правильном выполнении 55% заданий теста.

Оценка «2» ставится при правильном выполнении 54% заданий теста.

#### **Критерии оценивания теста дифференцированного зачета:**

Оценка «2» - выполнено 0-54 % заданий части А.

Оценка «3» - выполнено 55 % заданий части А.

Оценка «4» - выполнено 75 % заданий части А + 50 % заданий части В.

Оценка «5» - выполнено 85 % заданий части А + 50 % заданий части В +50 % заданий части С.

#### 3. Самостоятельная работа. Критерии оценивания.

Оценка 5 «отлично» - работа выполнена в полном объеме; учтены все требования к данной работе; самостоятельно поставлены цели и задачи работы, соответствующие заданной теме/проблеме; получены результаты в соответствии с поставленной целью; работа оформлена аккуратно и грамотно.

Оценка 4 «хорошо» - выполнены требования к оценке «5», но были допущены два-три недочета; не более одной негрубой ошибки и одного недочета.

Оценка 3 «удовлетворительно» - работа выполнена не в полном объеме, но объем выполненной части работы позволяет получить часть результатов в соответствии с поставленной целью.

Оценка 2 «неудовлетворительно» - работа выполнена не полностью и объем выполненной части работы позволяет получить недостаточно результатов в соответствии с поставленной целью.

Самостоятельная работа студентов предполагает работу с основной и дополнительной литературой, подготовку рефератов, докладов, сообщений, презентаций по темам курса.

Изучение теоретической части курса возможно путем самообразования, но при этом рекомендуется придерживаться структуры курса дисциплины, предложенной в программе. При самоподготовке необходимо обязательно ознакомиться с предложенной по данной теме



литературой, выбрать для себя наиболее заинтересовавшую тему для углубленного изучения и подготовки реферата.

Рекомендации по подготовке электронной презентации.

3. Планирование презентации (выбор темы, определение цели).

4. Подготовка содержания презентации.

4.1. Анализ темы презентации.

4.2. Поиск и переработка источников информации.

4.3. Составление плана презентации.

4.4. Написание исходного текста для презентации.

4.5. Разделение исходного текста на порции (слайды) – определение их последовательности, состава каждого слайда, определение устного комментария к каждому слайду.

4.6. Техническая реализация презентации (использование возможностей программы Power Point для подготовки мультимедийной презентации; использование мультимедийных эффектов).

4.7. Выбор дизайна презентации.

4.8. Репетиция презентации (проверка синхронности устного текста и демонстрируемых слайдов; обеспечение соответствия объема презентации отведенному на нее времени, проверка соответствия презентации требованиям устного публичного выступления).

#### 4. Практическая работа. Критерии оценивания.

Оценка «5» - работа выполнена в полном объеме, с соблюдением алгоритма выполнения: последовательности проведения измерений, заполнения таблиц, графиков и др.; правильно и аккуратно выполнены все записи, таблицы, рисунки, чертежи, графики, вычисления; получены результаты в соответствии с поставленной целью.

Оценка «4» - выполнены требования к оценке «5», но были допущены два-три недочета; не более одной негрубой ошибки и одного недочета.

Оценка «3» - работа выполнена не в полном объеме, но объем выполненной части работы позволяет получить часть результатов в соответствии с поставленной целью.

Оценка «2» - работа выполнена не полностью и объем выполненной части работы не позволяет получить никаких результатов в соответствии с поставленной целью.

## **4. КОНТРОЛЬНО-ОЦЕНОЧНЫЕ СРЕДСТВА ДЛЯ ПРОВЕДЕНИЯ ПРОМЕЖУТОЧНОЙ АТТЕСТАЦИИ**

### **1. Дифференцированный зачёт**

**1.1. Форма проведения:** письменная, тестирование.

#### **1.2. Условия выполнения**

Время выполнения задания: 90 минут

Оборудование учебного кабинета:

- рабочие места по количеству обучающихся;
- рабочее место преподавателя.

Информационные источники:

- инструкция проведения теста;
- тест;
- бланк для ответов.

Требования охраны труда:

К занятиям в кабинетах допускаются учащиеся, прошедшие инструктаж по ОТ. При проведении занятий учащиеся должны выполнять все требования Устава учреждения; правила поведения в кабинетах, лабораториях и территории колледжа; расписание учебных занятий и распорядок дня; установленные режимы труда и отдыха. Учащиеся должны строго выполнять требования пожарной безопасности; знать места расположения первичных средств пожаротушения и правила их использования.

#### **1.3. Пакет материалов для проведения дифференцированного зачёта**

1. Перечень тем, контролируемых в ходе промежуточной аттестации.

1. Понятие менеджмента и его роль в общественном развитии. Менеджмент как наука и искусство. Принципы и методы менеджмента как науки.
2. Задачи и цели менеджмента. Типы и виды менеджмента.
3. Методы менеджмента: организационно-административные, экономические, социально-психологические.
4. Эволюция менеджмента. Представление о различных школах менеджмента. Школа научного управления. Классическая (административная) школа в управлении. Школа человеческих отношений. Школа науки управления (количественная).
5. Русский вклад в менеджмент. Национальные особенности менеджмента.
6. Внутренняя среда организации. Основные внутренние переменные. Цели организации, структура, задачи, технология. Люди как внутренняя переменная.
7. Внешняя среда и ее воздействие на организацию. Среда прямого и косвенного воздействия. Характеристики внешней среды.
8. Сложные и простые, формальные и неформальные организации.
9. Сущность и виды планирования. Принципы планирования. Этапы процесса стратегического планирования. Миссия, цели и ценности организации. Оценка и анализ внешней среды. Управленческое обследование сильных и слабых сторон. Анализ стратегических альтернатив. Выбор стратегии. Реализация стратегии. Оценка стратегии.
10. Суть и содержание функции организации. Понятия: делегирование, полномочия, ответственность. Централизованные и децентрализованные организации.
11. Разработка структуры организации. Бюрократические (функциональная, дивизиональная) и органические (проектная, матричная) структуры организации. Основные структуры управления (линейная, линейно-функциональная).
12. Сущность мотиваций и их роль в повышении эффективности организации. Эволюция

понимания проблемы мотивации. Основы формирования мотивационной политики организации. Потребности, мотивы, стимулы, вознаграждения.

13. Теории содержания мотивации. Теория иерархии потребностей Маслоу. Теория ERG Альдерфера. Теория приобретенных потребностей МакКлелланда. Теория двух факторов Герцберга. Обобщенный взгляд на теории содержания мотивации.

14. Теории процесса мотивации. Теория ожидания. Теория постановки целей. Теория равенства. Концепция партисипативного управления.

15. Контроль, его место и значение в ряду функций менеджмента. Этапы процесса контроля. Виды контроля: стратегический, тактический, оперативный (предварительный, текущий, заключительный контроль). Формы контроля.

16. Процесс коммуникаций и эффективность управления. Элементы и этапы процесса коммуникаций. Коммуникации между организацией и ее средой. Коммуникации между уровнями и подразделениями. Коммуникации: руководитель – подчиненный. Коммуникации между руководителем и рабочей группой. Неформальные коммуникации. Преграды на пути межличностных и организационных коммуникаций, способы их преодоления.

17. Коммуникационные сети и стили.

18. Процесс принятия управленческого решения. Классификация управленческих решений. Этапы принятия рационального решения.

19. Качество управленческого решения. Методы оценок экономической эффективности управленческих решений. Принципы принятия решения.

20. Понятие власти, влияния, лидерства. Формы власти и влияния. Убеждение и участие работников в управлении.

21. Природа и определение понятия лидерства. Лидер и менеджер. Отличие менеджера от лидера.

22. Три подхода к определению факторов эффективного лидерства: подход с позиций личных качеств, поведенческий подход, ситуационный подход.

23. Стили лидерства: авторитарный, демократический, либеральный.

24. Менеджер. Роли, выполняемые менеджерами: роль по принятию решения, информационная роль, роль руководителя.

25. Этика и культура менеджмента. Деловое и управленческое общение.

26. Природа конфликта в организации. Типы конфликтов. Причины конфликта и его последствия. Управление конфликтом.

## Образец КИМа

### **ЧАСТЬ А**

#### ТЕСТ

Критерии оценивания: за каждый правильный ответ на вопрос теста – 1 балл.

Максимальное количество баллов – 37 баллов.

1. К средствам привлечения внешних кандидатов на вакантные должности в организации относятся (относится):
  - а) проведение аттестации кадров;
  - б) ротация кадров;
  - в) кадровые перестановки;
  - г) целевое взаимодействие с профильными образовательными учреждениями.
2. Помощь в установлении личных контактов как между людьми внутри коллектива, устранение конфликтных ситуаций – это:
  - а) оптимизация условий труда;
  - б) развитие личности работника;
  - в) контроль адаптации кадров;
  - г) улучшение психологического климата.
3. Такие характеристики организации, как разделение труда, объем управления, проектирование работы, выделение подразделений, характеризуют ее:
  - а) функции;
  - б) управление;
  - в) цели;
  - г) структуру.
4. Соответствие видов работы, которые надо делегировать подчиненным и которые не подлежат делегированию:

а) менеджер должен делегировать подчиненным	1. Стратегические решения
б) не подлежит делегированию	2. Рутинную работу
5. К внешним факторам управления персоналом относится:
  - а) кадровая политика;
  - б) подбор персонала;
  - в) стиль руководства;
  - г) наличие конкурентов.
6. Согласно теории мотивации Маслоу, целью индивидуума является потребность:
  - а) в самоутверждении;
  - б) в интересной работе;
  - в) в самовыражении;
  - г) в вознаграждении.
7. Процесс обострения противоречия и борьбы его участников – это:
  - а) разрешение конфликта;
  - б) усиление конфликта;
  - в) прогнозирование конфликта;
  - г) предупреждение конфликта.
8. Какой конфликт постоянно сопровождает любые конфликты, участником которых является данная личность:
  - а) межличностный;
  - б) между личностью и группой;
  - в) внутриличностный;
  - г) межгрупповой.
9. Принципом эффективной мотивации в настоящее время является (являются):
  - а) денежное вознаграждение;
  - б) способы удовлетворения потребностей через хорошую работу;
  - в) моральное вознаграждение;
  - г) способы формирования потребностей.
10. К наиболее распространенному перечню управленческих функций относятся:
  - а) планирование, организация, руководство, контроль, принятие решений;
  - б) планирование, организация, мотивация, контроль;
  - в) организация, мотивация, контроль, коммуникация, представительство и ведение переговоров;
  - г) планирование, распорядительство, организация, руководство, мотивация, контроль.
11. К факторам внешней среды прямого воздействия организации относятся:
  - а) политические факторы;
  - б) научно-технические достижения;
  - в) поставщики;
  - г) конкуренты.
12. Конфликт, в основе которого лежит деловая, профессиональная, служебная целесообразность, называется:

- а) деструктивный конфликт; б) ролевой конфликт;  
в) конструктивный конфликт; г) функциональный конфликт.

13. Серьезное разногласие, спор, столкновение определяется как:

- а) конфликт; б) диалог; в) дискуссия; г) полемика.

14. Побуждение, основанное на потребностях личности, ее ценностных ориентациях, интересах, – это:

- а) мышление; б) отношение; в) мотивация; г) склонность.

15. Урегулирование разногласий путем взаимных уступок определяется как:

- а) сотрудничество; б) компромисс;  
в) игнорирование; г) приспособление.

16. Предметы труда, технология производства, организация работы служат объектами общения:

- а) межличностного; б) неформального;  
в) неофициального; г) профессионального.

17. Совместная выработка решения, удовлетворяющего интересы всех сторон, определяется понятием:

- а) компромисс; б) игнорирование;  
в) сотрудничество; г) приспособление.

18. К внешним факторам косвенного воздействия на организацию относятся:

- а) персонал; б) политические факторы;  
в) поставщики; г) экономические факторы.

19. Укажите соответствие школ управления и их вклада в развитие менеджмента:

- |                                 |   |
|---------------------------------|---|
| А. Школа человеческих отношений | 1. Применение приемов управления межличностными отношениями для повышения степени удовлетворенности и производительности. |
| Б. Классическая школа           | 2. Отбор работников, лучше всего подходящих для выполнения задач, и обеспечение их обучения.                              |
| В. Школа научного управления    | 3. Развитие принципов управления  |

20. Положительно влияет на результативность и объективность подбора персонала такое качество руководителя, как:

- а) стиль управление; б) ценностные ориентации;  
в) самокритичность; г) личностные свойства.

21. Целью контроля является:

- а) обеспечение руководства информацией для корректировки плана;  
б) проверка выполнения плана;  
в) сбор статистических сведений;  
г) усиление зависимости подчиненных.

22. Во внешней среде организации потребители, трудовые ресурсы, материал, капитал, право использовать определенные технические нововведения – это объекты:

- а) специализации; б) конкуренции;  
в) национализации; г) технологизации.

23. Процессы мотивации, планирования, контроля, организации характерны для деятельности:

- а) принятия решений; б) коммуникации;  
в) управления; г) координации.

24. Каким термином обобщается работа, занятие, деятельность:

- а) дело; б) мнение; в) цель; г) обмен.

25. Сами устанавливают свои цели и используют их для изменения отношения людей к делу:

- а) лидеры; б) руководители; в) подчиненные; г) эксперты.

26. Среди перечисленных пунктов: 1) Предоставляет руководству информацию, необходимую для планирования в будущем; 2) сравнение фактически полученных и требуемых результатов; 3) способствует мотивации персонала. К функциям заключительного контроля относятся:



- стройное по композиции, логическое и последовательное изложение мыслей;
- четко сформулирована проблема эссе, связно и полно доказывается выдвинутый тезис;
- написано правильным литературным языком и стилистически соответствует содержанию;
- фактические ошибки отсутствуют;
- достигнуто смысловое единство текста, дополнительно использующегося материала;
- заключение содержит выводы, логично вытекающие из содержания основной части.

6 баллов:

- достаточно полно и убедительно раскрывается тема с незначительными отклонениями от нее;
- обнаруживаются хорошие знания литературного материала, и других источников по теме эссе и умение пользоваться ими для обоснования своих мыслей, а также делать выводы и обобщения;
- логическое и последовательное изложение текста работы;
- четко сформулирован тезис, соответствующий теме эссе;
- в основной части логично, связно, но недостаточно полно доказывается выдвинутый тезис;
- написано правильным литературным языком, стилистически соответствует содержанию;
- имеются единичные фактические неточности;
- имеются незначительные нарушения последовательности в изложении мыслей;
- заключение содержит выводы, логично вытекающие из содержания основной части.

3 балла:

- в основном раскрывается тема;
- дан верный, но односторонний или недостаточно полный ответ на тему;
- допущены отклонения от нее или отдельные ошибки в изложении фактического материала;
- обнаруживается недостаточное умение делать выводы и обобщения;
- материал излагается достаточно логично, но имеются отдельные нарушения последовательности выражения мыслей;
- выводы не полностью соответствуют содержанию основной части.

0 - 1 балл:

- тема полностью нераскрыта, что свидетельствует о поверхностном знании;
- состоит из путаного пересказа отдельных событий, без вывода и обобщений;
- характеризуется случайным расположением материала, отсутствием связи между частями;
- выводы не вытекают из основной части;
- многочисленные (60-100%) заимствования текста из других источников;
- отличается наличием грубых речевых ошибок.

Выберите одно из предложенных ниже высказываний и изложите свои мысли (свою точку зрения, отношение) по поводу поднятой проблемы. Приведите необходимые аргументы для обоснования своей позиции.

1. «Какими основными качествами должен обладать современный руководитель в бизнесе и почему?»
2. «Поможет ли интуиция принять верное решение?»
3. «Лидерство и руководство: сходства и различия».
4. «Информация в менеджменте ее роль и значение в управлении организацией».
5. «Роль и место материального и нематериального стимулирования в общей системе мотивации».
6. «История развития менеджмента в России».

### **ЧАСТЬ С**

#### **ПРАКТИЧЕСКАЯ МИНИ-ЗАДАЧА**

Максимальное количество баллов – 8 баллов.

#### **ЗАДАНИЕ.**

- а) Определите подсистемы у системы «Колледж».
- б) Какие связи между ними существуют? Опишите их внешнюю и внутреннюю среду, структуру.
- в) Классифицируйте подсистемы.
- г) Опишите вход, выход, цель, связи указанной системы и ее подсистем.

#### **1.4. Эталоны ответов обучающихся**

### **ЧАСТЬ А**

#### **ТЕСТ**

Критерии оценивания: за каждый правильный ответ на вопрос теста – 1 балл.

Максимальное количество баллов – 37 баллов.

1 –	г	27	б
2 –	г	–	в
3 –	г	28	в
4 –	А-2; Б-1	–	б
5 –	г	29	а
6 –	в	–	б
7 –	б	30	а
8 –	в	–	а
9 –	б	31	б
10 –	б	–	влияние
11 –	в, г	32	б
12 –	в	–	
13 –	а	33	
14 –	в	–	
15 –	б	34	
16 –	г	–	
17 –	в	35	
18 –	б,г	–	
19 –	А-1; Б-3; В-2	36	
20 –	в	–	
21 –	а	37	
22 –	б	–	
23 –	б		
23 –	в		
24 –	а		
25 –	а		
26 –	а		

## **ЧАСТЬ В**

### **ПИСЬМЕННАЯ ТВОРЧЕСКАЯ РАБОТА (ЭССЕ)**

Максимальное количество баллов – 12 баллов.

Поможет ли интуиция принять верное решение?

Выбранная мною тема думаю вызывает большие споры, так как единого мнения или ответа к данному вопросу нет. И конечно же моё эссе тоже сугубо личная точка зрения который может быть оспоримо другим мнением и наоборот.

В своём эссе я решила раскрыть роль интуиции при принятии решения. И вообще, должны ли мы принимать его во внимание?

Определение слову «интуиция» большое количество. Для кого то это даже аксиома, не поддающийся определению. И из этого множества определений интуиции мне больше близко следующее изложение. Интуиция - непосредственное постижение истины без логического анализа, основанное на воображении, эмпатии и предшествующем опыте, «чутьё», проницательность. В этом определении по моему уже существует противоречие. Объясню это тем, что тут говорится и о постижении истины без логического анализа, и при этом добавляют что интуиция строиться на предшествующем опыте. Но чтобы сослаться на предшествующий опыт при принятии решения, хоть и интуитивно, подсознательно обязательно строится логическая цепочка, ведь делается ставка на положительный результат.

В современном менеджменте думаю роли интуиции отведено очень маленькое место. Конечно менеджер не в праве рисковать деятельностью организации ссылаясь только на свою интуицию. По крайней мере это легкомысленно и очень рискованно, ведь он несёт полную



ответственность за своё принятое решение.

Тогда рассмотрим другую альтернативу - существует большое количество методов и способов принятия наилучшего решения, которые логически изложены и рассчитаны. Но стоит ли так разграничивать холодный расчет с интуицией?

Если рассмотреть вполне реальную ситуацию, чуть идеализированную, но встречающийся в практике менеджера. Она следующая: «Менеджеру предоставили три лучших альтернативы. Выбрать один из видео-роликов для рекламы их продукции. Проведено целое маркетинговое исследование, вложили целую «гору денег». Как быть менеджеру?» Сможет ли он не принимая во внимание интуицию сделать выбор? Это возможно? Думаю нет...

Исходя из этих моих умозаключений четко могу сделать вывод, что интуиция хоть в малой степени, имеет место быть в принятии решения.

## **ЧАСТЬ С**

### **ПРАКТИЧЕСКАЯ МИНИ-ЗАДАЧА**

Максимальное количество баллов – 8 баллов.

#### **РЕШЕНИЕ.**

а) Подсистемами системы «Колледж» могут быть такие системы:

- учебная часть (цель – управление колледжом),
- приемная комиссия (цель – набор студентов),
- бухгалтерия и финансово-экономический отдел (цель – обеспечение финансово-экономической жизни колледжа),
- отдел кадров (цель – подбор персонала),
- студенческий совет (цель этой подсистемы – обеспечение студенческого самоуправления).

б) Какие связи между ними существуют? Опишите их внешнюю и внутреннюю среду, структуру. Между системой и подсистемами существует прямая связь. Все подсистемы подчиняются непосредственно директору колледжа. Ему подчиняются напрямую подчиняются руководители всех подсистем.

Внешняя среда – государство и Министерство профессионального образования и занятости населения Приморского края (образовательная политика, законодательство), профессиональные ассоциации (научно-технические факторы), другие колледжи (конкуренты).

Внутренняя среда – студенты, цели деятельности и образовательные программы, преподаватели.

в) Системы и подсистемы – «Колледж», «Учебная часть», «Приемная комиссия» «Бухгалтерия», «Студенческий совет», «Отдел кадров» можно отнести:

- по взаимоотношениям со средой – к открытым;
- по происхождению – к смешанным (организационного типа);
- по описанию – к смешанным;
- по управлению – к комбинированным;

по функционированию - типа непараметрических систем.

г) Опишите вход, выход, цель, связи указанной системы и ее подсистем. входные – уровень подготовки поступающих, уровень проведения вступительных экзаменов; выходные – уровень профессиональной подготовки и адаптационные возможности молодых специалистов после окончания колледжа; внутренние – уровень и качество учебной и научной работы, уровень организации самостоятельной работы студентов, профессиональный уровень и состав преподавателей колледжа.

Цель – обучение студентов. Связи системы и подсистемы основаны на цели системы.

## **1.5. Зачетная ведомость**

Оценка запланированных результатов по учебной дисциплине

Результаты обучения	Критерии оценки
Обучающийся должен знать:	
З 1. сущность и характерные черты современного менеджмента, историю его развития;	даёт определения основных понятий менеджмента; знает сущность и характерные черты современного менеджмента, историю его развития;
З 2. методы планирования и организации работы подразделения;	знает методы планирования и организации работы подразделения;
З 3. принципы построения организационной структуры управления;	знает основные принципы построения организационной структуры управления;
З 4. основы формирования мотивационной политики организации;	знает основы формирования мотивационной политики организации;
З 5. особенности менеджмента в области профессиональной деятельности;	знает особенности менеджмента в области профессиональной деятельности;
З 6. внешнюю и внутреннюю среду организации;	знает факторы внешней и внутренней среды организации;
З 7. цикл менеджмента;	знает цикл менеджмента;
З 8. процесс принятия и реализации управленческих решений;	знает процесс принятия и реализации управленческих решений; классификацию управленческих решений; этапы принятия рационального решения;
З 9. функции менеджмента в рыночной экономике: организацию, планирование, мотивацию и контроль деятельности экономического субъекта;	знает функции менеджмента в рыночной экономике: организацию, планирование, мотивацию и контроль деятельности экономического субъекта;
З 10. систему методов управления;	знает систему методов управления;
З 11. методику принятия решений;	знает методику принятия решений;
З 12. стили управления, коммуникации.	знает стили управления; процесс коммуникаций и эффективность управления; элементы и этапы процесса коммуникаций.
Обучающийся должен уметь:	
У 1. использовать на практике методы планирования и организации работы подразделения; ОК 1-6	находит, применяет экономическую информацию;
У 2. анализировать организационные структуры управления; ОК 1-6	оперирует в практической деятельности экономическими категориями;
У 3. проводить работу по мотивации трудовой деятельности персонала; ОК 1-6	рассчитывает по принятой методологии основные технико-экономические показатели деятельности организации;
У 4. применять в профессиональной деятельности приемы управленческого общения; ОК 1-6	применяет в профессиональной деятельности приемы управленческого общения;
У 5. принимать эффективные решения, используя систему методов управления; ОК 1-6	принимает эффективные решения, используя систему методов управления;

У 6. учитывать особенности менеджмента в области профессиональной деятельности. ОК 1-6	учитывает особенности менеджмента в области профессиональной деятельности.
Осваиваемые элементы ОК 01. Выбирать способы решения задач профессиональной деятельности, применительно к различным контекстам.	Выбирает способы решения задач профессиональной деятельности, применительно к различным контекстам.
Осваиваемые элементы ОК 02. Осуществлять поиск, анализ и интерпретацию информации, необходимой для выполнения задач профессиональной деятельности.	Осуществляет поиск, анализ и интерпретацию информации, необходимой для выполнения задач профессиональной деятельности.
Осваиваемые элементы ОК 3. Планировать и реализовывать собственное профессиональное и личностное развитие.	Планирует и реализовывает собственное профессиональное и личностное развитие.
Осваиваемые элементы ОК 04. Работать в коллективе и команде, эффективно взаимодействовать с коллегами, руководством, клиентами.	Работает в коллективе и команде, эффективно взаимодействует с коллегами, руководством, клиентами.
Осваиваемые элементы ОК 05. Осуществлять устную и письменную коммуникацию на государственном языке с учетом особенностей социального и культурного контекста.	Осуществляет устную и письменную коммуникацию на государственном языке с учетом особенностей социального и культурного контекста.
Осваиваемые элементы ОК 06. Проявлять гражданско-патриотическую позицию, демонстрировать осознанное поведение на основе традиционных общечеловеческих ценностей, применять стандарты антикоррупционного поведения.	Проявляет гражданско-патриотическую позицию, демонстрирует осознанное поведение на основе традиционных общечеловеческих ценностей, применяет стандарты антикоррупционного поведения.

### Критерии оценивания теста:

Оценка «2» - выполнено 0-54 % заданий части А.

Оценка «3» - выполнено 55 % заданий части А.

Оценка «4» - выполнено 75 % заданий части А + 50 % заданий части В.

Оценка «5» - выполнено 85 % заданий части А + 50 % заданий части В +50 % заданий части С.

**МИНИСТЕРСТВО ПРОФЕССИОНАЛЬНОГО ОБРАЗОВАНИЯ  
И ЗАНЯТОСТИ НАСЕЛЕНИЯ ПРИМОРСКОГО КРАЯ**

**краевое государственное автономное  
профессиональное образовательное учреждение  
«Дальнегорский индустриально-технологический колледж»**

**КОМПЛЕКТ КОНТРОЛЬНО-ОЦЕНОЧНЫХ СРЕДСТВ  
УЧЕБНОЙ ДИСЦИПЛИНЫ ПРОФЕССИОНАЛЬНОГО ЦИКЛА**

**ОПЦ.13 ОСНОВЫ ПРЕДПРИНИМАТЕЛЬСКОЙ ДЕЯТЕЛЬНОСТИ И ФИНАНСОВОЙ  
ГРАМОТНОСТИ**

для специальности

09.02.07 Информационные системы и программирование

## СОДЕРЖАНИЕ

1. Паспорт комплекта контрольно-оценочных средств
2. Результаты освоения учебной дисциплины, подлежащие проверке
3. Оценка освоения учебной дисциплины
  - 3.1. Контроль и оценка освоения учебной дисциплины по темам (разделам)
    - 3.1.1 Методы и критерии оценивания в ходе текущего контроля
4. Контрольно-оценочные средства для проведения промежуточной аттестации
  - 4.1. Пакет материалов
  - 4.2. Критерии оценки

## 1. ПАСПОРТ КОМПЛЕКТА КОНТРОЛЬНО-ОЦЕНОЧНЫХ СРЕДСТВ

В результате освоения учебной дисциплины ОП.13 «Основы предпринимательской деятельности и финансовой грамотности» обучающийся должен обладать предусмотренными ФГОС по специальности СПО 09.02.07 Информационные системы и программирование (базовой подготовки) следующими умениями, знаниями, которые формируют профессиональную компетенцию, и общими компетенциями.

Обучающийся должен знать:

З 1	- сущность и значение современного предпринимательства
З 2	- виды предпринимательской деятельности
З 3	- организационно-правовые формы предпринимательской деятельности
З 4	- факторы внешней и внутренней предпринимательской среды
З 5	- формы государственной поддержки малого и среднего бизнеса
З 6	- виды и формы кредитования малого предпринимательства
З 7	- основы налогового регулирования предпринимательской деятельности;
З 8	- структуру и содержание бизнес-плана
З 9	- основные механизмы защиты предпринимательской тайны
З 10	- понятие, виды и способы снижения предпринимательского риска
З 11	- финансовую систему Российской Федерации
З 12	- основные элементы банковской системы РФ
З 13	- формы мошенничества и способы минимизации рисков

Обучающийся должен уметь:

У 1	- оперировать в практической деятельности экономическими категориями
У 2	- анализировать виды предпринимательской деятельности и факторы предпринимательской среды
У 3	- разрабатывать собственную бизнес-идею
У 4	- применять теоретические знания по финансовой грамотности для практической деятельности и повседневной жизни
У 5	- анализировать и извлекать информацию, касающуюся личных финансов, из источников различного типа
У 6	- распознавать финансовое мошенничество
У 7	- сопоставлять свои потребности и возможности, оптимально распределять свои материальные и трудовые ресурсы, составлять семейный бюджет и личный финансовый план
У 8	- применять знания о кредите, учете кредита в личном финансовом плане
У 9	- оценивать и принимать ответственность за рациональные решения и их возможные последствия для себя, своего окружения и общества в целом

Код ЛР	Личностные результаты реализации программы (дескрипторы)
ЛР 1	Осознающий себя гражданином и защитником великой страны.
ЛР 2	Проявляющий активную гражданскую позицию, демонстрирующий приверженность принципам честности, порядочности, открытости. Экономически активный и участвующий в студенческом и территориальном самоуправлении, в том числе на условиях добровольчества, продуктивно взаимодействующие и участвующие в деятельности общественных организаций. Готовый использовать свой

	личный и профессиональный потенциал для защиты национальных интересов России.
ЛР 3	Демонстрирующий приверженность к родной культуре, исторической памяти на основе любви к Родине, родному народу, малой родине, принятию традиционных ценностей многонационального народа России. Лояльный к установкам и проявлениям представителей субкультур, отличающий их от групп с деструктивным поведением. Демонстрирующий неприятие и предупреждающий социально опасное поведение окружающих.
ЛР 4	Принимающий семейные ценности своего народа, готовый к созданию семьи и воспитанию детей; демонстрирующий неприятие насилия в семье, ухода от родительской ответственности, отказа от отношений со своими детьми и их финансового содержания.
ЛР 5	Занимающий активную гражданскую позицию избирателя, волонтера, общественного деятеля.
ЛР 6	Принимающий цели и задачи научно-технологического, экономического, информационного развития России, готовый работать на их достижение. Стремящийся к формированию в сетевой среде личностного и профессионального, конструктивного «цифрового следа».
ЛР 7	Готовый соответствовать ожиданиям работодателей: проектно мыслящий, эффективно взаимодействующий с членами команды и сотрудничающий с другими людьми, осознанно выполняющий профессиональные требования, ответственный, пунктуальный, дисциплинированный, трудолюбивый, критически мыслящий, нацеленный на достижение поставленных целей; демонстрирующий профессиональную жизнестойкость.
ЛР 8	Проявляющий и демонстрирующий уважение к представителям различных этнокультурных, социальных, конфессиональных и иных групп. Сопричастный к сохранению, преумножению и трансляции культурных традиций и ценностей многонационального российского государства.
ЛР 9	Уважающий этнокультурные, религиозные права человека, в том числе с особенностями развития; ценящий собственную и чужую уникальность в различных ситуациях, во всех формах и видах деятельности.
ЛР 10	Принимающий активное участие в социально значимых мероприятиях, соблюдающий нормы правопорядка, следующий идеалам гражданского общества, обеспечения безопасности, прав и свобод граждан России; готовый оказать поддержку нуждающимся. Соблюдающий и пропагандирующий правила здорового и безопасного образа жизни, спорта; предупреждающий либо преодолевающий зависимости от алкоголя, табака, психоактивных веществ, азартных игр и т.д.
ЛР 11	Лояльный к установкам и проявлениям представителей субкультур, отличающий их от групп с деструктивным и девиантным поведением.

ЛР 12	Осознающий приоритетную ценность личности человека; уважающий собственную и чужую уникальность в различных ситуациях, во всех формах и видах деятельности.
ЛР 13	Умение реализовывать личностные качества в производственном процессе.
ЛР 14	Стрессоустойчивость, коммуникабельность.
ЛР 15	Опыт научно-исследовательской деятельности.
ЛР 16	Открытый к текущим и перспективным изменениям в мире труда, демонстрирующий навыки самообразования и саморазвития.
ЛР 17	Инновационность мышления в реализации производственных задач.
ЛР 18	Выполнение социальных норм и правил, внутреннего распорядка колледжа и предприятия.
ЛР 19	Профессиональная идентичность и ответственность.
ЛР 20	Самооценка и рефлексия результатов своей деятельности и развития.

Формируемые ОК:

ОК 01. Выбирать способы решения задач профессиональной деятельности, применительно к различным контекстам.

ОК 02. Осуществлять поиск, анализ и интерпретацию информации, необходимой для выполнения задач профессиональной деятельности.

ОК 03. Планировать и реализовывать собственное профессиональное и личностное развитие.

ОК 04. Работать в коллективе и команде, эффективно взаимодействовать с коллегами, руководством, клиентами.

ОК 05. Осуществлять устную и письменную коммуникацию на государственном языке с учетом особенностей социального и культурного контекста.

ОК 06. Проявлять гражданско-патриотическую позицию, демонстрировать осознанное поведение на основе традиционных общечеловеческих ценностей, применять стандарты антикоррупционного поведения.

ОК 11. Использовать знания по финансовой грамотности, планировать предпринимательскую деятельность в профессиональной сфере.

Формой промежуточной аттестации по учебной дисциплине является комплексный дифференцированный зачет (ОПЦ.13 Основы предпринимательской деятельности и финансовой грамотности; ОПЦ 12 Менеджмент).



## 2. РЕЗУЛЬТАТЫ ОСВОЕНИЯ УЧЕБНОЙ ДИСЦИПЛИНЫ, ПОДЛЕЖАЩИЕ ПРОВЕРКЕ

В результате аттестации по учебной дисциплине осуществляется комплексная проверка следующих умений и знаний, а также динамика формирования компетенций:

Результаты обучения: умения, знания и общие компетенции	Показатели оценки результата
<b>Уметь:</b>	
У1. оперировать в практической деятельности экономическими категориями; ОК 1-6, 11; ЛР 1-20	оперирует в практической деятельности экономическими категориями;
У2. анализировать виды предпринимательской деятельности и факторы предпринимательской среды; ОК 1-6, 11; ЛР 1-20	анализирует виды предпринимательской деятельности и факторы предпринимательской среды;
У 3. разрабатывать собственную бизнес-идею; ОК 1-6, 11; ЛР 1-20	разрабатывает собственную бизнес-идею;
У4. применять теоретические знания по финансовой грамотности для практической деятельности и повседневной жизни; ОК 1-6, 11; ЛР 1-20	применяет теоретические знания по финансовой грамотности для практической деятельности и повседневной жизни;
У5. анализировать и извлекать информацию, касающуюся личных финансов, из источников различного типа; ОК 1-6, 11; ЛР 1-20	анализирует и извлекает информацию, касающуюся личных финансов, из источников различного типа;
У6. распознавать финансовое мошенничество; ОК 1-6, 11; ЛР 1-20	распознает финансовое мошенничество;
У 7. сопоставлять свои потребности и возможности, оптимально распределять свои материальные и трудовые ресурсы, составлять семейный бюджет и личный финансовый план; ОК 1-6, 11; ЛР 1-20	сопоставляет свои потребности и возможности, оптимально распределяет свои материальные и трудовые ресурсы, составляет семейный бюджет и личный финансовый план;
У8. применять знания о кредите, учете кредита в личном финансовом плане; ОК 1-6, 11; ЛР 1-20	применяет знания о кредите, учете кредита в личном финансовом плане;
У9. оценивать и принимать ответственность за рациональные решения и их возможные последствия для себя, своего окружения и общества в целом. ОК 1-6, 11; ЛР 1-20	оценивает и принимает ответственность за рациональные решения и их возможные последствия для себя, своего окружения и общества в целом.
<b>Знать:</b>	
З1.сущность и значение современного предпринимательства;	формулирует понятие и значение предпринимательства; перечисляет основные этапы становления предпринимательства;
З2.виды предпринимательской деятельности;	перечисляет основные виды предпринимательской деятельности;
З3.организационно-правовые формы предпринимательской деятельности;	раскрывает организационно-правовые формы предпринимательской деятельности;
З4.факторы внешней и внутренней предпринимательской среды;	дает понятие среда организации; дифференцирует факторы макросреды; выделяет факторы микросреды;

	раскрывает влияние факторов внешней и внутренней среды на процесс и результат деятельности предприятия; приводит примеры факторов среды способствующих и затрудняющих функционирование, развитие организации.
35.формы государственной поддержки малого и среднего бизнеса;	раскрывает формы государственной поддержки малого и среднего бизнеса;
36.виды и формы кредитования малого предпринимательства;	называет виды и формы кредитования малого предпринимательства;
37.основы налогового регулирования предпринимательской деятельности;	знает основы налогового регулирования предпринимательской деятельности;
38.структуру и содержание бизнес-плана;	раскрывает структуру и содержание бизнес-плана;
39.основные механизмы защиты предпринимательской тайны;	раскрывает основные механизмы защиты предпринимательской тайны;
310.понятие, виды и способы снижения предпринимательского риска;	дает определение понятию предпринимательского риска; называет виды предпринимательского риска; раскрывает сущность способов снижения предпринимательского риска;
311.финансовую систему Российской Федерации;	раскрывает сущность финансовой системы Российской Федерации;
312.основные элементы банковской системы РФ;	раскрывает содержание основных элементов банковской системы РФ;
313.формы мошенничества и способы минимизации рисков.	раскрывает содержание формы мошенничества и способы минимизации рисков.

### 3.ОЦЕНКА ОСВОЕНИЯ УЧЕБНОЙ ДИСЦИПЛИНЫ

#### 3.1. Контроль и оценка освоения учебной дисциплины по темам (разделам)

Элемент учебной дисциплины	Формы и методы контроля			
	Текущий контроль		Промежуточная аттестация	
	Осваиваемые результаты	Метод контроля	Проверяемые результаты	Форма контроля
<b>Раздел 1. Сущность и классификация предпринимательской деятельности</b>				
Тема 1.1 Сущность Предпринимательства, развитие предпринимательства в России	У 1.У 2. 31. 32. ЛР 1-20.	-устный опрос.	У 1.У 2. 31. 32. ЛР 1-20.	7 семестр-другие формы контроля  8 семестр - Дифференцирован- ный зачет
Тема 1.2 Классификация предпринимательства	У 1.У 2. 31. 32. 3 4. ЛР 1- 20.	-устный опрос; - практическое занятие № 1; -практическое занятие № 2; -самостоятельная работа.	У 1.У 2. 31. 32. 3 4. ЛР 1-20.	
Тема 1.3 Предпринимательство как процесс. Предпринимательская среда	У 1.У 2. 31. 32. 3 4. ЛР 1- 20.	устный опрос; - практическое занятие № 3.	У 1.У 2. 31. 32. 3 4. ЛР 1-20.	
<b>Раздел 2. Правовое регулирование и государственная поддержка предпринимательской деятельности</b>				
Тема 2.1 Правовое регулирование предпринимательской деятельности	У 1.У 2. 31. 3 2. У 8. ЛР 1-20.	-устный опрос; -практическое занятие № 4; -самостоятельная работа.	У 1.У 2. 31. 3 2. У 8. ЛР 1-20.	
Тема 2.2 Государственная регистрация юридических лиц и индивидуальных предпринимателей	У 1.У 2. У 8. 31. 3 2. ЛР 1- 20.	-устный опрос.	У 1.У 2. У 8. 31. 3 2. ЛР 1-20.	
Тема 2.3 Юридическая ответственность предпринимателя	У 1.У 2. У 8. 31. 3 2. ЛР 1- 20.	-устный опрос.	У 1.У 2. У 8. 31. 3 2. ЛР 1-20.	
Тема 2.4 Государственная и муниципальная поддержка предпринимательской деятельности в России	У 1.У 2. У 8. 31. 3 2. 3 5. ЛР 1-20.	-устный опрос.	У 1.У 2. У 8. 31. 3 2. 3 5. ЛР 1-20.	
<b>Раздел 3. Финансовое самообеспечение предпринимательской деятельности</b>				
Тема 3.1 Формирование имущественной основы	У 1.У 2. У 8. 31. 3 2. ЛР 1- 20.	-устный опрос.	У 1.У 2. У 8. 31. 3 2. ЛР 1-20.	

предпринимательской деятельности				
Тема 3.2 Финансовые результаты предпринимательской деятельности	У 1.У 2. У 4. У 5. У 8. 31. 3 2. ЛР 1-20.	-устный опрос.	У 1.У 2. У 4. У 5. У 8. 31. 3 2. ЛР 1-20.	
Тема 3.3 Налоговое регулирование предпринимательской деятельности	У 1.У 2. У 4. У 5. У 8. 31. 3 2. 3 7. ЛР 1-20.	-устный опрос; -практическое занятие № 5; -практическое занятие № 6; -самостоятельная работа.	У 1.У 2. У 4. У 5. У 8. 31. 3 2. 3 7. ЛР 1-20.	
Тема 3.4 Организация и развитие собственного дела. Предпринимательский риск	У 1.У 2. У 3.У 4. У 5. У 8. 31. 3 2.3 3, 3 4. 3 5.3 6. 3 7. 3 8. 3 11. ЛР 1-20.	-устный опрос; -практическое занятие № 7.	У 1.У 2. У 3.У 4. У 5. У 8. 31. 3 2.3 3, 3 4. 3 5.3 6. 3 7. 3 8. 3 11. ЛР 1-20.	
Тема 3.5 Культура предпринимательства	У 1.У 2. У 8. ЛР 1-20.	-практическое занятие № 8; -самостоятельная работа.	У 1.У 2. У 8. ЛР 1-20.	
<b>Раздел 4. Основы финансовой грамотности</b>				
Тема 4.1 Финансовая система Российской Федерации	У 1.У 2. У 8.3 11. ЛР 1-20.	-устный опрос; -практическое занятие № 9; -практическое занятие № 10; -практическое занятие № 11; -самостоятельная работа.	У 1.У 2. У 8.3 11. ЛР 1-20.	
Тема 4.2 Пенсионное обеспечение	У 1.У 2. У 8.3 11. ЛР 1-20.	-устный опрос; -практическое занятие № 12; -самостоятельная работа.	У 1.У 2. У 8.3 11. ЛР 1-20.	
Тема 4.3 Банковская система РФ. Фондовый рынок	У 1.У 2. У 8.3 11.3 12. ЛР 1-20.	-устный опрос.	У 1.У 2. У 8.3 11.3 12. ЛР 1-20.	
Тема 4.4 Депозит. Кредит. Расчетно-кассовые операции	У 1.У 2. У 8.3 11.3 12. ЛР 1-20.	-устный опрос.	У 1.У 2. У 8.3 11.3 12. ЛР 1-20.	
Тема 4.5 Страхование	У 1.У 2. У 8.3 11.3 12. ЛР 1-20.	-устный опрос.	У 1.У 2. У 8.3 11.3 12. ЛР 1-20.	
Тема 4.6 Личное финансовое планирование	У 1.У 2. У 8.3 11.3 12.3 17. ЛР 1-20.	-устный опрос; -практическое занятие № 13;	У 1.У 2. У 8.3 11.3	

		-самостоятельная работа.	12.3 17. ЛР 1-20.	
Тема 4.7 Финансовое мошенничество	У 1.У 2. У 6. У 8. 3 9. 3 13. ЛР 1-20.	-практическое занятие № 14; -практическое занятие № 15 (тестирование).	У 1.У 2. У 6. У 8. 3 9. 3 13. ЛР 1-20.	

### 3.1.1. Методы и критерии оценивания в ходе текущего контроля

#### 1. Устный опрос. Критерии оценивания.

Оценка 5 «отлично» - ответил на вопросы в объеме лекционного и дополнительного материала, дал полные грамотные ответы на все дополнительные вопросы.

Оценка 4 «хорошо» - грамотно изложил ответы на вопросы, но содержание и формулировки имеют отдельные неточности (допускается нечеткая формулировка определений), в полной мере ответил на заданные дополнительные вопросы.

Оценка 3 «удовлетворительно» - ответил на часть вопросов в объеме лекционного материала и ответил на часть дополнительных вопросов.

Оценка 2 «неудовлетворительно» - допустил ошибки в определении базовых понятий, исказил их смысл, не ответил на дополнительные вопросы.

#### 2. Тестовое задание. Критерии оценивания.

Оценка «2» - выполнено 0-54 % заданий части А.

Оценка «3» - выполнено 55 % заданий части А.

Оценка «4» - выполнено 75 % заданий части А + 50 % заданий части В.

Оценка «5» - выполнено 85 % заданий части А + 50 % заданий части В +50 % заданий части С.

#### 3. Самостоятельная работа. Критерии оценивания.

Оценка 5 «отлично» - работа выполнена в полном объеме; учтены все требования к данной работе; самостоятельно поставлены цели и задачи работы, соответствующие заданной теме/проблеме; получены результаты в соответствии с поставленной целью; работа оформлена аккуратно и грамотно.

Оценка 4 «хорошо» - выполнены требования к оценке «5», но были допущены два-три недочета; не более одной негрубой ошибки и одного недочета.

Оценка 3 «удовлетворительно» - работа выполнена не в полном объеме, но объем выполненной части работы позволяет получить часть результатов в соответствии с поставленной целью.

Оценка 2 «неудовлетворительно» - работа выполнена не полностью и объем выполненной части работы позволяет получить недостаточно результатов в соответствии с поставленной целью.

Самостоятельная работа студентов предполагает работу с основной и дополнительной литературой, подготовку рефератов, докладов, сообщений, презентаций по темам курса.

Изучение теоретической части курса возможно путем самообразования, но при этом рекомендуется придерживаться структуры курса дисциплины, предложенной в программе. При самоподготовке необходимо обязательно ознакомиться с предложенной по данной теме

литературой, выбрать для себя наиболее заинтересовавшую тему для углубленного изучения и подготовки реферата.

Рекомендации по подготовке электронной презентации.

5. Планирование презентации (выбор темы, определение цели).

6. Подготовка содержания презентации.

6.1. Анализ темы презентации.

6.2. Поиск и переработка источников информации.

6.3. Составление плана презентации.

6.4. Написание исходного текста для презентации.

6.5. Разделение исходного текста на порции (слайды) – определение их последовательности, состава каждого слайда, определение устного комментария к каждому слайду.

6.6. Техническая реализация презентации (использование возможностей программы Power Point для подготовки мультимедийной презентации; использование мультимедийных эффектов).

6.7. Выбор дизайна презентации.

6.8. Репетиция презентации (проверка синхронности устного текста и демонстрируемых слайдов; обеспечение соответствия объема презентации отведенному на нее времени, проверка соответствия презентации требованиям устного публичного выступления).

#### 4. Практическая работа. Критерии оценивания.

Оценка «5» - работа выполнена в полном объеме, с соблюдением алгоритма выполнения: последовательности проведения измерений, заполнения таблиц, графиков и др.; правильно и аккуратно выполнены все записи, таблицы, рисунки, чертежи, графики, вычисления; получены результаты в соответствии с поставленной целью.

Оценка «4» - выполнены требования к оценке «5», но были допущены два-три недочета; не более одной негрубой ошибки и одного недочета.

Оценка «3» - работа выполнена не в полном объеме, но объем выполненной части работы позволяет получить часть результатов в соответствии с поставленной целью.

Оценка «2» - работа выполнена не полностью и объем выполненной части работы не позволяет получить никаких результатов в соответствии с поставленной целью.

## **4. КОНТРОЛЬНО-ОЦЕНОЧНЫЕ СРЕДСТВА ДЛЯ ПРОВЕДЕНИЯ ПРОМЕЖУТОЧНОЙ АТТЕСТАЦИИ**

### **1. Дифференцированный зачёт**

**1.1. Форма проведения:** письменная, тестирование.

**1.2. Условия выполнения**

Время выполнения задания: 90 минут

Оборудование учебного кабинета:

- рабочие места по количеству обучающихся;
- рабочее место преподавателя.

Информационные источники:

- инструкция проведения теста;
- тест;
- бланк для ответов.

К занятиям в кабинетах допускаются обучающиеся, прошедшие инструктаж по ОТ. При проведении занятий обучающиеся должны выполнять все требования Устава колледжа; правила поведения в кабинетах, лабораториях и территории колледжа; расписание учебных занятий и распорядок дня; установленные режимы труда и отдыха. Обучающиеся должны строго выполнять требования пожарной безопасности; знать места расположения первичных средств пожаротушения и правила их использования.

**1.3. Пакет материалов для проведения дифференцированного зачёта**

Перечень тем, контролируемых в ходе промежуточной аттестации.

1. Понятие, сущность и признаки предпринимательской деятельности. Функции предпринимательства.
2. Классификация предпринимательства. Виды предпринимательской деятельности.
3. Правовой статус предпринимателя. Организационно-правовые формы предпринимательской деятельности. Этапы образования юридического лица.
4. Основные виды ответственности предпринимателей: гражданско-правовая, административная, уголовная, налоговая ответственность предпринимателей.
5. Дисциплинарная, материальная ответственность предпринимателей.
6. Государственная и муниципальная поддержка бизнеса, её цели и задачи. Формы государственной поддержки малого и среднего бизнеса. Финансовая поддержка как основной механизм государственной поддержки.
7. Виды и формы кредитования малого предпринимательства. Финансовое самообеспечение хозяйствующего субъекта.
8. Основы налогового регулирования предпринимательской деятельности. Система налогов и сборов РФ.
9. Налоговые режимы для малого бизнеса.
10. Предпринимательская идея – основа бизнеса. Источники бизнес-идей. Анализ предпринимательских идей. Этапы организации бизнеса.
11. Понятие и виды предпринимательского риска. Факторы риска. Потери от риска. Управление риском. Способы снижения риска.
12. Финансовая система Российской Федерации. Финансовые функции современного государства.

13. Пенсия, государственная пенсионная система в РФ. Виды пенсий.
14. Личный бюджет. Структура, способы составления и планирования личного бюджета. Личный финансовый план: финансовые цели, стратегия и способы их достижения.
15. Сущность и структура банковской системы РФ. Роль ЦБ РФ и его функции.
16. Коммерческие банки, их функции и операции. Структура фондового рынка. Виды ценных бумаг. Фондовая биржа.
17. Банковские депозиты. Депозитный договор. Управление рисками по депозиту.
18. Кредиты, принципы кредитования. Виды банковских кредитов для физических лиц. Кредитный договор. Кредитная история. Коллекторские агентства.
19. Банковские операции для физических лиц. Обмен, перевод и хранение денег. Платежные системы. Виды платежных средств. Безопасность платежей.
20. Система страхования РФ. Виды страхования для физических лиц. Действия сторон договора страхования при наступлении страхового случая.
21. Формы мошенничества и способы минимизации рисков. Наказания за финансовое мошенничество. Как себя обезопасить от финансовых махинаций.
22. «Финансовая подушка безопасности». Этапы построения личного финансового плана.

#### Образец КИМа

### ЧАСТЬ А

Критерии оценивания: за каждый правильный ответ на вопрос теста – 1 балл.

Максимальное количество баллов – 37 баллов.

1. Виталий решил открыть депозит, но в Петропавловске-Камчатском, где он живет, банки предлагают по вкладам не больше 4,5% годовых. А его сестра Наталья, которая переехала в Калининград, рассказывает, что там можно положить деньги в банк и под 6%. Что может сделать Виталий, чтобы стать клиентом банка, у которого нет офиса в его городе? Выберите один верный ответ:

а) у Виталия есть возможность открыть вклад, а также купить ценные бумаги и оформить страховые полисы в компаниях из других регионов дистанционно – через финансовый маркетплейс;

б) Виталию придется съездить один раз в другой город, заключить договор с нужной ему финансовой организацией и дальше он сможет дистанционно с ней работать – другого выхода нет.

2. Укажите, верно ли утверждение: «Цифровые рубли можно будет использовать точно так же, как и обычные купюры и монеты, банковские карты и электронные кошельки: расплачиваться за товары и услуги, делать переводы. Цифровые рубли будут эквивалентны наличным и безналичным: 1 наличный рубль = 1 безналичный рубль = 1 цифровой рубль». Выберите один верный ответ:

а) да;

б) нет.

3. Верно ли утверждение: «Пользоваться общественной сетью Wi-Fi для совершения финансовых операций вполне безопасно»?

а) да;

б) нет.

4. Друзья Александра то и дело хвастаются, что зарабатывают деньги на операциях с ценными бумагами, убеждая его, что это гораздо выгоднее депозитов. Но Александр никогда раньше не инвестировал и плохо разбирается в фондовом рынке, да и вообще он не склонен к риску. Какие шаги ему стоит предпринять, если он все же поддастся уговорам и решит попробовать инвестировать на фондовом рынке?

а) пройти бесплатное обучение для начинающих инвесторов;

б) открыть брокерский счет, спросить у друзей во что они инвестируют, и может начать самому;

в) для начала выбрать пассивную стратегию инвестирования (например, используя коллективные инвестиции);



г) не нужно ничего делать инвестиции – это большой риск. Если получилось у друзей, то это не значит, что получится у вас.

5. Василий ведет учет доходов и расходов. Его бюджет на протяжении года профицитный, и оставшиеся средства он тратит на развлечения. Друзья рассказали ему о торговле на бирже, и он решил, что разницу между доходами и расходами будет инвестировать, хотя у него нет никаких накоплений. Как вы думаете, правильно ли он собрался поступить?

а) нет, так как прежде, чем инвестировать необходимо создать денежный резерв (подушку безопасности), определить цель инвестирования и разобраться, как это работает;

б) да, так как тогда он сможет еще больше заработать и за счет этого создаст накопления.

6. Как инвестор может приобрести ОФЗ-н («народные» облигации федерального займа)?

а) все ценные бумаги обращаются на бирже, поэтому их можно приобрести, через любого брокера;

б) купить ОФЗ-н можно только в банках-агентах – в офисах обслуживания, через личные кабинеты на их сайтах или мобильные приложения банков.

7. Покупая данную ценную бумагу, инвестор приобретает право на получение текущего дохода в виде периодически выплачиваемого процента и возвращение фиксированной суммы в конце указанного срока. О каком финансовом инструменте идет речь?

а) акция;

б) форвардный контракт;

в) облигация;

г) фьючерсный контракт.

8. Инвестор вправе иметь только один договор на ведение индивидуального инвестиционного счета (ИИС). Что необходимо сделать в случае заключения нового договора на ведение ИИС?

а) ранее заключенный договор на ведение ИИС должен быть прекращен в течение месяца;

б) ранее заключенный договор на ведение ИИС должен быть расторгнут до заключения нового договора;

в) ранее заключенный договор на ведение ИИС должен быть прекращен в срок не более 3 месяцев.

9. Вам на почту пришло письмо от портала «Госуслуги», но оказалось в папке «Спам». В нем сообщается, что вам положена выплата от государства за прививку. Ниже дана ссылка, по которой надо активировать письмо, чтобы получить выплату. Ваши действия?

а) письмо случайно попало в спам, нужно перейти по ссылке, поскольку это официальный источник;

б) надо обратиться по указанным контактам за разъяснениями и выполнить то, что скажет контактное лицо;

в) так действуют мошенники через сайты-подделки (фишинговые сайты) — ничего не следует открывать.

10. Вы играете в онлайн-игру, где можно общаться между собой и знакомиться с другими игроками. Игра бесплатная, но для расширения опций существует магазин, в котором можно купить дополнения. В игровой чат новый знакомый скинул вам ссылку на неофициальный магазин со сниженными ценами. Как будете действовать в такой ситуации?

а) не станете переходить по ссылке от нового знакомого;

б) попытаете сэкономить деньги и перейдете по ссылке для оплаты.

11. Недавно Игорю пришло странное уведомление в Google-календарь: «На сегодня запланирован вывод 105 230 руб. получение» и какая-то ссылка. По ссылке открылся сайт. Там было написано, что на его счет идет перевод, но надо оплатить комиссию, и тогда деньги зачислятся на карту. Была приписка – если он не заплатит комиссию, то счет заблокируют. Для того чтобы оплатить комиссию, Игорю нужно ввести данные своей карты. На сайте были отзывы разных людей, которые уже получили деньги. Как следует поступить в этой ситуации?

а) не вводить свои данные. Позвонить в банк и уточнить, что это за перевод;

б) ввести номер карты, номер телефона и ждать получения денег.

12. Вы стали участником ДТП. У обоих водителей действующие полисы ОСАГО. Вы оформили европротокол. В течение какого срока необходимо представить извещение в вашу страховую компанию для получения выплаты по ОСАГО?

а) в течение 5 рабочих дней;

- б) на следующий день после ДТП;
- в) в течение 14 календарных дней.
- г) в течение 21 календарного дня.

13. Каков максимальный размер выплаты на ремонт автомобиля по полису обязательного страхования автогражданской ответственности (ОСАГО (руб.)?)

- а) 400 000;
- б) 500 000;
- в) 700 000;
- г) 1 400 000.

14. В вашей квартире прорвало трубу, и вы случайно затопили соседей этажом ниже. Какая из перечисленных страховок поможет вам покрыть причиненный соседям ущерб?

- а) страхование имущества от риска затопления;
- б) страхование ответственности за причинение вреда.

15. Если вы решили взять кредит, на что в первую очередь следует обратить внимание?

- а) на удобство расположения офиса банка;
- б) на полную стоимость кредита;
- в) на бонусные программы банка;
- г) на биографии руководителей банка.

16. Что из перечисленного верно в отношении понятия «финансовая подушка безопасности»? Выберите все верные ответы:

- а) подушка безопасности должна равняться как минимум двум годовым доходам семьи;
- б) желательный размер подушки безопасности составляет от 3 до 6 сумм ежемесячных доходов семьи;
- в) семьи с невысоким доходом не имеют возможности создать подушку безопасности;
- г) финансовая подушка безопасности – это определенная сумма денег, которая призвана обеспечивать человеку привычный образ жизни в кризисной ситуации.

17. На купонном поле банкноты кто-то ручкой написал номер телефона. Можно ли оплатить покупку в магазине такой банкнотой?

- а) да;
- б) нет.

18. Кто должен знать ПИН-код?

- а) владелец карты и сотрудник банка;
- б) только владелец карты;
- в) близкие люди владельца карты;
- г) пин-код должен быть написан на карте.

19. Каким образом может получить свои накопления (в том числе – добровольные взносы) гражданин, формирующий средства пенсионных накоплений в негосударственном пенсионном фонде (НПФ) или Социальном фонде Российской Федерации (СФР), при выходе на пенсию?

- а) в виде единовременной выплаты;
- б) в виде пожизненной выплаты;
- в) путем выплаты в течение нескольких лет;
- г) все вышеперечисленные варианты верны.

20. Какие организации участвуют в системе пенсионного обеспечения Российской Федерации?

- а) негосударственные пенсионные фонды (НПФ);
- б) страховые компании;
- в) управляющие компании, с которыми Социальный фонд Российской Федерации (СФР) заключил договор доверительного управления средствами пенсионных накоплений;
- г) ПФР.

21. Что может включать в себя доход человека на пенсии?

- а) государственная пенсия (СФР+НПФ);
- б) дополнительная пенсия (НПФ);
- в) долгосрочный вклад;
- г) все перечисленное.

22. Какие виды налоговых вычетов из перечисленных существуют?

- а) стандартные;

- б) социальные;
- в) долговые;
- г) имущественные.

23. С какой суммы дохода взимается подоходный налог (налог на доходы физических лиц – НДФЛ) в размере 15% ?

- а) с суммы дохода, который превысит 1 млн рублей в год;
- б) с суммы дохода, который превысит 3 млн рублей в год;
- в) с суммы дохода, который превысит 5 млн рублей в год;
- г) с суммы дохода, который превысит 10 млн рублей в год.

24. На каких платформах можно оплатить налоги онлайн?

- а) в личном кабинете на сайте своего банка;
- б) на сайте Министерства финансов;
- в) на портале «Госуслуги»;
- г) на сайте Федеральной налоговой службы.

25. Укажите, верно ли утверждение: «Законом установлены сроки рассмотрения и принятия финансовым уполномоченным решения по обращению».

- а) да;
- б) нет.

26. Каким способом можно направить жалобу в Центральный банк Российской Федерации?

- а) через электронную форму на сайте Центрального банка Российской Федерации;
- б) по почте;
- в) лично через общественную приемную Центрального банка Российской Федерации;
- г) с помощью мобильного приложения «ЦБ-онлайн».

27. Какая из перечисленных организаций защищает права потребителей финансовых услуг?

- а) Минфин России;
- б) Минэкономразвития России;
- в) МЧС России;
- г) Банк России.

28. Соотнесите понятия (1-4) с правильными определениями (А-Д). Каждому понятию соответствует только одно определение:

1.Кэшбэк	А Сумма, в пределах которой банк готов предоставить клиенту кредит для оплаты товаров и снятия наличных.
2.Грейс-период	В Вид потребительского кредита, представляющий собой, по сути, перерасход по дебетовой карте.
3.Овердрафт	С Период беспроцентного пользования денежными средствами по кредитной карте клиента при условии полного погашения задолженности в установленные банком сроки.
4.Кредитный лимит	Д Возврат части денег, которые вы потратили при оплате покупки банковской картой.

29. Надо ли выплачивать кредит банку с отозванной лицензией?

- а) кредит необходимо продолжать выплачивать в соответствии с информацией на специальном портале агентства по страхованию вкладов;
- б) нет, теперь можно не выплачивать кредит;
- в) продолжать выплачивать кредит нужно только в том случае, если это потребуют сделать официальным письмом.

30. Верны ли следующие суждения о предпринимательстве?

- А) Основной целью предпринимательской деятельности является получение прибыли.
- Б) предпринимательство развивается в условиях рыночной экономики
- а) верно только А; б) верно только Б; в) верны оба суждения; г) оба суждения неверны.

31. Организационно-правовой формой предпринимательской деятельности является:

- а) индивидуальное предпринимательство;
- б) хозяйственное общество;

- в) товарищество;
- г) всё вышеперечисленное.

32. Установите соответствие между видами бизнеса и их характерными чертами:

Виды бизнеса	Характерные черты
А) Крупный бизнес	1) возможность осуществлять массовое производство
Б) Малый бизнес	2) более быстрая реакция на перемены спроса на рынке
	3) неустойчивость предприятия, большая подверженность риску
	4) мощная материально-техническая и финансовая база

33. Деятельность людей, направленная на получение прибыли:

- а) благотворительность;
- б) предпринимательство;
- в) творчество;
- г) кредит.

34. Страхование – это:

- а) деятельность предприятий по продвижению товаров на рынок;
- б) направление государственной экономической политики;
- в) элемент производственных отношений, связанный с возмещением материальных потерь в процессе общественного производства;
- г) операции с ценными бумагами, осуществляемые Центральным банком и коммерческими банками на открытом рынке.

35. Страхователь – это:

- а) специализированная организация, проводящая страхование;
- б) владелец акций какого-либо предприятия;
- в) частное лицо, занимающееся предпринимательской деятельностью;
- г) физическое или юридическое лицо, уплачивающее страховые взносы.

36. Вознаграждение за труд в зависимости от квалификации работника, сложности, количества, качества и условий выполняемой работы, а также компенсационные выплаты и стимулирующие выплаты – это \_\_\_\_\_.

37. Какое предприятие, не наделено правом собственности на закрепленное имущество, которое является неделимым и не может быть распределено по долям между работниками предприятия \_\_\_\_\_.

## ЧАСТЬ В

### ПИСЬМЕННАЯ ТВОРЧЕСКАЯ РАБОТА (ЭССЕ)

Максимальное количество баллов – 12 баллов.

Критерии оценки письменной творческой работы (эссе):

12 баллов:

- содержание работы полностью соответствует теме;
- глубоко и аргументировано раскрывается тема, что свидетельствует об отличном знании проблемы и дополнительных материалов, необходимых для ее освещения, умение делать выводы и обобщения;

- стройное по композиции, логическое и последовательное изложение мыслей;

- четко сформулирована проблема эссе, связно и полно доказывается выдвинутый тезис;

- написано правильным литературным языком и стилистически соответствует содержанию;

- фактические ошибки отсутствуют;

- достигнуто смысловое единство текста, дополнительно использующегося материала;

- заключение содержит выводы, логично вытекающие из содержания основной части.

6 баллов:

- достаточно полно и убедительно раскрывается тема с незначительными отклонениями от нее;

- обнаруживаются хорошие знания литературного материала, и других источников по теме эссе и умение пользоваться ими для обоснования своих мыслей, а также делать выводы и обобщения;

- логическое и последовательное изложение текста работы;
- четко сформулирован тезис, соответствующий теме эссе;
- в основной части логично, связно, но недостаточно полно доказывается выдвинутый тезис;
- написано правильным литературным языком, стилистически соответствует содержанию;
- имеются единичные фактические неточности;
- имеются незначительные нарушения последовательности в изложении мыслей;
- заключение содержит выводы, логично вытекающие из содержания основной части.

3 балла:

- в основном раскрывается тема;
- дан верный, но односторонний или недостаточно полный ответ на тему;
- допущены отклонения от нее или отдельные ошибки в изложении фактического материала;
- обнаруживается недостаточное умение делать выводы и обобщения;
- материал излагается достаточно логично, но имеются отдельные нарушения последовательности выражения мыслей;
- выводы не полностью соответствуют содержанию основной части.

0 - 1 балл:

- тема полностью нераскрыта, что свидетельствует о поверхностном знании;
- состоит из путаного пересказа отдельных событий, без вывода и обобщений;
- характеризуется случайным расположением материала, отсутствием связи между частями;
- выводы не вытекают из основной части;
- многочисленные (60-100%) заимствования текста из других источников;
- отличается наличием грубых речевых ошибок.

Выберите одно из предложенных ниже высказываний и изложите свои мысли (свою точку зрения, отношение) по поводу поднятой проблемы. Приведите необходимые аргументы для обоснования своей позиции.

1. «Деньги ведь что ёж, которого легко словить, но непросто удержать» (К. Элиан).
2. «Думай, прежде чем вкладывать деньги, и не забывай думать, когда уже вложил их» (Ф. Дойл).
3. «Тех, кто не желает брать на себя ответственность за свою финансовую жизнь прямо сейчас, ждёт безрадостное существование в будущем» (Р. Кийосаки).
4. «Сколько всяких ходов и выходов в этом финансовом мире! Целый лабиринт подземных течений! Немного прозорливости, немного сметки, немного удачи – время и случай – вот что по большей части решает дело» (Т. Драйзер).
5. «Из пяти смертных грехов бизнеса первым и, как правило, самым распространённым является излишнее стремление к получению прибыли» (П. Друкер).
6. «Всё можно сделать лучше, чем делалось до сих пор» (Г. Форд).
7. «Наука научила нас продлевать жизнь. Теперь мы должны научиться делать эту долгую жизнь достойной» (Хелен Хэйес).
8. «Молодость проходит так быстро, что не успеваешь вовремя оформить себе пенсию» (С. Родионович).
9. «Налоги – это цена, которую мы платим за возможность жить в цивилизованном обществе» (Оливер Уэнделл Холмс-старший).
10. «Иногда деньги слишком дорого стоят» (Р. Эмертон).

## **ЧАСТЬ С**

### **ПРАКТИЧЕСКИЕ МИНИ-ЗАДАЧИ**

Максимальное количество баллов – 10 баллов.

1. Оценивается от 0 до 3 баллов.

Вам нужно выбрать надёжный банк. Как вы будете действовать? Кратко опишите три шага.

2. Оценивается от 0 до 4 баллов.

Предположим, что вы получили в наследство 2 млн р. и пока не определились, на что их потратить, решили положить деньги в банк. Сколько вы сделаете вкладов и на какие суммы? Почему примете именно такое решение?

3. Оценивается от 0 до 3 баллов.

Вы определяетесь со своими финансами. Так, для вашей финансовой деятельности, вам нужно иметь небольшую сумму «на чёрный день», а также накопить на большую покупку. Какие или какой вклад вы выберете и почему?

## 1.4. Эталоны ответов обучающихся

### ЧАСТЬ А

Критерии оценивания: за каждый правильный ответ на вопрос теста – 1 балл.  
Максимальное количество баллов – 37 баллов.

1 а	7 в	13 а	19 г	25 а	31 г	37 унитарное
2 а	8 а	14 б	20 в	26 а, б, в, г	32 А- 14; Б- 23	
3 б	9 в	15 б	21 г	27 г	33 б	
4 а,в	10 а	16 б,г	22 а,б,г	28 1-Д; 2-С; 3-В; 4-А	34 в	
5 а	11 а	17 а	23 в	29 а	35 а	
6 б	12 а	18 б	24 а, б, в, г	30 в	36 заработная плата	

### ЧАСТЬ В

#### ПИСЬМЕННАЯ ТВОРЧЕСКАЯ РАБОТА (ЭССЕ)

Максимальное количество баллов – 12 баллов.

Из пяти смертных грехов бизнеса первым и самым распространенным является поклонение высоким прибылям (Питер Друкер)

В настоящее время в экономике происходят значительные изменения, которые связаны с активным развитием рыночной экономики. Рыночная экономика переменяла не только экономику страны, как таковую, но и другие сферы жизни: политическую, социальную. В современных условиях активно распространяется предпринимательство, как особый вид деятельности. Сегодня все большую актуальность получают различные формы и виды предпринимательской деятельности. Однако, согласно статистическим данным, многие фирмы закрывают свою деятельность в первые пять лет работы. С чем связан данный факт? Попробуем разобраться.

В соответствии со многими определения различных исследователей, основной целью предпринимательства является получение прибыли. При том, проанализировав различные источники, мы можем с полной уверенностью сказать, что в 9 источниках из 10, именно данная цель стоит на первом месте. Так ли это на самом деле? Является ли истинной целью – получение прибыли? Или же это должно быть второстепенно для предпринимателя?

Известный американский ученый Питер Друкер сказал: «Из пяти смертных грехов бизнеса первым и самым распространенным является поклонение высоким прибылям». И мы не смеем не согласиться с данной мыслью. Мы абсолютно убеждены в том, что как только предприниматель ставит перед собой цель – заработать как можно больше денег – его бизнес непременно подвергается большой опасности. Почему? Ответим на данный вопрос более детально. Итак, когда предприниматель осуществляет свою деятельность, он, прежде всего, ориентирован на предоставление услуги (будь то оказание юридических услуг, или деятельность салона красоты). И чем качественнее будет оказана данная услуга, тем больший поток клиентов будет в будущем. То есть качество выполнения услуги является неким гарантом, что клиент придет к вам снова. Рассмотрим другой вариант. Предприниматель ставит перед собой цель – заработать один миллион в месяц. Разве будет он видеть потребности клиентов в таком случае? Вероятнее всего, нет. Он будет ориентирован на получение как можно большего дохода, игнорируя при этом потребности и запросы клиента. Далее последует цепочка событий: клиент недоволен – клиент более не обратится в данную фирму – у фирмы будет падать спрос – у фирмы падают финансовые показатели – фирма разоряется. То есть преследуя цель – получение большого дохода, в погоне за большими деньгами,

предприниматель может упустить не только клиента, но и всю свою деятельность, которая попросту перестанет приносить доход.

Безусловно, осуществляя предпринимательскую деятельность, предприниматель не может игнорировать прибыль, поскольку она является инструментом мотивации не только самого предпринимателя, но и его подчиненных. Но вместе с тем, приоритетной целью это быть не может.

Я глубоко убежден в том, что любая деятельность рано или поздно начнет приносить доход, если вы по-настоящему любите эту деятельность. И на практике много тому примеров, это подтверждающих. То есть я убежден, что главной целью в осуществлении бизнеса должно быть – получение удовольствия от деятельности и помощь обществу. Такие благие цели рано ли, поздно ли, приведут человека к хорошему доходу. Все, что выполняется с любовью – выполняется качественно. Когда бизнесмен будет заиклен на предоставлении качественных услуг, у него будет расти клиентская база, будет увеличиваться рейтинг его компании, люди будут хорошо отзываться о фирме, и вновь возвращаться.

Если же человек будет смотреть в одну точку, под названием «прибыль», он упустит многие и многие составляющие бизнеса. Именно поэтому Питер Друкер был совершенно прав в своем изречении. Руководствоваться только лишь целью – прибыль, предприниматель упустит главные аспекты, которые приведут его, в лучшем случае, к снижению потока клиентов, а в худшем, к банкротству фирмы.

Таким образом, среди массы законов ведения бизнеса, одним из базовых законов ведения бизнеса должно выступать – оказание своих услуг качественно и своевременно, и уже потом – получение прибыли, обогащение.

## **ЧАСТЬ С**

### **ПРАКТИЧЕСКИЕ МИНИ-ЗАДАЧИ**

Максимальное количество баллов – 10 баллов.

1. Оценивается от 0 до 3 баллов.

ШАГ 1. Проверить, является интересующая вас организация банком и какие типы операций она может осуществлять.

ШАГ 2. Определить рейтинг финансовой устойчивости банка.

ШАГ 3. Изучить сам банк и предоставляемые им услуги.

2. Оценивается от 0 до 4 баллов.

В данной задаче не может быть единственно верного ответа. При оценке преподаватель должен исходить из структуры ответа:

- 2 млн р. должны быть разбиты на вклады;
- каждое решение должно быть объяснено с опорой на теоретический материал; обучающийся должен не просто отвечать «я так хочу», а именно обосновывать свой выбор теми целями, которые он ставит.

3. Оценивается от 0 до 3 баллов.

Я выберу два вклада: расчётный, так как он позволяет иметь сумму на вкладе и не ограничивать себя в снятии этой суммы в любое время, второй вклад – накопительный, так как при таком вкладе есть возможность пополнения, а также предлагаются существенно большие проценты, чем при вкладе до востребования.

4. Зачетная ведомость.



Оценка запланированных результатов по учебной дисциплине

Результаты обучения	Критерии оценки
У1. оперировать в практической деятельности экономическими категориями;	оперирует в практической деятельности экономическими категориями;
У2. анализировать виды предпринимательской деятельности и факторы предпринимательской среды;	анализирует виды предпринимательской деятельности и факторы предпринимательской среды;
У3. разрабатывать собственную бизнес-идею;	разрабатывает собственную бизнес-идею;
У4. применять теоретические знания по финансовой грамотности для практической деятельности и повседневной жизни;	Применяет теоретические знания по финансовой грамотности для практической деятельности и повседневной жизни;
У5. анализировать и извлекать информацию, касающуюся личных финансов, из источников различного типа;	анализирует и извлекает информацию, касающуюся личных финансов, из источников различного типа;
У6. распознавать финансовое мошенничество;	распознает финансовое мошенничество;
У 7. сопоставлять свои потребности и возможности, оптимально распределять свои материальные и трудовые ресурсы, составлять семейный бюджет и личный финансовый план;	сопоставляет свои потребности и возможности, оптимально распределяет свои материальные и трудовые ресурсы, составляет семейный бюджет и личный финансовый план;
У 8. применять знания о кредите, учете кредита в личном финансовом плане;	применяет знания о кредите, учете кредита в личном финансовом плане;
У 9. оценивать и принимать ответственность за рациональные решения и их возможные последствия для себя, своего окружения и общества в целом.	оценивает и принимает ответственность рациональные решения и их возможные последствия для себя, своего окружения и общества в целом.
З1. сущность и значение современного предпринимательства;	формулирует понятие и значение предпринимательства; перечисляет основные этапы становления предпринимательства;
З2. виды предпринимательской деятельности;	перечисляет основные виды предпринимательской деятельности;
З3. организационно-правовые формы предпринимательской деятельности;	раскрывает организационно-правовые формы предпринимательской деятельности;
З4. факторы внешней и внутренней предпринимательской среды;	дает понятие среда организации; дифференцирует факторы макросреды; выделяет факторы микросреды; раскрывает влияние факторов внешней и внутренней среды на процесс и результат деятельности предприятия; приводит примеры факторов среды способствующих и затрудняющих функционирование, развитие организации.
З5. формы государственной поддержки малого и среднего бизнеса;	раскрывает формы государственной поддержки малого и среднего бизнеса;
З6. виды и формы кредитования малого предпринимательства;	называет виды и формы кредитования малого предпринимательства;
З7. основы налогового регулирования предпринимательской деятельности;	знает основы налогового регулирования предпринимательской деятельности;

38. структуру и содержание бизнес-плана;	Раскрывает структуру и содержание бизнес-плана;
39. основные механизмы защиты предпринимательской тайны;	раскрывает основные механизмы защиты предпринимательской тайны;
310.понятие, виды и способы снижения предпринимательского риска;	дает определение понятию предпринимательского риска; называет виды предпринимательского риска; раскрывает сущность способов снижения предпринимательского риска;
311.финансовую систему Российской Федерации;	раскрывает сущность финансовой системы Российской Федерации;
312. основные элементы банковской системы РФ;	раскрывает содержание основных элементов банковской системы РФ;
313. формы мошенничества и способы минимизации рисков;	раскрывает содержание формы мошенничества и способы минимизации рисков.
Осваиваемые элементы ОК 01. Выбирать способы решения задач профессиональной деятельности, применительно к различным контекстам.	Выбирает способы решения задач профессиональной деятельности, применительно к различным контекстам.
Осваиваемые элементы ОК 02. Осуществлять поиск, анализ и интерпретацию информации, необходимой для выполнения задач профессиональной деятельности.	Осуществляет поиск, анализ и интерпретацию информации, необходимой для выполнения задач профессиональной деятельности.
Осваиваемые элементы ОК 3. Планировать и реализовывать собственное профессиональное и личностное развитие.	Планирует и реализовывает собственное профессиональное и личностное развитие.
Осваиваемые элементы ОК 04. Работать в коллективе и команде, эффективно взаимодействовать с коллегами, руководством, клиентами.	Работает в коллективе и команде, эффективно взаимодействует с коллегами, руководством, клиентами.
Осваиваемые элементы ОК 05. Осуществлять устную и письменную коммуникацию на государственном языке с учетом особенностей социального и культурного контекста.	Осуществляет устную и письменную коммуникацию на государственном языке с учетом особенностей социального и культурного контекста.
Осваиваемые элементы ОК 06. Проявлять гражданско-патриотическую позицию, демонстрировать осознанное поведение на основе традиционных общечеловеческих ценностей, применять стандарты антикоррупционного поведения.	Проявляет гражданско-патриотическую позицию, демонстрирует осознанное поведение на основе традиционных общечеловеческих ценностей, применяет стандарты антикоррупционного поведения.
Осваиваемые элементы ОК 11. Использовать знания по финансовой грамотности, планировать предпринимательскую деятельность в профессиональной сфере.	Использует знания по финансовой грамотности, планирует предпринимательскую деятельность в профессиональной сфере.

### Критерии оценки ответов

Оценка «2» - выполнено 0-54 % заданий части А.

Оценка «3» - выполнено 55 % заданий части А.

Оценка «4» - выполнено 75 % заданий части А + 50 % заданий части В.

Оценка «5» - выполнено 85 % заданий части А + 50 % заданий части В +50 % заданий части С.

**МИНИСТЕРСТВО ПРОФЕССИОНАЛЬНОГО ОБРАЗОВАНИЯ  
И ЗАНЯТОСТИ НАСЕЛЕНИЯ ПРИМОРСКОГО КРАЯ**

**краевое государственное автономное  
профессиональное образовательное учреждение  
«Дальнегорский индустриально-технологический колледж»**

**КОМПЛЕКТ КОНТРОЛЬНО-ОЦЕНОЧНЫХ СРЕДСТВ  
УЧЕБНОЙ ДИСЦИПЛИНЫ**

**ОП.10 Ключевые компетенции цифровой экономики**

**для специальности**

**09.02.07 Информационные системы и программирование**

## СОДЕРЖАНИЕ

1. Паспорт комплекта контрольно-оценочных средств
2. Формы контроля и оценки освоения учебной дисциплины по темам (разделам)
3. Контрольно-оценочные средства для проведения текущего контроля
4. Контрольно-оценочные средства для контроля по разделу (рубежный контроль)
5. Контрольно-оценочные средства для промежуточной аттестации

## ПАСПОРТ КОМПЛЕКТА КОНТРОЛЬНО-ОЦЕНОЧНЫХ СРЕДСТВ

### 1.1. Область применения контрольно-оценочных средств (далее – КОС)

КОС учебной дисциплины ОП.10 Ключевые компетенции цифровой экономики является частью основной образовательной программы в соответствии с ФГОС СПО 09.02.07 Информационные системы и программирование

КОС предназначены для оценки достижений запланированных результатов по учебной дисциплине в процессе текущего контроля, промежуточной аттестации.

### 1.2. Цель и планируемые результаты освоения дисциплины:

Код ПК, ОК	Умения	Знания
ОК 1, ОК 2, ОК 3, ОК 4, ОК 5, ОК 9	У1 – использовать цифровые средства общения при взаимодействии с другими людьми, в том числе для организации совместной деятельности (командной работы); У2 – находить информацию в целях самообразования и обучения при помощи цифровых инструментов; У3 – самостоятельно определять пробелы в своих знаниях и компетенциях с использованием инструментов самооценки и цифровых оценочных средств; У4 – выбирать цифровые средства в целях саморазвития; У5 – использовать цифровые средства и приложения для создания продукта; У6 – искать информацию в сети Интернет; У7 – оформлять результаты поиска с помощью цифровых инструментов; У8 – выбирать и использовать уместные цифровые средства, приложения и ресурсы для постановки и решения задачи/проблемы.	31 – виды и функции информационных сообщений, группы информационных объектов; 32 – культуру общения, принятую в цифровой среде; 33 – основные образовательные ресурсы, типы цифрового образовательного контента; 34 – цифровые инструменты для разработки и создания продукта; 35 – принципы работы различных поисковых сервисов; 36 – риски публикации персональных данных и их отображения в социальных сетях; 37 – цифровые инструменты и сервисы для проверки достоверности информации/гипотезы

### 1.3 Контроль и оценка результатов освоения учебной дисциплины

<i>Результаты обучения</i>	<i>Критерии оценки</i>	<i>Методы оценки</i>
<p><i>Перечень знаний, осваиваемых в рамках дисциплины</i></p> <ul style="list-style-type: none"> <li>- виды и функции информационных сообщений, группы информационных объектов;</li> <li>- культуру общения, принятую в цифровой среде;</li> <li>- основные образовательные ресурсы, типы цифрового образовательного контента;</li> <li>- цифровые инструменты для разработки и создания продукта;</li> <li>- принципы работы различных поисковых сервисов;</li> <li>- риски публикации персональных данных и их отображения в социальных сетях;</li> <li>- цифровые инструменты и сервисы для проверки достоверности информации/гипотезы</li> </ul>	<ul style="list-style-type: none"> <li>- грамотно, лаконично и этично выражает мысли, владеет правилами сетевого этикета;</li> <li>- знает и использует различные Web- приложения и онлайн-сервисы для постановки целей и задач, планирования расписаний, выстраивания самостоятельной стратегии обучения и отслеживания результатов;</li> <li>- знает цифровые инструменты для генерирования/разработки идей, гипотез, поиска нестандартных решений;</li> <li>- знает и учитывает особенностей различных поисковых сервисов;</li> <li>- знает виды Интернет-угроз</li> </ul>	<p>Экспертное наблюдение и оценка в ходе аудиторной и внеаудиторной учебной деятельности. Проведение опросов, тестирования, письменных работ</p>
<p><i>Перечень умений, осваиваемых в рамках дисциплины</i></p> <ul style="list-style-type: none"> <li>- использовать цифровые средства общения при взаимодействии с другими людьми, в том числе для организации совместной деятельности (командной работы);</li> <li>- находить информацию в целях самообразования и обучения при помощи цифровых инструментов;</li> <li>- самостоятельно определять пробелы в своих знаниях и компетенциях с использованием инструментов самооценки и цифровых оценочных средств;</li> <li>- выбирать цифровые средства в целях саморазвития;</li> <li>- использовать цифровые средства и приложения для создания продукта;</li> <li>- искать информацию в сети Интернет</li> </ul>	<ul style="list-style-type: none"> <li>- выбирает стиль общения в соответствии с ситуацией, аудиторией и киберпространством;</li> <li>- выбирает цифровые средства в соответствии с целями и задачам общения, организации взаимодействия или совместной работы;</li> <li>- владеет правилами сетевого этикета;</li> <li>- применяет цифровые сервисы для самотестирования.</li> <li>- ведет электронное портфолио, анализирует с его помощью личный прогресс в разных областях;</li> <li>- участвует в обучающих вебинарах, осваивает онлайн-курсы, изучает видео-лекции, образовательные подкасты и т.п.; использует ресурсы образовательных Интернет-платформ для получения / расширения знаний и освоения практических навыков;</li> <li>- создает новые продукты (текст, графика, видео, коллаж и др.) или проекты (разработка, представление,</li> </ul>	<p>Экспертное наблюдение в ходе выполнения проектных и проблемных заданий, решения ситуационных упражнений и кейсов, практических заданий.</p>

<p>– оформлять результаты поиска с помощью цифровых инструментов.</p> <p>– выбирать и использовать уместные цифровые средства, приложения и ресурсы для постановки и решения задачи/проблемы.</p>	<p>продвижение) с помощью цифровых инструментов;</p> <p>– осуществляет поиск информации в сети Интернет</p> <p>– использует средства ИКТ для просмотра, обработки и хранения информации;</p> <p>– анализирует информацию, делает выводы и принимает решения на основе проверенной и достаточной информации.</p>	
---	---	--

## 2. ФОРМЫ КОНТРОЛЯ И ОЦЕНКИ ОСВОЕНИЯ УЧЕБНОЙ ДИСЦИПЛИНЫ ПО ТЕМАМ (РАЗДЕЛАМ)

Элемент учебной дисциплины	Формы и методы контроля					
	Текущий контроль		Контроль по разделу (Рубежный контроль)		Промежуточная аттестация	
	Форма контроля	Осваиваемые элементы ОК; ПК (У, 3)	Форма контроля	Осваиваемые элементы ОК; ПК (У, 3)	Форма контроля	Осваиваемые элементы ОК; ПК (У,3)
<b>Тема 1.</b> Коммуникация и кооперация в цифровой среде	<i>Устный опрос №1, №2, №3 Практическая работа №1</i>	<i>У1, 31, 32, ОК1, ОК5</i>	-	-	-	-
			<i>Составление кроссворда по теме Коммуникация и кооперация в цифровой среде</i>	<i>ОК1, ОК5, У1, У6, 32</i>		
<b>Тема 2.</b> Саморазвитие в условиях неопределенности	<i>Практическая работа №2, Практическая работа №3</i>	<i>ОК1, ОК2, ОК3, ОК4, ОК5, ОК9, У2, У3, У4, 33</i>	-	-	-	-
<b>Тема 3.</b> Креативное мышление	<i>Практическая работа №4, Практическая работа №5</i>	<i>ОК 2. ОК 3. ОК 4. ОК 5, ОК 9, У8, 34</i>	-	-	-	-
			<i>Тестирование</i>	<i>ОК2, ОК3 У1, У2, У4, 33, 34</i>		
<b>Тема 4.</b> Управление информацией и данными	<i>Устный опрос №4</i>	<i>ОК4, ОК5, У7, 35, 36</i>				

<b>Тема 5.</b> Критическое мышление в цифровой среде	<i>Практическая работа №6, Практическая работа №7, Практическая работа №8</i>	<i>ОК2, ОК3, ОК4, ОК5, У5, У8, 36</i>				
			<i>Письменный опрос</i>	<i>ОК4, ОК5, У7, 35, 36</i>		
<b>Промежуточная аттестация</b>	-	-	-	-	<i>Дифференцированный зачет</i>	<i>ОК2, ОК4, ОК5, У1, У4, У5, 31, 32, 36</i>

### **3. КОНТРОЛЬНО-ОЦЕНОЧНЫЕ СРЕДСТВА ДЛЯ ПРОВЕДЕНИЯ ТЕКУЩЕГО КОНТРОЛЯ**

#### **УСТНЫЙ ОПРОС ОБУЧАЮЩИХСЯ**

- **Устный опрос № 1**

#### **Вопросы для устного опроса №1**

1. Для чего нужны соцсети?
2. В чем заключаются отличительные черты Twitter и Instagram?
3. Как переводится слово messenger?
4. Чем между собой отличаются разные мессенджеры?
5. Можно ли использовать мессенджеры и соцсети в корпоративных целях?
6. Кто является создателем соцсети Вконтакте?
7. В каком мессенджере можно создавать видеоконференции на большое количество людей?
8. Какой мессенджер предустановлен на телефоны apple?

- **Устный опрос № 2**

#### **Вопросы для устного опроса №2**

1. На какие виды делятся гражданские онлайн-приложения?
  2. Какова цель гражданских онлайн-приложений?
  3. Какие порталы помогают гражданам подать жалобу или обращение при бездействии чиновников?
  4. Чем могут быть полезны такие приложения как «карта пожаров» и «берегите лес»?
1. Когда появились облачные технологии?
  2. Что такое облачные технологии и где их можно встретить?

- **Устный опрос № 4**

#### **Вопросы для устного опроса №4**

1. Каковы причины, по которым Федеральный закон от 20.02.1995 г. N 24-ФЗ «Об информации, информатизации и защите информации» понадобилось изменить?
2. Какая статья федерального закона «Об информации, информационных технологиях и о защите информации» регламентирует право граждан на доступ к информации?
3. Сколько частей в этой статье?

**Критерии оценивания устного ответа:**



Отметка «5» - ответил на вопросы в объеме лекционного и дополнительного материала, дал полные грамотные ответы на все дополнительные вопросы.

Отметка «4» - грамотно изложил ответы на вопросы, но содержание и формулировки имеют отдельные неточности (допускается не четкая формулировка определений), в полной мере ответил на заданные дополнительные вопросы.

Отметка «3» - ответил на часть вопросов в объеме лекционного материала и ответил на часть дополнительных вопросов.

Отметка «2» - допустил ошибки в определении базовых понятий, исказил их смысл, не ответил на дополнительные вопросы;

## САМОСТОЯТЕЛЬНАЯ РАБОТА ОБУЧАЮЩИХСЯ

### • Самостоятельная работа № 1

Тема работы: Сотрудничество с использованием цифровых технологий (облачные технологии)

Цель работы: создание совместной презентации

Задача(и) работы: создать совместную презентацию по указанной теме, представить ее на занятии

Норма времени на выполнение: 2 часа

Форма представления выполненной работы: презентация

Темы презентаций:

- навыки общения (communication skills), создания и развития сообществ (networking skills), развития отношений со стейкхолдерами;
- электронная почта, социальные сети, блоги, мессенджеры, RSS-канал, подкасты, виртуальные миры, Интернет-порталы, botnet – технологии;
- онлайн-приложения и их классификации;
- электронный документооборот, сервисы для совместной работы, электронные рассылки, подписка;
- электронные библиотеки, фотохостинги, видеохостинги

### • Самостоятельная работа № 2

Тема работы: Саморазвитие в условиях неопределенности

Цель работы: научиться осуществлять подбор необходимой литературы, вычленять из нее главное, систематизировать и анализировать имеющийся материал.

Задача(и) работы: научиться анализировать полученную информацию

Форма представления выполненной работы: ответ на занятии

Норма времени на выполнение: 1 час

Работа с конспектом, литературой, Интернет-источниками.

### • Самостоятельная работа № 3

Тема работы: Креативное мышление

Цель работы: научиться осуществлять подбор необходимой литературы, вычленять из нее главное, систематизировать и анализировать имеющийся материал.

Задача(и) работы: подготовить сообщения, доклады для представления на занятии

Норма времени на выполнение: 2 часа

Форма представления выполненной работы: презентация

Сообщение, доклады по теме «Авторские права и лицензии, законодательство об авторском праве, технические средства защиты авторских прав»

### • Самостоятельная работа № 4

Тема работы: Управление информацией и данными

Цель работы: научиться вести поиск в Интернете, систематизировать нужную информацию, публично представлять материал

Задача(и) работы: подготовить сообщения, доклады для представления на занятии

Норма времени на выполнение: 2 часа

Форма представления выполненной работы: презентация

Обзор приложений FaceTime, Viber, WhatsApp

Сообщения, рефераты, доклады:

Типы компьютерной коммуникации: одновременной коммуникации (чаты, игры, аудио-видеоконференции в режиме онлайн), последовательной коммуникации (электронная почта), облачные архивы, традиционные СМИ в Интернет (сайты, блоги или группы)

- **Самостоятельная работа № 5**

Тема работы: Критическое мышление в цифровой среде

Цель работы: изучить технологию создания интернет-магазина, сбор и обработка информации

Задача(и) работы: создать проект интернет-магазина с помощью конструктора, подготовиться к ДЗ

Норма времени на выполнение: 5 часов

Форма представления выполненной работы: презентация, дифференцированный зачет

Создание интернет-магазина с помощью конструктора

Подготовка к дифференцированному зачету. Работа с конспектом, литературой, Интернет-источниками.

**Критерии оценки выполнения письменной самостоятельной работы:**

Отметка «5» - работа выполнена в полном объеме; учтены все требования к данной работе; самостоятельно поставлены цели и задачи работы, соответствующие заданной теме/проблеме; получены результаты в соответствии с поставленной целью; работа оформлена аккуратно и грамотно.

Отметка «4» - выполнены требования к отметке «5», но были допущены два-три недочета; не более одной негрубой ошибки и одного недочета.

Отметка «3» - работа выполнена не в полном объеме, но объем выполненной части работы позволяет получить часть результатов в соответствии с поставленной целью.

Отметка «2» - работа выполнена не полностью и объем выполненной части работы не позволяет получить никаких результатов в соответствии с поставленной целью.

**Критерии оценки презентации:**

Оценка «отлично» выставляется студенту, если: презентация соответствует теме самостоятельной работы; - оформлен титульный слайд с заголовком (тема, цели, план и т.п.); сформулированная тема ясно изложена и структурирована; использованы графические изображения (фотографии, картинки и т.п.), соответствующие теме; выдержан стиль, цветовая гамма, использована анимация, звук; работа оформлена и предоставлена в установленный срок.

Оценка «хорошо» выставляется студенту, если: презентация соответствует теме самостоятельной работы; оформлен титульный слайд с заголовком (тема, цели, план и т.п.); сформулированная тема ясно изложена и структурирована; использованы графические изображения (фотографии, картинки и т.п.), соответствующие теме; работа оформлена и предоставлена в установленный срок.

Оценка «неудовлетворительно» выставляется студенту, если работа не выполнена или содержит материал не по вопросу.

Во всех остальных случаях работа оценивается на «удовлетворительно».

Требования к оформлению:

Презентация создается по указанной теме. Объем презентации не менее 10 слайдов. Фон слайдов – однотонный. Выравнивание текста слева, заголовки – по центру.

Шрифт текста на слайде – 28-30 пт. Рекомендуется на слайде располагать рисунки или иллюстрации. При создании презентации, можно использовать рекомендуемую литературу, так и ресурсы Интернет. При защите учитывается наглядность презентации, содержание и соответствие материала

**Критерии оценивания сообщения:**

Оценка «отлично» выставляется студенту, если содержание реферата соответствует заявленной в названии тематике; реферат оформлен в соответствии с общими требованиями написания и техническими требованиями оформления реферата; реферат имеет чёткую композицию и структуру; в тексте реферата отсутствуют логические нарушения в представлении материала;

корректно оформлены и в полном объёме представлены список использованной литературы и ссылки на использованную литературу в тексте реферата; отсутствуют орфографические, пунктуационные, грамматические, лексические, стилистические и иные ошибки в авторском тексте; реферат представляет собой самостоятельное исследование, представлен качественный анализ найденного материала, отсутствуют факты плагиата.

Оценка «хорошо» выставляется студенту, если содержание реферата соответствует заявленной в названии тематике; реферат оформлен в соответствии с общими требованиями написания реферата, но есть погрешности в техническом оформлении; реферат имеет чёткую композицию и структуру; в тексте реферата отсутствуют логические нарушения в представлении материала; в полном объёме представлены список использованной литературы, но есть ошибки в оформлении; корректно оформлены и в полном объёме представлены ссылки на использованную литературу в тексте реферата; отсутствуют орфографические, пунктуационные, грамматические, лексические, стилистические и иные ошибки в авторском тексте; реферат представляет собой самостоятельное исследование, представлен качественный анализ найденного материала, отсутствуют факты плагиата.

Оценка «удовлетворительно», если содержание реферата соответствует заявленной в названии тематике; в целом реферат оформлен в соответствии с общими требованиями написания реферата, но есть погрешности в техническом оформлении; в целом реферат имеет чёткую композицию и структуру, но в тексте реферата есть логические нарушения в представлении материала; в полном объёме представлен список использованной литературы, но есть ошибки в оформлении; некорректно оформлены или не в полном объёме представлены ссылки на использованную литературу в тексте реферата; есть единичные орфографические, пунктуационные, грамматические, лексические, стилистические и иные ошибки в авторском тексте; в целом реферат представляет собой самостоятельное исследование, представлен анализ найденного материала, отсутствуют факты плагиата.

Оценка «неудовлетворительно», если содержание реферата соответствует заявленной в названии тематике; в реферате отмечены нарушения общих требований, написания реферата; есть погрешности в техническом оформлении; в целом реферат имеет чёткую композицию и структуру, но в тексте реферата есть логические нарушения в представлении материала; в полном объёме представлен список использованной литературы, но есть ошибки в оформлении; некорректно оформлены или не в полном объёме представлены ссылки на использованную литературу в тексте реферата; есть частые орфографические, пунктуационные, грамматические, лексические, стилистические и иные ошибки в авторском тексте; в целом реферат представляет собой достаточно самостоятельное исследование, представлен анализ найденного материала, присутствуют единичные случаи фактов плагиата.

### **Практическая работа №1**

Тема занятия: Электронное правительство Задачи электронного правительства. Основные цели электронного правительства. Сферы взаимодействия

Цель занятия: ознакомиться с Единым порталом государственных услуг, определить его назначение и функционал.

Ознакомление:

Единый портал государственных и муниципальных услуг (ЕПГУ) – это федеральная государственная информационная система, обеспечивающая гражданам, предпринимателям и юридическим лицам доступ к сведениям о государственных и муниципальных учреждениях и оказываемых ими электронных услуг (сокращенное название ГОСУСЛУГИ).

Адрес сайта Единого портала государственных и муниципальных услуг (ЕПГУ – ГОСУСЛУГИ) – <https://www.gosuslugi.ru>

Задание 1: Используя сеть Интернет, перейдите по ссылке адреса ГОСУСЛУГ и дайте ответы на вопросы, представленные в Таблице 1.

Таблица 1

Формулировка вопроса	Формулировка ответа
Опишите пошагово принцип регистрации на портале ГОСУСЛУГИ для получения услуг (узнайте, как зарегистрироваться на портале для получения услуг).	
Перечислите название органов власти (с расшифровкой), которые предоставляют электронные услуги через портал ГОСУСЛУГИ. (Искать в браузере, по запросу органы власти госуслуги)	

- Задание 2: Используя сеть Интернет, перейдите по ссылке адреса ГОСУСЛУГ и дайте ответы на вопросы, представленные в Таблице 2.

Формулировка вопроса	Формулировка ответа
Перечислите, какие электронные услуги предоставляет гражданам Министерство внутренних дел Российской Федерации?	
Перечислите, какие электронные услуги предоставляет гражданам Пенсионный фонд Российской Федерации?	
Перечислите, какие электронные услуги предоставляет гражданам Федеральная служба по надзору в сфере защиты прав потребителей и благополучия человека?	

- *Задание 3: Сформулируйте развернутый вывод, отвечая на вопрос: «Необходимо ли получение в общественной жизнедеятельности человека государственных электронных услуг с помощью портала ГОСУСЛУГ?» (не менее 50 слов)*

## Практическая работа №2

Тема занятия: Средства поиска контента для саморазвития в цифровой среде, использование государственных и частных цифровых услуг в сфере образования

Цель занятия: рассмотреть возможности цифровых инструментов и сервисов, которые могут быть использованы для создания цифрового контента, электронных образовательных ресурсов, дистанционных учебных курсов. Изучить функциональные возможности образовательных платформ, сайтов и порталов для саморазвития в цифровой среде.

### 1. СПЕЦИАЛЬНЫЕ И УНИВЕРСАЛЬНЫЕ ПРИКЛАДНЫЕ ПРОГРАММНЫЕ СРЕДСТВА ДЛЯ СОЗДАНИЯ КОНТЕНТА

#### 1.1 УНИВЕРСАЛЬНЫЕ ПАКЕТЫ ПРИКЛАДНЫХ ПРОГРАММ

Типичными представителями универсального прикладного программного обеспечения являются текстовые процессоры, табличные процессоры, графические редакторы, программные средства работы с информацией, представленной в текстовом, графическом или видео формате.

Группа программ	Назначение	Примеры программ
Текстовые процессоры	программы создания, редактирования и форматирования текстовых документов.	Microsoft Word, Word Perfect, ChiWriter, Multi-Edit, Open Office и др
Программы подготовки электронных презентаций		
Табличные процессоры		
Графические редакторы		
Системы управления базами данных (СУБД)		
Системы для автоматизации трудоемких вычислительных работ и деятельности, связанной с числовым анализом	Автоматизация сложных вычислений	Mathematica, Maple, MatLab, MathCad

## 1.2. ПРОГРАММЫ ПОДГОТОВКИ ЭЛЕКТРОННЫХ ПРЕЗЕНТАЦИЙ

Название программы	Описание	Ссылка
Prezi	облачный сервис для создания креативной интерактивной презентации в режиме онлайн	<a href="https://prezi.com/">https://prezi.com/</a>
ClearSlide		
VoiceThread		
TopHat		

## 1.3. ИНСТРУМЕНТЫ ДЛЯ СОЗДАНИЯ ГРАФИКИ И ИНФОГРАФИКИ

Название программы	Описание	Ссылка
Canva	– онлайн-платформа для создания графики с тысячами шаблонов. Вы получаете доступ к библиотеке шаблонов и ресурсов, в том числе и школьной тематики. Используется для быстрого создания изображений, графики, инфографики на основе редактируемых шаблонов. Нужно выбрать необходимый шаблон, чтобы создать: визитку, презентацию, открытку, флаер, буклет, иллюстрацию к посту в социальных сетях и так далее. Затем отредактировать его по своему желанию прямо в веб-браузере. Например: изменить цветовую гамму, текст, фон, используемые снимки. Готовую графику можно скачивать на компьютер для пересылки по электронной почте и публикации в социальных сетях, а можно — в файле для печати с высоким разрешением качественных полиграфических изделий: – плакатов, календарей, буклетов и многого другого.	<a href="https://www.canva.com/">https://www.canva.com/</a>
PosterMyWall		
Piktochart		
DesignCap		
Visme		
Storybird		

## 1.4 ИНСТРУМЕНТЫ ДЛЯ РЕДАКТИРОВАНИЯ И ОБРАБОТКИ ВИДЕО, СОЗДАНИЯ ВИДЕОЗАДАНИЙ

Все перечисленные ниже примеры программ для редактирования и обработки видео обладают достаточным набором инструментов для создания роликов. Программы ориентированы на обычных пользователей, которые не обладают специальными знаниями и навыками. Каждая программа имеет большое количество инструментов: захват видео с экрана, фильтры, титры и оригинальные переходы, есть опция «картинка в картинке» и тонкие настройки разрешения экрана, контраста, яркости и качества записи. Программы позволяют накладывать на видео звук, водяные знаки, графические элементы, подложки, текст и другие компоненты. Пользователь определяет, какую область экрана на компьютере необходимо записать, устанавливает параметры записи. Есть возможность записи видео с веб-камеры или же презентации с аудиосопровождением. Звук можно

записывать с динамиков или микрофона. Имеется возможность редактирования видео, создания слайдшоу с фотографиями, сбора различных видео вместе, добавления текста, стрелок и других изображений, чтобы получить действительно образовательное видео. Учитель может записывать уроки, а потом выкладывать свои творения на платформу для организации дистанционного или смешанного обучения, в VK или Facebook, на YouTube или Vimeo.

Название программы	Описание	Ссылка
Movavi	Программа для работы с видео. Есть захват экрана, можно записывать обучающие видео с музыкой, переходами, титрами	<a href="https://www.movavi.ru">https://www.movavi.ru</a>
Camtasia		
oCam Screen Recorder		
Flipgrid		
Thinglink		
H5P		

Другие аналогичные программы: Animoto (<https://animoto.com>), Vialogues (<https://vialogues.com>), Helloeko (<https://helloeko.com>), Vizia (<https://vizia.co>).

## **2. ЦИФРОВЫЕ ИНСТРУМЕНТЫ И ВЕБ-СЕРВИСЫ ДЛЯ СОЗДАНИЯ ОБРАЗОВАТЕЛЬНОГО КОНТЕНТА, ЭЛЕКТРОННЫХ ОБРАЗОВАТЕЛЬНЫХ РЕСУРСОВ, ПОРТФОЛИО**

### **2.1 СИСТЕМЫ ДЛЯ СОЗДАНИЯ ТЕСТОВ**

В настоящее время существует большое количество систем для разработки тестов, которые выполнены в виде отдельных программных продуктов или встроены в образовательные платформы. Признанного лидера среди программ для контроля знаний методом тестирования на сегодняшний день нет. Регулярно появляются новые инструменты, совершенствуются существующие. Многие системы позволяют создавать различные виды тестовых заданий, проведения диагностики знаний и получения данных о результатах прохождения теста каждым учеником или классом. Выделим основные требования, которым должна отвечать современная система (оболочка) для проведения тестирования и диагностики:

- создание разного рода вопросов (одиночный выбор, множественный выбор, сопоставление и пр.);
- открытость (возможность внесения изменений в вопросы и ответы, добавление новых вопросов и ответов);
- разграничение прав доступа администратора, тестируемого и тестирующего; – поддержка графических форматов, аудио-, видеоформатов, формул;
- защита от фальсификации результатов;
- ведение протокола тестирования по каждому ученику, классу;
- система накопления и отображения статистики.

Современные системы для тестирования и диагностики, в которых реализованы алгоритмы искусственного интеллекта, умеют анализировать действия обучающихся, давать рекомендации, генерировать задания в зависимости от уровня знаний конкретного обучаемого, осуществлять интеллектуальное управление рассылкой заданий и т. д.

Рассмотрим самые популярные из систем для тестирования и анкетирования.



<b>Сервисы</b>	<b>Описание сервиса</b>
Google формы	
Online Test Pad	
Webanketa	
Simpoll	
БанкТестов РУ	
Mentimeter.com	

## 2.2 СЕРВИСЫ ДЛЯ СОЗДАНИЯ ИНТЕРАКТИВНЫХ УПРАЖНЕНИЙ, ИГР, КРОССВОРДОВ И ВИКТОРИН

Существует множество конструкторов для создания интерактивных упражнений. С помощью огромного количества интернет-ресурсов можно создать целую коллекцию интерактивных заданий. Это могут быть задания следующего характера:

- соотнесение понятий и определений;
- вставка пропущенной буквы или слова;
- кроссворды, пазлы, ребусы, шарады, головоломки;
- поиск слова;
- викторины с одним или множеством правильных ответов;
- интерактивные игры;
- построение ленты времени и др.

Любое из этих заданий может стать для учителя незаменимым помощником на учебном занятии. Можно выбрать и освоить сервисы для создания дидактической игры по готовым шаблонам, сервисы для создания и генерации кроссвордов, ребусов и пазлов. Живой интерес педагогов вызывают инструменты создания интерактивных заданий, которые позволяют вставлять текст, формулы, иконки, картинки и видеоролики на рабочую карточку. Рассмотрим некоторые из таких инструментов и сервисов.

Сервисы	Описание сервиса	Ссылка
Quizizz		
Фабрика кроссвордов»		
CROSS		
Crosswordus		
Flippity		

## 2.3 МЕНТАЛЬНЫЕ КАРТЫ

Ментальные карты являются графическим представлением информации, которое передает отношения между отдельными идеями и концепциями. Независимо от того, насколько сложным является предмет, интеллект-карта помогает увидеть общую картину. Онлайн-карты позволяют проводить совместную работу. Например, мозговой штурм с командой в режиме реального времени. При этом место расположения всех членов команды не имеет значения. Перечисленные ниже инструменты предлагают бесплатный и платный пакеты услуг.

Сервисы	Описание сервиса	Ссылка
Mindmeister		
IBrainstorm		
Coggle		
Xmind		

### *Практическая работа №3*

Тема занятия: Цифровые образовательные ресурсы и инструменты (электронные библиотеки, дистанционное обучение и др.)

Цель занятия: рассмотреть возможности цифровых образовательных ресурсов и инструментов для самообразования. Изучить функциональные возможности образовательных платформ, сайтов и порталов для саморазвития в цифровой среде.

## 1.1. ИНСТРУМЕНТЫ И ПОРТАЛЫ ДЛЯ СОЗДАНИЯ ПОРТФОЛИО

Постепенный переход от бумажного портфолио учеников и учителей произошел тогда, когда появилась возможность хранения дипломов, удостоверений и сертификатов в электронном виде. Постепенно в школах стали использовать системы управления учебным заведением, которые позволяли собирать данные об успеваемости ученика и успехах учителя. Сегодня большая часть школ использует для создания информационно-образовательной среды облачные решения, которые стали следующим закономерным этапом развития технологии портфолио. Новый формат портфолио получил название веб- портфолио (*webfolio*). Ведение веб-портфолио в «облаке» обеспечивает презентацию успехов и достижений вне зависимости от места работы или учебы.

Специальные платформы для ведения портфолио позволяют избежать ненужных трат времени и усилий для неоднократно сбора и представления одной и той же информации на сайте школы, а потом и вуза. Современное цифровое портфолио является не только копилкой достижений во всех видах деятельности, но и инструментом для рефлексии, построения индивидуальной образовательной траектории, средством для общения и взаимодействия. 1. Информационные системы для автоматизации различных видов деятельности и заполнения информационно-образовательного пространства школы позволяют собирать данные об учебных достижениях учащихся.

Формирование баз данных об успеваемости школьников облегчает выполнение контролирующих и регуляторных функций со стороны органов управления образованием. Например: **Аверс**, **dnevnik.ru** и др.

**Задание 1.** Найдите в Интернете и опишите несколько сайтов для создания и ведения непрерывного интерактивного электронного портфолио в школе, колледже, вузе и после его окончания. (5-6 ссылок с кратким описанием найденного)

## 2. ОТКРЫТЫЕ РЕСУРСЫ, ОБРАЗОВАТЕЛЬНЫЕ ПЛАТФОРМЫ И КАНАЛЫ

### 2.1. ОТКРЫТЫЕ ОБРАЗОВАТЕЛЬНЫЕ РЕСУРСЫ

Интернет позволяет найти полезный учебный контент. Некоторые из онлайн- платформ предоставляют возможность использования открытых образовательных ресурсов. Применение таких ресурсов в учебном процессе является одной из самых актуальных и перспективных тенденций в системе образования<sup>1</sup>. Легальное разрешение всем желающим на их применение, преобразование и распространение обеспечивает «открытая» лицензия Creative Commons (CC). Автор сохраняет авторские права на произведение, если присваивает своему контенту лицензию CC. Но при этом он может делиться бесплатно своим произведением со всеми желающими согласно условиям избранного им вида лицензии.

К открытым относятся различные виды цифровых ресурсов. Например: онлайн-курсы, микромодули для одного или нескольких уроков, учебное видео или тест. Открытые образовательные ресурсы могут быть предоставлены ученикам в цифровой и в бумажной формах, их можно хранить, копировать и распространять в соответствии с указанной лицензий. При этом они предоставляют возможность доступа к информации, к онлайн-курсам от известных авторов и

образовательных организаций. Такие курсы могут быть использованы для повышения квалификации педагогов или в учебном процессе.

Отечественные платформы для размещения цифровых образовательных ресурсов, открытых онлайн-курсов и коллекции электронных образовательных ресурсов для школы размещены на порталах: «Единая коллекция ЦОР» (<http://school-collection.edu.ru/>), федеральный центр информационно-образовательных ресурсов (ФЦИОР) (<http://fcior.edu.ru/>), Информационная система «Единое окно доступа к образовательным ресурсам» (<http://window.edu.ru/>), Федеральный портал «Российское образование» (<http://www.edu.ru/about/>). Полезные для учителя ресурсы содержат коллекции Российского общеобразовательного портала ([www.school.edu.ru](http://www.school.edu.ru/)), Федерального центра информационных образовательных ресурсов (<http://fcior.edu.ru/>), портала информационной поддержки единого государственного экзамена (<http://www.ege.edu.ru/>).

**Задание 2.** Заполните таблицу Ресурсы для студентов вашей специальности/профессии

Сервисы	Описание сервиса	Ссылка

**Задание 3.** Дайте развернутый ответ на вопрос «Какая же польза от создания и использования открытых ресурсов?»

## 2.2 ОБРАЗОВАТЕЛЬНЫЕ ПЛАТФОРМЫ, ПОРТАЛЫ И САЙТЫ

Помимо перечисленных выше порталов, школы и колледжи активно подключаются к образовательным платформам. «Образовательная платформа» (Learning Platform), «образовательный портал», «онлайн-платформа для обучения» – это комплекс учебных ресурсов для учителей, родителей, учеников.

Содержит набор интерактивных онлайн-сервисов, которые предоставляют учителям, учащимся, родителям информацию, инструменты и ресурсы для поддержки и повышения качества образования и управления им. Это комплексная, простая и интуитивно понятная система, обеспечивающая обучение через Интернет. Стандартный инструментарий образовательных платформ включают в себя программное обеспечение, которое поддерживает:

- создание учебного контента;
- доставку, использование и совершенствование контента;
- поиск нужной информации;
- управление контентом и обучением;
- создание сообществ для организации дистанционного и смешанного обучения;
- составление отчетности и анализа хода учебного процесса.

На многих порталах есть возможность поделиться опытом с коллегами в формате блогов или статей.

Учебный контент, который размещается на платформе, включает в себя готовые курсы или фрагменты курсов для использования на уроке или в самостоятельной деятельности. Например: курс по математике содержит текст, инфографику, тесты, задания, кроссворды, видео, коллекции картинок и графиков, журналы посещаемости и успеваемости.

Коммуникация между участниками учебного процесса реализуется посредством электронной почты, обмена сообщениями, организации дискуссионных форумов, формирования досок объявлений и ведения блогов.

Управление процессом обучения обеспечивают системы, которые фиксируют и отслеживают прогресс учащихся, например, с помощью оценочных тестов.

Кроме того, учитель собирает информацию об ученике, его посещаемости, расписании, электронных портфолио.

Следует иметь в виду, что реализация образовательных платформ, порталов и сайтов в учебном процессе позволяет:

- разработать принципиально новые педагогические подходы к организации учебного процесса;
- упростить процесс разработки и адаптации педагогических приложений (за счет имеющейся на платформе базы знаний, электронных образовательных ресурсов со ссылками на образовательные порталы и сайты, а также встроенных инструментальных систем);
- использовать в учебном процессе тестирующие и диагностирующие системы, которые содержат банк вопросов, заданий и упражнений по всем предметам школьного цикла с возможностью внесения изменений и дополнений в вопросы и задания;
- отслеживать динамику развития творческих способностей ребенка и профессионализма учителей с помощью e-portfolio;
- осуществлять обмен документами с вышестоящими органами управления образованием.

Подобные платформы могут использоваться в любых учебных заведениях, в школах, колледжах и университетах. Это всегда новая возможность формирования ИКТ-компетенций педагога, учителя, родителей.

Рассмотрим примеры отечественных и зарубежных образовательных платформ, порталов и сайтов.

**Яндекс. Учебник** – сервис для учителей начальной школы с готовыми заданиями по математике и русскому языку для 1–5 класса. Ссылка: <https://education.yandex.ru/>

**Учи.Ру** – российская онлайн-платформа, где ученики из всех регионов России изучают школьные предметы в интерактивной форме. Каждый ученик получает возможность самостоятельно изучить курс в комфортном для себя темпе с необходимым именно для него количеством повторений и отработок вне зависимости от уровня подготовки, социальных и географических условий.

Платформа Учи.ру учитывает скорость и правильность выполнения заданий, количество ошибок и поведение ученика. Таким образом, для каждого ребенка система автоматически подбирает персональные задания, их последовательность и уровень сложности. Ссылка: <https://uchi.ru/>

**Мобильное электронное образование (МЭО)** – включает в себя два основных компонента: образовательный контент, представленный в виде учебных онлайн-курсов, и инструменты, предназначенные для организации образовательного процесса и коммуникации между его участниками. Учебные онлайн-курсы предназначены для системы общего образования и системы повышения квалификации педагогических кадров. Ссылка: <https://mob-edu.ru/>

**vAcademia** – образовательная платформа для конструирования виртуального мира. В этом мире учебная аудитория выглядит как обычная реальная аудитория, ученики и учителя присутствуют на занятии в виде трехмерных персонажей–аватаров, а виртуальное занятие похоже на традиционное живое. В образовательном виртуальном мире vAcademia можно проводить разнообразные занятия: лекции, семинары, практики, ролевые игры, симуляции. С этой целью обеспечивается разнообразный учебный инструментарий для преподавания и организации совместной учебной деятельности. Главным преимуществом vAcademia является возможность виртуальной записи проходящих занятий и создание таким образом нового типа электронного контента для дистанционного обучения. Ссылка: <http://vacademia.com/>

**Learningsapps<sup>2</sup>** – является приложением Web 2.0 для поддержки обучения и процесса преподавания с помощью интерактивных модулей. Существующие модули могут быть непосредственно включены в содержание обучения, а также их можно изменять или создавать в онлайн-режиме. Учитель может выбрать нужные блоки и сделать их общедоступным. Доступ к готовым ресурсам открыт и для незарегистрированных пользователей. Задания являются интерактивными, учащиеся могут проверить и закрепить свои знания в игровой форме, что способствует формированию их познавательного интереса к определенной учебной дисциплине. Ссылка: <https://learningapps.org/>

**Google Classroom** – многофункциональное, комплексное, бесплатное решение для создания виртуальных классов, распределения задач и домашних заданий, общения с классом и, как правило, для поддержания организованности в классе и вне его. Пользователь, имеющий учетную запись Gmail, может использовать это приложение и весь комплекс инструментов Google. Система позволяет организовать онлайн-обучение в классе, ученики могут задавать вопросы и получать ответы от своих учителей и одноклассников. Кроме того,

**Задание 4.** Посетите предложенные образовательные платформы (Можно продолжить перечень известными вам платформами) и ответьте на вопрос «Какую или какие платформы вы рекомендуете для применения своим коллегам и почему?»

## 2.3. ОБРАЗОВАТЕЛЬНЫЕ КАНАЛЫ НА YOUTUBE

Популярные каналы YouTube становятся источниками качественного образовательного видеоконтента для обучения. Этот контент полезен отстающим ученикам и одаренным детям, которые хотели бы узнать больше. Видео можно использовать на уроках, в смешанном или дистанционном обучении. Например: учитель дает ученикам задание посмотреть тот или иной ролик при изучении нового материала или закреплении изученного ранее.

*Перечислим самые известные каналы.*

**1. TED** – является одной из самых популярных платформ, которая предоставляет обучающий видеоконтент. На ней представлены рассказы известных ораторов и мыслителей на различные темы. Эти рассказы доступны с субтитрами на более чем 100 языках.

Ссылка: <https://www.ted.com/>

**2. TED Education** – образовательный канал TED. Многочисленные ролики для образования и об образовании от известных спикеров.

Ссылка: <https://www.youtube.com/user/TEDEducation/videos>

**3. Vsauce** – YouTube-канал, на котором представлен широкий спектр образовательного видеоконтента. В нем есть плейлисты по научным знаниям, физике, поведению человека, космосу, земле и многому другому.

Ссылка: <https://www.youtube.com/user/Vsauce/videos>

**4. ПостНаука** – канал на YouTube, который начал свою работу в январе 2012 года. В проекте приняло участие более 800 ученых из разных исследовательских областей, в том числе нобелевские лауреаты и представители зарубежной науки.

На канале представлены короткие видеолекции, монологи ученых по теме их исследований, научные теории, понятия, идеи и факты.

Ссылка: <https://www.youtube.com/user/postnauka/videos>

**5. KhanAcademyRussian** – канал на YouTube, предоставляющий учебное видео по различным темам бесплатно в режиме онлайн. На канале систематизированы по предметам микролекции по математике, истории, здравоохранению и медицине, финансам, физике, химии, биологии, астрономии, экономике, космологии, органической химии, истории искусства, макро- и микроэкономике, компьютерным наукам.

Ссылка: <https://www.youtube.com/user/KhanAcademyRussian/videos>.

**6. AsapSCIENCE** – образовательный канал YouTube, который еженедельно выпускает качественные видеоролики, затрагивающие разные научные темы. На канале большой выбор видео для начального, среднего, высшего образования, изучения английского языка, корпоративного обучения.

Ссылка: <https://www.youtube.com/user/AsapSCIENCE/videos>

**7. CrashCourse** – является образовательным каналом YouTube, основанным Джоном и Хэнком Гринами. На канале размещены видеокурсы по физике, философии, экономике, астрономии, анатомии и физиологии, истории, биологии, литературе, экологии, химии, психологии. Видеоролики сопровождают уроки на уровне средней школы и колледжа.

Ссылка: <https://www.youtube.com/user/crashcourse/videos>.

**8. Minutephysics** – образовательный канал на YouTube. Ролики посвящены изучению физики. Все видео очень короткие, средняя длительность – одна минута.

Ссылка: <https://www.youtube.com/user/minutephysics/videos>.

**9. The King of Random** – канал на YouTube, созданный в 2010 году. На канале размещены ролики, в которых рассказывается о необычном применении стандартных предметов, проводятся занимательные эксперименты, опыты и проекты «сделай сам».

Ссылка: <https://www.youtube.com/user/01032010814/videos>.

**10. SciShow** – это серия научно-популярных видео на YouTube. SciShow охватывает несколько различных научных областей, включая химию, физику, биологию, зоологию, энтомологию, ботанику, метеорологию, астрономию, медицину, психологию, антропологию и информатику..

Ссылка: <https://www.youtube.com/user/scishow/videos>

**11. Arzamas** – образовательный канал на YouTube. История России, Москвы, Серебряный век. Все семь эпох русской культуры. Научный руководитель проекта — профессор Оксфорда и Шанинки Андрей Зорин.

Ссылка: <https://www.youtube.com/channel/UCVgvnGSFU41kIhEc09aztEg/videos>

**12. Veritasium** – научно-образовательный канал на YouTube. В видео рассматриваются научные концепции, обсуждаются различные идеи с представителями науки и общественности. Можно найти интервью с экспертами, научные эксперименты, театрализованные представления, дискуссии.

Ссылка: <https://www.youtube.com/user/1veritasium/videos>

**13. АНТРОПОГЕНЕЗ РУ** – российский научно-просветительский портал и канал на YouTube, посвященный происхождению человека. Запущен в 2010 году А. Б. Соколовым и С. В. Дробышевским. На сайте публикуются научно- популярные материалы о происхождении и эволюции человека. Портал популяризирует результаты современных исследований в области происхождения человека и человеческого интеллекта, в том числе языка.

Ссылка: <https://www.youtube.com/user/TheChieffff/videos>

**Задание 5.** Перейдите по предложенным ссылкам, если есть «битые» или нерабочие ссылки уберите их из предложенного перечня

Сделайте вывод о проделанной работе.



## Практическая работа № 4, 5

### Совместное создание текстовых документов, электронных таблиц, презентаций в Google Docs

**Цель:** Получить представление и основные навыки работы с коллективными документами (тексты, таблицы, презентации) в среде Google.

#### I. Работа с документами

Сервис Документы Google (Google Docs) предоставляет пользователям возможность работы с текстами, электронными таблицами, презентациями.

К особенностям работы с документами в среде Google относятся:

постоянный доступ пользователя к своим документам, т.к. они хранятся не на отдельной личной машине, а на удаленном компьютере в сети;

редактирование документов в режиме реального времени пользователем и теми, кого он пригласил в качестве соавторов (они имеют доступ к этому документу на своих компьютерах);

публикация документов в сети.

#### 1. Работа с текстовыми документами

##### На оценку «удовлетворительно»:

**Задание 1.** Выйти на сервис Документы Google либо через почту Gmail, либо через поисковую систему Google, либо по адресу <http://docs.google.com>.

через поисковую систему Google

*в адресной строке браузера вписать адрес google.ru →ссылка Документы →Войти →ввести Электронная почта и Пароль →Войти*

**Задание 2.** Создать текстовый документ, включающий текст, таблицу, изображения, рисунки, формулы.

**Указание.** Работу по созданию текстового документа выполнять в паре с другим студентом группы.

1.Открыть текстовый редактор *Создать →Документ*

2.Ознакомиться с интерфейсом и основными возможностями текстового редактора.

3.Ознакомиться со справочной системой

4.войти в справочную систему *меню Справка → Справочный центр Документов Google → в разделе Популярные статьи выбрать Работа с Документами Google → Документы*

5.ознакомиться с разделами:

a. *Создание, присваивание названия и удаление документа*

b. *Сохранение документов*

c. *Математические формулы*

6.Задать поля страницы сверху, снизу, справа, слева по 2 см *меню Файл → Настройки страницы*

7.Задать имя документу *меню Файл → Переименовать*

8.Разрешить доступ к документу в качестве Редактора другому студенту группы

a. *кнопка Предоставить доступ → ввести электронный адрес одногруппника → выбрать уровень доступа Редактор → Открыть доступ → Готово*

b. Убедиться, что документ доступен для редактирования обоим студентам (у каждого студента должен быть доступ к двум документам: для одного он является владельцем, для другого - редактором)

9.Выбрав один из документов для совместного редактирования, сделать в нем следующее:

- написать заголовок «Работа с таблицами»
- создать таблицу «Основные понятия по теме «Компьютерные сети»» согласно образцу

Термин	Определение
Компьютерная сеть	

Клиент	
Протокол	
IP-адрес	

- вписать определения (один студент - первые два, другой - последние два); скопировать созданную таблицу и вставить ее ниже
  - в скопированной таблице добавить две строки и дать определения понятиям **гипертекст** и **электронная почта**;
  - на термины **гипертекст** и **электронная почта** сделать ссылки на страницу Википедии, где дается трактовка этих понятий (каждый студент делает по одной ссылке)  
меню *Вставка* → *Ссылка*
  - сохранить документ как документ Word в своей личной папке, открыть его и убедиться в правильности работы ссылки  
меню *Файл* → *Загрузить как* → *Word*
  - закрыть документ Word;
10. На новой странице написать заголовок «Схема передачи информации» и нарисовать схему (каждый свой фрагмент)  
меню *Вставка* → *Рисунок*

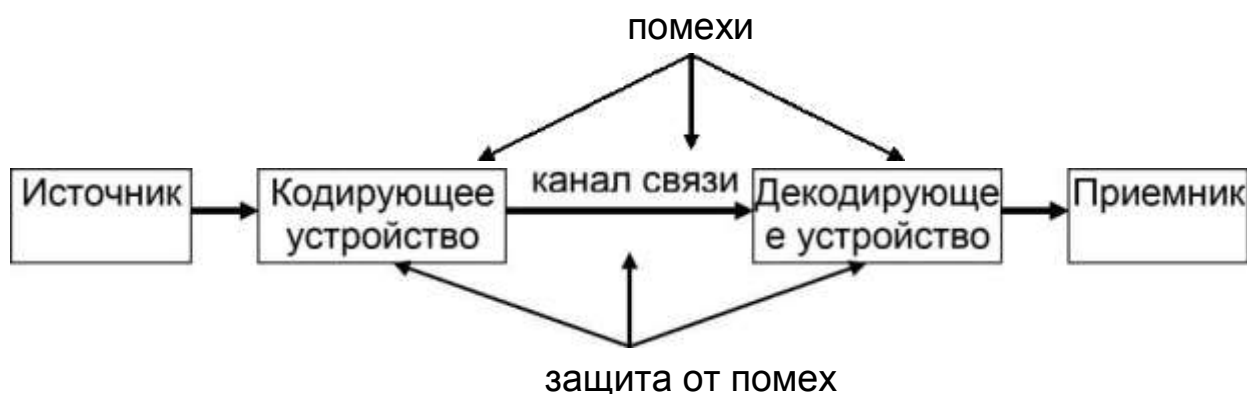

11. На новой странице написать заголовок «Работа с изображениями» и вставить в документ три изображения (каждому студенту):
- одно выбрать среди графических файлов меню *Вставка* → *Изображение* → *Загрузка*
  - для другого указать URL-адрес
  - третье, используя ссылку Поиск картинок Google меню *Вставка* → *Изображение* → *Поиск картинок Google* к одному из вставленных изображений добавить комментарий выделить изображение → меню *Вставка* → *Комментарий* → *Комментарий*
12. На новой странице написать заголовок «Виды сервисов Google» и на основе рисунка 1 создать список сервисов, учитывая уровень вложенности каждого вида (каждому студенту)

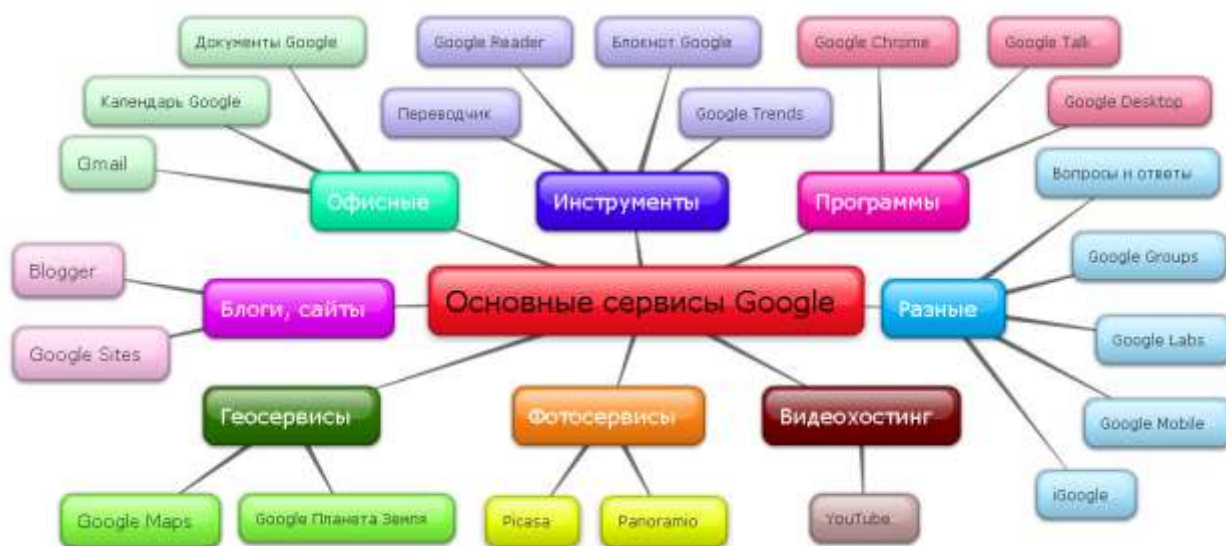

13. На новой странице написать заголовок «Формулы» и создать две формулы (каждому студенту) меню *Вставка* → *Формула*

$$1) \frac{3(a+b)}{5a^2-7} + 3$$

$$1) 4x - \sqrt{x^4 + 5}$$

$$2) \sum_{i=1}^n \left( \frac{2i+4}{1-i} + \sqrt[3]{5i} \right)$$

$$2) \lim_{x \rightarrow \infty} \frac{x^2 + x + 1}{3 - x - 2x^2}$$

14. создать оглавление к документу, предварительно для заголовков применить стиль *Заголовок I* (один студент делает оглавление в начале документа, другой - в конце)

меню *Вставка* → *Оглавление*

15. сохранить в личной папке созданный документ в форматах pdf, doc, html меню *Файл* → *Загрузить как* = 3- *PDF, Word, HTML* открыть файл с расширением pdf и проверить работу ссылок в оглавлении

16. отправить из Документов Google созданный файл на электронную почту либо другому студенту, либо себе, но на другой электронный адрес

меню *Файл* → *Загрузить как* → *Прикрепить к сообщению эл.почты* → в разделе *Прикрепить как* выбрать формат файла → в разделе *Кому* вписать электронный адрес → *Отправить*

17. убедиться, что письмо дошло до адресата.

**Задание 3.** Создать совместно документ, содержащий текст, таблицы, списки, комментарии, рисунки, изображения, формулы, сохранить его в разных форматах и переслать по электронной почте.

**Задание 4.** После сдачи преподавателю созданных документов рассмотреть различные варианты удаления документов из списка

удаление в Корзину для всех, кому разрешен доступ к документу, без смены владельца (если Вы являетесь владельцем документа)

в списке документов отметить удаляемый документ → кнопка

Указание. После удаления в Корзину восстановить документ.



Удалить

- удаление со сменой владельца
- удаление из Корзины.

**Задание 5.** Выяснить назначение Диск Google и добавить на Мой Диск любой, созданный ранее текстовый документ

выйти на главную страницу Документы Google → кнопка



Загрузить

## **2. Работа с презентациями**

**Задание 6.** Создать презентацию «Сервисы Google», содержащую не менее 10 слайдов, в которой дать краткую информацию, текстовую и графическую, о каждом сервисе Google, представленном на рисунке 1.

**Указание.** Работу по созданию презентации выполнять в паре с другим студентом группы.

1. Войти в средство создания презентаций в среде Google.
2. Ознакомиться с интерфейсом и основными возможностями средства создания презентаций.
3. Ознакомиться со справочной системой.
4. Задать имя презентации «Сервисы Google»\_ <фамилия>
5. Разрешить доступ к презентации в качестве Редактора другому студенту группы
6. Убедиться, что презентация доступна для редактирования обоим студентам (у каждого студента должен быть доступ к двум презентациям: для одной он является владельцем, для другой - редактором).
7. Выбрав одну из презентаций для совместного редактирования, сделать в ней следующее:

### **1 слайд:**

написать название презентации

вписать авторов презентации

использовать для оформления слайдов презентации имеющийся шаблон оформления

меню *Формат* =3- *Настройки презентации* =3- *Изменить тему*

вставить еще один слайд

меню *Слайд* → *Новый слайд*

на каждом слайде сделать разное оформление фона

меню *Формат* → *Настройки презентации* → *Изменить фон*

### **2 слайд:**

написать в заголовке слайда слово Содержание

оформить в виде списка перечень рассматриваемых сервисов Google

### **3 слайд и последующие:**

написать в заголовке название сервиса

описать назначение сервиса

вставить изображение интерфейса сервиса

**Указание.** Заранее определить, кто из студентов, работающих в паре, о каких сервисах оформляет слайды.

### **последний слайд**

вставить видеоролик с краткой информацией о некоторых сервисах Google

начать просмотр презентации с последнего слайда и прокрутить видеоролик.

Сохранить созданную презентацию в форматах ppt и pdf в личной папке.

**Задание 7.** Совместно создать презентацию (тему согласовать с преподавателем), на слайдах которой должен содержаться текст, видеоролик, изображение, рисунок, таблица.

**Задание 8.** Сохранить созданную презентацию в форматах ppt и pdf в личной папке И ПЕРЕСЛАТЬ НА ПОЧТУ ПРЕПОДАВАТЕЛЮ

## **3. Работа с электронными таблицами**

**Задание 9.** Создать электронную таблицу Заработная плата сотрудника.

**Выполнение:** открыть табличный процессор

*Создать* → *Таблица*

1. ознакомиться с командами строки меню, кнопками панели инструментов, строкой формул

2. переименовать *Лист1* в Заработная плата  
кнопка выбора у ярлычка *Лист1* → Переименовать

3. сформировать таблицу по образцу:

З\П сотрудника	О	П	Ш	Нал	Итого
1	15000	5000	1000	13%	
2	20000	5000	0	13%	
3	18000	4000	500	13%	
Ср З\П					

О- оклад, П - премия, Ш - штраф, Нал- налог

4. заполнить столбец для вычисления Итого, используя расчетную формулу: Итого=О+П+Ш-13%

5. заполнить столбец для вычисления Ср З\П, используя расчетную формулу: Ср З\П=(Итого1+ Итого2+ Итого3)\3

**Задание 10.** Построить график, отражающий З\П сотрудников

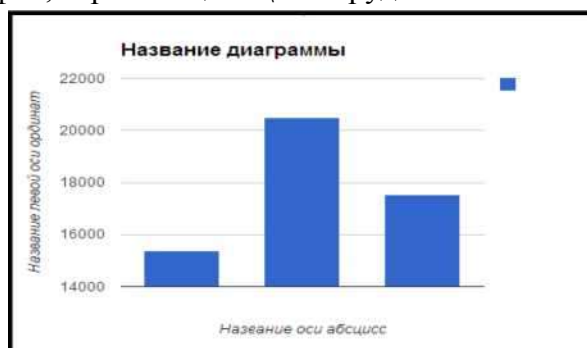

**На оценку "хорошо" (дополнительно):**

1. Произвести сортировку документов по «Последнему изменению»
2. Просмотреть размер оставшегося места на дисковом пространстве

**На оценку "отлично" (дополнительно):**

В меню Настройки выбрать «Преобразовать загруженные файлы в формат Документы Google».  
В меню Настройки выбрать «Преобразовать текст из файла PDF и изображений».

**Отчет о работе должен содержать:**

1. Тему и цель работы;
2. Ответы на контрольные вопросы по теории
3. Результаты выполненных заданий в формате «Документы Google», присланные на почту преподавателю.

### **Практическая работа №6**

Тема занятия: Методы и инструменты оценки информации:

Цель занятия: используя материалы Интернет-ресурсов, лекции по теме «Критическое мышление в цифровой среде» подготовить презентацию по одной из тем:

- фактчекинг;
- фейковые новости;
- авторские лицензии (Creative Commons);
- плагины браузеров для проверки достоверность контента в сети (WOT: Web of Trust)

### **Требования к оформлению презентации**

Презентация начинается с титульного листа – слайда, с наименованием тематики и автора работы.

титульный лист к презентации:

1. Наименование учебного учреждения указываем сверху.

2. Тема – в середине слайда.

3. Данные о составителе указываются немного ниже темы, с выравниванием текста по правому краю.

4. Наименование города и даты пишут снизу и по центру страницы.

Для понятного восприятия должны использоваться теплые оттенки цветовой гаммы. Это белый цвет, бежевые оттенки (гамма), теплые зеленые цвета.

Помните, медиапроекторы искажают цвета. При выборе слабо салатного цвета на экран может вывестись выедающий и резкий зеленый цвет. Никто не запрещает использовать яркие цвета, они должны быть уместны.

Началом презентации должен стать слайд, который содержит название работы и имя автора. Для выделения этих элементов стоит выбрать более крупный шрифт, отличающийся от основного текста.

Можно выбрать фотографию или рисунок в качестве фона для первого слайда. Он должен непосредственно относиться к теме презентации, и не препятствовать прочтению текста поверх такого изображения.

Это правило применимо и к фону остальных слайдов. Эффектным вариантом для первого слайда может стать фон в виде мягкого градиента или монотонный.

На первом слайде необходимо указать данные об учебном заведении, тему, предмет и ФИО автора. Учитывая важность этой информации, нужно сделать так, чтобы она хорошо читалась даже издали – например, если придется презентовать материал в большой аудитории.

1. Один слайд по времени не должен превышать 2 минут.

2. Заголовки пишутся в краткой форме.

3. Способ представления материала должен быть сжатым.

4. Ключевые пункты стоит выводить на отдельный слайд.

5. Блоки слайдов должны содержать разную информацию (текст, изображения, диаграммы, схемы).

6. Количество прилагательных, наречий и предлогов свести к минимуму.

7. При составлении таблицы использовать минимум строк/столбцов.

8. Представление материала должно осуществляться последовательно.

9. В публикуемой информации не должно быть ошибок.

10. Презентация должна толковать доклад автора.

Пример содержания презентации может выглядеть следующим образом:

- Лист (слайд) № 1. Титульный лист.
- Лист (слайд) № 2. Содержание.
- Лист (слайд) № 3. Заголовок раздела.
- Лист (слайд) № 4. Краткая информация (может быть несколько слайдов).
- Лист (слайд) № 5. Резюме/выводы.
- Лист (слайд) № 6. Итоговый.

Кнопки (элементы) управления Microsoft PowerPoint:

1. Навигация переходов по оглавлению.

- 2.Подсказки.
- 3.Словарь терминов.
- 4.Переход вперед/назад.
- 5.Возвращение в оглавление.
- 6.Гиперссылки.

### **Практическая работа №7**

Тема занятия: Исследование Краудсорсинг-платформ

Цель занятия: Изучить материал лекции «Оценка данных, информации и цифрового контента. «Интернет вещей» (Internet of Things, IoT), надёжные источники информации, краудсорсинг, информационные системы общего пользования (стр.9-19, стр.51, см. материал Критическое мышление (лекция), Интернет-ресурс <https://vellisa.ru/dopolneniya-mozilla-firefox-wot-foxlingo>

**Письменно** ответить на вопросы

1. Перечислите достоинства и недостатки Интернета с точки зрения достоверности и надёжности цифрового контента?
2. Что такое информация?
3. Что такое достоверная и недостоверная информация, приведите примеры.
4. Приведите примеры источников информации.
5. Объясните значение терминов фактчекинг и фактоид.
6. Как называется лицензия, которую авторы размещают вместе с произведением, и могут обозначить, как именно разрешается использовать их продукт?
7. На какие типы можно разделить веб-сайты?
8. По каким признакам можно проверить достоверность и надёжность опубликованной на сайте информации?
9. Назовите две важнейшие составляющие любого сайта.
10. Что такое краудсорсинг?
11. Что такое плагины? Зачем они нужны?
12. Что такое расширение WOT (Web of Trust), его назначение.
13. Что такое «Интернет вещей» (Internet of Things, IoT)

### **Практическая работа №8**

Тема занятия: Платежные системы электронной коммерции

Цель занятия: изучить Платежные системы электронной коммерции

Ход работы

Условия самостоятельных заданий и последовательность действий по их выполнению оформите в текстовом файле **MS Word**, прикрепите его к электронному письму, которое вышлите на адрес преподавателя.

**Условие задания 1.** Последовательно зайдите на сайты платежных систем WebMoney, Transfer ([www.webmoney.com.ua](http://www.webmoney.com.ua)), CyberPlat ([www.cyberplat.ru](http://www.cyberplat.ru)), PayCash ([www.paycash.kiev.ua](http://www.paycash.kiev.ua)). Проведите их сравнительный анализ согласно перечню вопросов из таблицы 1, дайте на них письменные ответы в таблице.

*Таблица 1*

**Сравнительный анализ платежных Internet-систем**

Вопрос	Электронные платежные системы		
	WebMoney Transfer	CyberPlat	PayCash
1. Какие учреждения в on-line являются организаторами создания этих платежных систем?			

Вопрос	Электронные платежные системы		
	WebMoney Transfer	CyberPlat	PayCash
2. К какому типу электронных платежных систем их можно отнести - дебетовых или кредитных?			
3. Какие схемы электронных платежей предлагаются пользователям на этих сайтах?			
4. Каким образом можно стать пользователем этих систем?			
5. Предоставляют ли эти платежные системы возможность создания и поддержки Internet-магазина?			
6. Как решаются на этих сайтах вопросы защиты коммерческой и личной информации при ее передаче по сети?			
7. Можно ли использовать в этих платежных системах электронную цифровую подпись для аутентификации пользователя?			
8. Есть ли региональные ограничения на использование этих платежных систем?			
9. Имеют ли сайты этих платежных систем демонстрационный режим работы, с помощью которого рядовой Пользователь Internet может ознакомиться с их работой?			
10. Если на вопрос 9 ответ позитивен, выясните, какая из перечисленных платежных систем предоставляет наибольшие возможности работы в демонстрационном режиме и которые именно?			
11. Имеют ли удобный для Пользователя интерфейс эти сайты? Проведите их сравнительный анализ.			
12. Как можно приобрести программное обеспечение для пользования этими электронными платежными системами и создания Internet-магазинов, пользования услугами Internet-банкинга (если система предоставляет эту услугу)?			



Условие задания 2. Найдите с помощью поисковых серверов [www.yandex.ru](http://www.yandex.ru), [www.rambler.ru](http://www.rambler.ru), [www.yahoo.com](http://www.yahoo.com) и т.п. по запросу «система электронных платежей» или по подобным ему другие платежные русскоязычные платежные системы и проведите их анализ согласно перечню вопросов задания 1 из таблицы 1.

#### **Критерии оценивания практического занятия:**

Отметка «5» - работа выполнена в полном объеме, с соблюдением алгоритма выполнения: последовательности проведения измерений, заполнения таблиц, графиков и др.; правильно и аккуратно выполнены все записи, таблицы, рисунки, чертежи, графики, вычисления; получены результаты в соответствии с поставленной целью.

Отметка «4» - выполнены требования к отметке «5», но были допущены два-три недочета; не более одной негрубой ошибки и одного недочета.

Отметка «3» - работа выполнена не в полном объеме, но объем выполненной части работы позволяет получить часть результатов в соответствии с поставленной целью.

Отметка «2» - работа выполнена не полностью и объем выполненной части работы не позволяет получить никаких результатов в соответствии с поставленной целью.

#### **4. КОНТРОЛЬНО-ОЦЕНОЧНЫЕ СРЕДСТВА ДЛЯ КОНТРОЛЯ ПО РАЗДЕЛУ (РУБЕЖНЫЙ КОНТРОЛЬ)**

- **Составление кроссворда по теме 1** Коммуникация и кооперация в цифровой среде

Время выполнения: 40 минут

Условия выполнения

Материал лекций по теме: Коммуникация и кооперация в цифровой среде, Интернет-ресурсы

Задание к работе:

Составить кроссворд по основным понятиям темы Коммуникация и кооперация в цифровой среде; аккаунт, блокчейн, digital, информационное сообщение, информационная система, Интернет-ресурс, ИКТ, логин, мессенджер, Интернет-СМИ, канбан, никнейм, облачные технологии, мобильное приложение, оффтопик, пароль, почтовый сервер, спам, сервер, троллинг, фандрайзинг, флейм, форум, хештег, чат, пост, репост

Критерии оценки кроссворда:

Критерии оценки: - смысловое содержание; - грамотность; - выполнение правил составления кроссвордов; - эстетичность. При оценке кроссворда учитывается точность формулировок. Если определение понятий записано неточно, оценка снижается. Преподаватель анализирует ошибки, допущенные студентами в процессе работы над дидактическим кроссвордом, и включает понятия, требующие дальнейшего запоминания, в следующие варианты кроссворда для решения. Работа по составлению кроссвордов завершается конкурсом кроссвордов.

Оценка «5» (отлично) выставляется в случае полного выполнения работы, отсутствия ошибок, грамотного текста, точность формулировок и т.д.;

Оценка «4» (хорошо) выставляется в случае полного выполнения всего объема работ при наличии несуществующих ошибок, не повлиявших на общий результат работы и т.д.;

Оценка «3» (удовлетворительно) выставляется в случае недостаточно полного выполнения всех разделов работы, при наличии ошибок, которые не оказали существенного влияния на окончательный результат, при очень ограниченном объеме используемых понятий и т.д.;

Оценка «2» (неудовлетворительно) выставляется в случае, если допущены принципиальные ошибки, работа выполнена крайне небрежно и т.д.

**Тестовое задание для контроля знаний по темам**  
**2. Саморазвитие в условиях неопределенности, теме**  
**3. Креативное мышление**

Инструкция

Прежде чем приступить к выполнению тестового задания, внимательно прочитайте вопросы. Если Вы затрудняетесь ответить на вопрос, переходите к следующему, но не забудьте вернуться к пропущенному заданию.

Время выполнения теста – 20 мин.

Максимальное количество баллов за выполнение тестового задания – 10 баллов.

Каждый правильный ответ на вопрос блока А оценивается в 1 балл; каждый правильный ответ на вопрос блоков Б и В – 2 балла

**БЛОК А.** Выберите правильный вариант ответа

1. Для каких целей можно использовать указанный элемент?

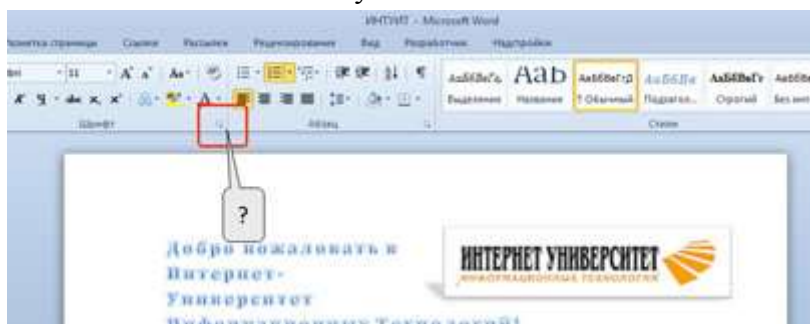

- (1) для настройки содержимого группы "Шрифт"
  - (2) для отображения диалогового окна "Шрифт"
  - (3) для перемещения группы "Шрифт" во вкладке "Главная"
  - (4) для перемещения группы "Шрифт" в другую вкладку
2. Документ содержит таблицу. Что следует сделать, чтобы появились вкладки для работы с таблицей?

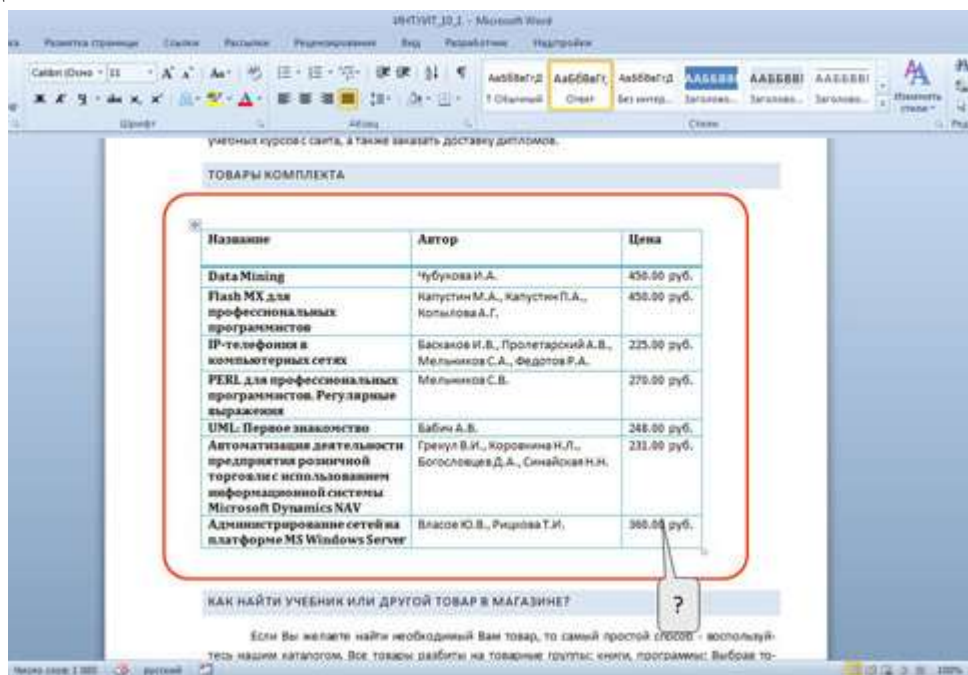

- (1) изменить настройки в окне "Параметры Word"
- (2) изменить параметры во вкладке "Вид"
- (3) установить курсор в любую ячейку таблицы











(4) щелкнуть правой кнопкой мыши по заголовку любой вкладки и выбрать название нужных вкладок в контекстном меню

3. Какой командой в PowerPoint 2010 можно сохранить презентацию на диск?

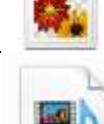
- (1) Подготовить
- (2) Опубликовать
- (3) Сохранить как
- (4) Печать

**БЛОК Б.**

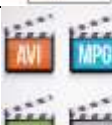
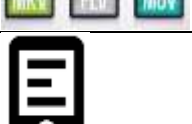
4. Проведите классификацию

1. Медиаконтент	a.	
	b.	
	c.	
	d.	
2. Графический контент	e.	
	f.	
	g.	
	h.	
3. Текстовый контент	i.	
	i.	
	k.	
	l.	

5. Установите соответствие

1.	Лицензируемые программы Commercial	a.	ПО без ограничений функциональности, но с принудительным показом рекламы, которая может подгружаться через Интернет без ведома пользователя
2.	Рекламно-ориентированные программы Adware	b.	Программы без ограничения на (некоммерческое) использование. Охраняются авторским правом
3.	Условно-бесплатные Shareware	c.	Коммерческое программное обеспечение
4.	Бесплатные программы Freeware.	d.	Предлагается ограниченная по возможностям, сроку действия (триал-версия, от англ. trial — пробный) или версия с встроенным блокиратором-напоминанием о необходимости оплаты использования программы
5.	Free software	e.	Программы, распространяемые свободно в виде исходных кодов

### Блок В. Дайте развернутый ответ

- б. Почему следует с осторожностью скачивать игровой и исполняемый контент на свое устройство?

### Вариант 2

#### БЛОК А. Выберите правильный вариант ответа

1. Для каких целей можно использовать указанный элемент?



- (1) для настройки содержимого группы "Стили"  
 (2) для отображения области задач "Стили"  
 (3) для перемещения группы "Стили" во вкладке "Главная"  
 (4) для перемещения группы "Стили" в другую вкладку
2. Что следует сделать, чтобы появилась вкладка для работы с рисунком?

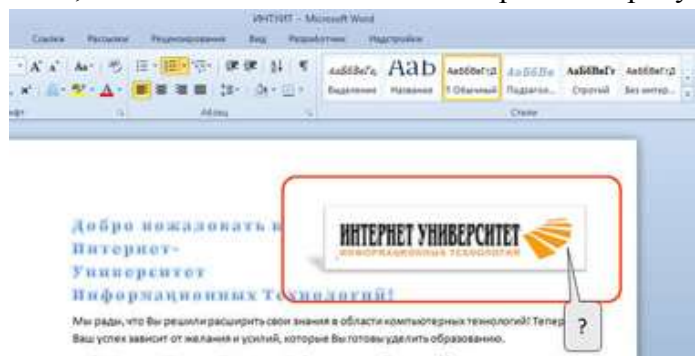

- (1) выделить рисунок  
 (2) изменить настройки в окне "Параметры Word"  
 (3) изменить параметры во вкладке "Вид"  
 (4) щелкнуть правой кнопкой мыши по заголовку любой вкладки и выбрать название нужных вкладок в контекстном меню

3. Какое расширение имеют файлы, сохраняемые в PowerPoint 2010 на диск?

- (1) \*.XML
- (2) \*.PDF
- (3) \*.PPTX
- (4) \*.PPT

#### **БЛОК Б.**

4. Установите соответствие

1.	Цифровой контент	a.	изображения, фотографии, наполняющие какой-либо информационный материал
2.	Текстовый контент	b.	некоторое произведение, которое могут свободно копировать или изменять, не запрашивая разрешения у автора
3.	Открытый контент (OpenContent)	c.	информационное наполнение чего-либо
4.	Медиаконтент	d.	информационный, развлекательный, учебный или игровой продукт, который распространяется по сетям или на физическом носителе в цифровом формате
5.	Контент	e.	контент, содержащий звуковую или визуальную информацию
6.	Графический контент	f.	информационное содержимое, выполненное в виде текста

5. Проведите классификацию

#### Риски негативного влияния цифровых технологий на психологическое самочувствие

1.	Контентные риски	a.	связаны с межличностными отношениями интернет-пользователей и включают в себя риск подвергнуться оскорблениям и нападкам со стороны других
2.	Коммуникационные риски	b.	это возможность столкнуться с хищением персональной информации, риск подвергнуться вирусной атаке, онлайн-мошенничеству, спам-атаке, шпионским программам и т.д.
3.	Электронные (кибер-) риски	c.	материалы (тексты, картинки, аудио, видеофайлы, ссылки на сторонние ресурсы), содержащие насилие, агрессию, эротику и порнографию, нецензурную лексику, информацию, разжигающую расовую ненависть, пропаганду анорексии и булимии, суицида, азартных игр, наркотических веществ и т.д
4.	Потребительские риски	d.	навязчивое желание войти в интернет и невозможность выйти из интернета, патологическая, непреодолима тяга к интернету, «оказывающая пагубное воздействие на бытовую, учебную, социальную, рабочую, семейную, финансовую или психологическую сферы деятельности»
5.	Интернет-зависимость	e.	злоупотребление в интернете правами потребителя. Включают в себя: риск приобретения товара низкого качества, различные подделки, контрафактная и фальсифицированная продукция, потеря денежных средств без приобретения товара или услуги, хищение персональной информации с целью кибермошенничества, и др.

6.	Физиологические риски	f.	синдром компьютерного стресса, который проявляется головной болью, воспалением слизистой оболочки глаз, повышенной раздражительностью, вялостью и депрессией.
----	-----------------------	----	---

**Блок В. Дайте развернутый ответ**

6. Зачем нужны библиотеки электронные?

**Ключ к тесту №1**

Вариант 1	Вариант 2
1. 2	1. 2
2. 3	2. 1
3. 3	3. 3
4. 1 – a, c, g, k 2 – b, f, h, i 3 – d, e, j, l	4. 1 – d, 2 – f, 3 – b, 4 – e, 5 – c, 6 – a
5. 1 – c, 2 – a, 3 – d, 4 – b, 5 – e	5. 1 – c, 2 – a, 3 – b, 4 – e, 5 – d, 6 – f
6. Можно вместе с игрой скачать различные нежелательные приложения, шпионские программы, рекламное программное обеспечение, повышает эффективность фишинга	6. С помощью электронных библиотек можно находить нужные документы, статьи, законы, быть в курсе последних открытий и получать новые знания.

**Критерии оценивания теста:**

Отметка «5» ставится при правильном выполнении 85% заданий теста.

Отметка «4» ставится при правильном выполнении 60% заданий теста.

Отметка «3» ставится при правильном выполнении 45% заданий теста.

Отметка «2» ставится при правильном выполнении 15% заданий теста.

## Задание для контроля знаний по теме 5 Критическое мышление в цифровой среде

Дайте развернутые письменные ответы на вопросы

### Вариант 1

1. Перечислите достоинства и недостатки Интернета с точки зрения достоверности и надёжности цифрового контента?
2. Приведите примеры источников информации.
3. Объясните значение терминов фактчекинг и фактоид.

### Вариант 2

1. По каким признакам можно проверить достоверность и надёжность опубликованной на сайте информации?
2. Приведите примеры достоверной и недостоверной информации.
3. Что такое «облачные вычисления»? Приведите примеры облачных сервисов. Чем они отличаются?

#### Критерии оценивания письменных работ:

Оценка «отлично» (5 баллов) выставляется, если обучающийся выполнил работу без ошибок и недочетов, либо допустил не более одного недочета.

Оценка «хорошо» (4 балла) выставляется, если обучающийся выполнил работу полностью, но допустил в ней не более одной негрубой ошибки и одного недочета, либо не более двух недочетов.

Оценка «удовлетворительно» (3 балла) выставляется. Если обучающийся выполнил не менее половины работы, допустив при этом:

- не более двух грубых ошибок;
- либо не более одной грубой и одной негрубой ошибки и один недочет;
- либо три негрубые ошибки;
- либо одну негрубую ошибку и три недочета;
- либо четыре-пять недочетов.

Оценка «неудовлетворительно» (2 балла) выставляется, если обучающийся:

- выполнил менее половины работы;
- либо допустил большее количество ошибок и недочетов, чем это допускается для оценки «удовлетворительно».

## 5. КОНТРОЛЬНО-ОЦЕНОЧНЫЕ СРЕДСТВА ДЛЯ ПРОВЕДЕНИЯ ПРОМЕЖУТОЧНОЙ АТТЕСТАЦИИ

- **Дифференцированный зачет**

**Форма проведения:** *(компьютерное тестирование)*

#### **Условия выполнения**

Время выполнения задания: 45 минут

Оборудование учебного кабинета: персональные компьютеры

Технические средства обучения: система дистанционного обучения Moodle

Информационные источники:

Требования охраны труда: соблюдение СанПиН.

**Пакет материалов для проведения дифференцированного зачета:**

1. Перечень тем, контролируемых в ходе промежуточной аттестации
2. Тестовые задания
3. Эталоны ответов
4. Зачетная ведомость

### Оценки запланированных результатов по учебной дисциплине

Результаты обучения	Критерии оценки
31 – виды и функции информационных сообщений, группы информационных объектов	Демонстрация знаний видов и функций информационных сообщений, групп информационных объектов; преимуществ и ограничений цифровых средств при общении и совместной работе; -
32 – культуру общения, принятую в цифровой среде	Знает преимущества и ограничения цифровых средств при общении и совместной работе; культуру общения, принятую в цифровой среде
33 – основные образовательные ресурсы, типы цифрового образовательного контента	Знает возможности и ограничения образовательного процесса при использовании цифровых технологий; основные образовательные Интернет- ресурсы, типы цифрового образовательного контента
36 – риски публикации персональных данных и их отображения в социальных сетях	Знает риски публикации персональных данных и их отображения в социальных сетях; нормы интеллектуальной собственности, лицензий и др. норм при публикации и скачивании контента.
У1 – использовать цифровые средства общения при взаимодействии с другими людьми, в том числе для организации совместной деятельности (командной работы);	Демонстрация умений – выбирать цифровые средства общения в соответствии с целью взаимодействия и индивидуальными особенностями (в том числе культурными) собеседника, – использовать цифровые средства общения при взаимодействии с другими людьми, в том числе для организации совместной деятельности
У4 – выбирать цифровые средства в целях саморазвития	Демонстрация умений: – адаптироваться к появлению новых цифровых средств, приложений, программных обеспечений – выбирать цифровые средства в целях саморазвития;
У5 – использовать цифровые средства и приложения для создания продукта	Демонстрация способности выбирать оптимальный формат, способ и место хранения информации и данных с помощью цифровых инструментов
Осваиваемые элементы ОК 2	распознает задачу и/или проблему в профессиональном и/или социальном контексте; анализирует задачу и/или проблему и выделяя её составные части
Осваиваемые элементы ОК 4	определяет задачи для поиска информации; определяет необходимые источники информации; планирует процесс поиска, структурирования получаемой информацию; выделяет наиболее значимое в перечне информации; оценивает практическую значимость результатов поиска; оформлять результаты поиска
Осваиваемые элементы ОК 5	применяет средства информационных технологий для решения профессиональных задач с использованием современного программного обеспечения.

### Вариант 1

#### Инструкция

Прежде чем приступить к выполнению тестового задания, внимательно прочитайте вопросы. Если Вы затрудняетесь ответить на вопрос, переходите к следующему, но не забудьте вернуться к пропущенному заданию.



Время выполнения теста – 45 мин.

Максимальное количество баллов за выполнение тестового задания – 40 баллов.

Каждый правильный ответ на вопрос блока А оценивается в 1 балл; каждый правильный ответ на вопрос блоков Б – 5 баллов

**Блок А. Выберите правильный вариант ответа**

1. **Какой основной источник дохода абсолютного большинства социальных сетей?**
  - a. Плата за размещение рекламы в социальной сети и продажа данных о пользовательской активности в социальной сети
  - b. Платные функции для пользователей социальной сети
  - c. Плата от интернет-провайдеров за трафик
  - d. Социальные сети бесплатны и не зарабатывают денег
2. **Что такое HTML?**
  - a. Язык гипертекстовой разметки документов для просмотра веб-страниц в браузере
  - b. Проприетарный протокол передачи веб-страниц используемый в основном в браузерах
  - c. Объектно-ориентированный язык программирования
  - d. Инструмент для разработки дизайна сайтов
3. **«Режим инкогнито» («приватный режим») в большинстве современных браузеров скрывает вашу активность в сети от:**
  - a. интернет-провайдера
  - b. веб-сайта, который вы посещаете
  - c. других пользователей вашего компьютера
  - d. всех вышеперечисленных
4. **Что из этого не является поисковой системой?**
  - a. Google.com
  - b. Yandex.ru
  - c. Wikipedia.org
  - d. Rambler.ru
5. **Как нужно ввести некоторую фразу в поисковом сервисе Yandex, чтобы выполнить поиск с дословным совпадением?**
  - a. Фраза
  - b. @Фраза
  - c. \$Фраза\$
  - d. "Фраза"
6. **Что чаще всего подразумевается под термином "облако" в сфере информационных технологий?**
  - a. Природный объект
  - b. Сжатый файл
  - c. Виртуальное хранилище файлов
  - d. Некоторая папка на компьютере
7. **Что такое AirDrop?**
  - a. Технология для удалённого управления кондиционерами
  - b. Удалённое управление телефоном с ПК
  - c. Технология компании Apple для передачи файлов по Wi-Fi и Bluetooth
  - d. Специальный контейнер с лутом в PUBG
8. **Что такое маршрутизатор**
  - a. устройство, принимающее пакеты трафика из сети и передающее их на конкретные устройства
  - b. устройство для создания локальной сети между компьютерами
  - c. сервер, хранящий веб-страницы сайта
  - d. устройство для объединения в сеть телефона и компьютера по Wi-Fi
9. **Какой символ используется в большинстве социальных сетей для упоминания в сообщениях и записях других пользователей и групп?**
  - a. #
  - b. "id"

- c. []
  - d. @
10. **Что такое тренд в социальных сетях с видеоконтентом?**
- a. Набравший популярность среди пользователей шаблон, по которому снимаются видео.
  - b. Определённый способ получения лайков
  - c. Прогноз на то, видео какого характера наберут популярность в следующие месяцы
  - d. Популярный аналитический канал, посвящённый новостям этой социальной сети
11. **Как называется функция во многих социальных сетях, которая редактирует изображение, меняя цветовую гамму, насыщенность и другие параметры?**
- a. Фильтры
  - b. Хэштеги
  - c. Кадрирование
  - d. Истории (Stories)
12. **Какая из перечисленных площадок не является маркетплейсом?**
- a. Ozon.ru
  - b. market.yandex.ru
  - c. samokat.ru
  - d. sbermegamarket.ru
13. **Что из перечисленного НЕ является онлайн платежной системой?**
- a. Qiwi
  - b. Яндекс.Кассы
  - c. PayPal
  - d. СберМаркет
14. **По какому фактору можно определить, что некоторый пост на научную тематику вероятнее всего содержит достоверную информацию?**
- a. В посте имеется ссылка на научный источник
  - b. В посте используются научные термины
  - c. Автор поста популярен
  - d. Пост создан на популярную и обсуждаемую тему
15. **Как можно проверить достоверность новости с фотографией?**
- a. Составить подробный текстовый запрос и попробовать найти то, что изображено на фото
  - b. Осуществить поиск по изображению, найти самое раннее появление этой фотографии в интернете и новости, с которыми она была связана
  - c. Сделать репост новости с просьбой подтвердить ее достоверность
  - d. Только по авторитетности источника новости
16. **Каким значком отмечаются официальные сайты и профили в поисковой системе Яндекс?**
- a. Белый огонь в зеленом кружке
  - b. Белая корона в красном кружке
  - c. Белая галочка в синем кружке
  - d. Никаким
17. **Безопасно ли при пользовании данным сайтом вводить в формы данные банковских карт?**
- a. Безопасно, так как сайт имеет префикс “secure”
  - b. Безопасно, так как сайт использует протокол передачи данных HTTP
  - c. Небезопасно, так как он расположен в доменной зоне .com, а не .ru
  - d. Небезопасно, так как используется протокол передачи данных HTTP
18. **Сбербанк России выступает в качестве центра компетенции в федеральном проекте:**
- a. Цифровые криптовалюты
  - b. Нейротехнологии и искусственный интеллект
  - c. Информационная безопасность
  - d. Развитие человеческого капитала в России до 2030 года
19. **Платежной услугой является услуга, при которой осуществляется:**
- a. выдача наличных денежных средств
  - b. перевод денежных средств
  - c. прием наличных денежных средств

- d. прием платежей
20. Как называются маленькие квадраты, которые появляются при увеличении изображения?
- Биты
  - Точки
  - Пиксели
  - Твиты
21. Какое из утверждений точнее всего описывает порядок сайтов в выдаче результатов поисковой системы?
- Результаты отсортированы по степени соответствия, релевантности изначальному поисковому запросу
  - Результаты поиска представлены в алфавитном порядке
  - Результаты поиска отсортированы по дате появления
  - Результаты поиска отсортированы по размеру сайтов
22. Можно ли открыть банковский вклад, не приезжая в отделения банка?
- Такое невозможно, так как нужен оригинал паспорта
  - Да, но только от 1 млн. руб.
  - Да, если у Банка есть такая услуга
  - Да, только на застрахованную государством сумму 1,4 млн. р.
23. Помещая документы в облачное хранилище, Вы можете:
- Напечатать их в высоком разрешении
  - Получить к ним доступ с любого устройства, подключенного к Интернету
  - Защитить их от вирусов
  - Работать с ними, потребляя меньше электроэнергии
24. Как правильно действовать, если вы получили письмо от неизвестного источника с подозрительной темой?
- Открыть письмо, с энтузиазмом щелкнув по ссылкам в нем, будучи заинтригованным темой письма
  - Открыть письмо, чтобы посмотреть его, не нажимая ссылки и не загружая вложения
  - Позвонить другу и спросить, что делать
  - Полностью проигнорировать электронное письмо или удалить его, если оно пришло не от надежного источника
25. Перед публикацией в дискуссионной группе вы должны .....
- Найдите документ с ответами на часто задаваемые вопросы (FAQ)
  - Прочитайте FAQ
  - Все перечисленное
  - Прочитайте некоторые из существующих сообщений, чтобы понять тон и характер группы
26. Каким способом нельзя подтвердить личность владельца учётной записи на портале "Госуслуги"?
- Электронной подписью
  - Через Почту России
  - По электронной почте
  - Лично, посетив один из Центров обслуживания
27. В чем отличие Google и Google Chrome?
- Это одно и то же
  - Google - для работы с электронной почтой, Google Chrome - для звонков по Интернету
  - Google - информационно-поисковая система, а Google Chrome - браузер
  - Google - приложение Microsoft Office, Google Chrome - приложение Adobe
28. Установите соответствие

**Тебе нужно выполнить 4 домашних задания по разным предметам. Выбери и соотнеси, какая программа больше всего подойдет для выполнения каждого из них.**

1. Сделать презентацию о животном, которое занесено в Красную книгу	a. Текстовый редактор
2. Написать сочинение о том, кого ты считаешь своим кумиром и почему	b. Редактор презентаций

3. Собрать показатели температуры на улице за последнюю неделю и рассчитать среднее значение	с. Графический редактор
4. Нарисовать открытку ко Дню учителя	d. Табличный редактор

**29. Вы оплачиваете коммунальные платежи по своей квартире, квартире родителей и квартире бабушки с дедушкой. Постоянно ездить и проверять платежные квитанции в почтовых ящиках у вас времени нет. Как можно отслеживать начисления коммунальных услуг?**

- Раз в полгода забирать из почтовых ящиков все квитанции и разово их оплачивать
- Попросить ваших родных присылать фотографии полученных квитанций
- Написать заявления в управляющие компании, чтобы вам присылали квитанции на адрес электронной почты
- В настройках личного кабинета на госуслугах надо добавить в профиле лицевые счета всех квартир, счета автоматически появятся в разделе «Мои начисления»

**30. Файлы с каким расширением нельзя отправить с помощью почтового сервиса Gmail?**

- .pdf
- .exe
- .xls
- .odt

### **Блок Б. Дайте развернутый ответ**

- Опишите преимущества использования облачных технологий
- Какие сервисы от компании Google дают возможность совместной работы? Кратко опишите их.

### **Вариант 2**

#### **Инструкция**

Прежде чем приступить к выполнению тестового задания, внимательно прочитайте вопросы. Если Вы затрудняетесь ответить на вопрос, переходите к следующему, но не забудьте вернуться к пропущенному заданию.

Время выполнения теста – 45 мин.

Максимальное количество баллов за выполнение тестового задания – 40 баллов.

Каждый правильный ответ на вопрос блока А оценивается в 1 балл; каждый правильный ответ на вопрос блоков Б – 5 баллов

### **Блок А. Выберите правильный вариант ответа**

- Как называется технология беспроводной связи?**
  - Wi-Fi
  - USB
  - Hi-Fi
  - LAN
- Можно ли работать с базой данных vk.com удаленно из стороннего приложения?**
  - Это невозможно
  - Это возможно, только если взломать ВКонтакте
  - Можно, существует официальные API ВКонтакте
  - Можно, но нежелательно по причинам безопасности
- Глобальная торговая площадка на которой представлены товары преимущественно производителей из КНР.**
  - aliexpress.com
  - drom.ru
  - market.yandex.ru
  - avito.ru

4. **Что такое ассоциирование файлов?**
  - a. Задание программы по умолчанию для открытия определенного типа файлов
  - b. Сортировка файлов по какому либо признаку
  - c. Связывание файлов в группу
  - d. Объединение файлов
5. **Каким способом можно вернуть деньги, отправленные Вами на карту мошеннику через систему быстрых платежей (СБП)?**
  - a. Написав в техподдержку и доказав факт мошенничества
  - b. Написав в техподдержку, которая, в свою очередь, может вычислить местоположение мошенника по IP, после чего передать эти данные Вам.
  - c. Написав в техподдержку, которая, в свою очередь, может вычислить местоположение мошенника по IP, после чего передать эти данные в правоохранительные органы.
  - d. Никаким
6. **В социальной сети на официальной странице известной личности появилось сообщение с предложением: если вы переведете любую сумму на банковский счет, то вам вернется в два раза больше. Какие действия будут наиболее правильными?**
  - a. Перевести все доступные деньги, редко бывает, чтобы знаменитость предлагала такое!
  - b. Это явно мошенничество, не буду ничего делать
  - c. Это явно мошенничество, напишу в техническую поддержку (пожалуюсь на пост)
  - d. Переведу чуть-чуть, авось повезет!
7. **Можно ли заразить компьютер вирусом, перейдя по ссылке в поисковой выдаче?**
  - a. Нет, у крупных поисковиков все сайты в выдаче проверяются, вирусов нет
  - b. Нет, потому что заразить компьютер можно, только скачав вредоносный файл на компьютер
  - c. Нет, компьютерных вирусов не существует
  - d. Да, такое вполне может случиться
8. **Какая информация, угрожающая личной безопасности, может храниться в цифровой фотографии (и содержаться на ней)?**
  - a. Информация о месте, где был сделан снимок
  - b. Ваш адрес и другие данные, которые нежелательно сообщать посторонним
  - c. Информация об устройстве, на которое был сделан снимок
  - d. Всё вышеперечисленное
9. **Чего НЕ должен содержать запрос в поисковике для наилучшего нахождения информации?**
  - a. Конкретных числе/фраз, которые нужно найти
  - b. Краткой и четкой формулировки
  - c. Ключевых слов запроса
  - d. Чрезмерной не уточняющей запрос информации
10. **Можно ли в популярных поисковых системах искать файлы определённого формата?**
  - a. Нет, такое можно только в поиске в операционной системе
  - b. Нет, можно находить только изображения, видеозаписи, новости
  - c. Да, для этого существуют специальные фразы или настройки
  - d. Да, но только изображения
11. **Как будет выглядеть поисковой запрос, если вы хотите найти скорость газели (животного) и хотите исключить страницы, содержащие слово "автомобиль"?**
  - a. газель скорость |автомобиль
  - b. газель скорость ?автомобиль
  - c. газель скорость -автомобиль
  - d. газель скорость "автомобиль"

12. Как называются публикации в социальных сетях, которые обычно отображаются в профиле пользователя в течение 24 часов?
- Фильтры
  - Видеозаписи
  - Личные сообщения
  - Истории (Stories)
13. Адресом электронного почтового ящика может являться:
- bim@list.ru
  - e:\work\new\stat.doc
  - ftp://lab.un.nn.ru
  - www.nngu.ru
14. Кому можно передавать данные секретного кода на обороте карты(CVV/CVC)?
- Сотрудникам банка
  - Сотрудникам правоохранительных органов
  - Друзьям и родственникам
  - Никому
15. Если сайт использует cookies (куки), это означает, что:
- сайт будет отправлять уведомления посетителю
  - сайт имеет доступ ко всем файлам на устройстве, с которого вы посещаете сайт
  - сайт может отслеживать вашу активность на сайте
  - сайт защищен от вирусов
16. Как называются публикации в социальных сетях, которые обычно отображаются в профиле пользователя в течение 24 часов?
- Фильтры
  - Видеозаписи
  - Личные сообщения
  - Истории (Stories)
17. Сервис, который позволяет физическим лицам мгновенно переводить деньги по номеру мобильного телефона:
- сервис быстрых платежей
  - сервис несрочного перевода
  - сервис межрегиональных электронных платежей
  - сервис срочных платежей
18. Для поиска нужного файла в папке все файлы могут быть отсортированы:
- По размеру файла
  - По алфавиту (по названию)
  - По дате изменения
  - Все перечисленное
19. Какое из перечисленных утверждений наиболее верно в отношении дистанционного обучения?
- Дистанционное образование делает доступ к обучению независимым от времени и места
  - Дистанционное обучение создает изоляцию и депрессию
  - Дистанционное обучение исключает физическое взаимодействие
  - Дистанционное обучение исключает возможность обсуждения в классе
  - В папке ваши коллеги сохранили несколько версий одного документа с похожими названиями.
20. Устанавливая пароль на компьютер или другое устройство, очень желательно использовать в пароле
- Ваше имя или фамилию, которые сделают ваш пароль индивидуальным

- b. Сочетание прописных, строчных букв и цифр
- c. Дату вашего рождения, чтобы не ошибиться с вводом числовых значений и легко запомнить пароль
- d. Ваш номер телефона

**21. Как называется информация, прямо или косвенно относящаяся к определённому физическому лицу?**

- a. Личный профиль
- b. Паспортные данные
- c. Персональные данные
- d. Аккаунт

**22. Понятие "умный город" означает:**

- a. Город, в котором сосредоточены офисы высокотехнологичных компаний
- b. Город, в котором проживает более 80% людей с высшим образованием
- c. Город, руководство которого принимает экспертные, умные хозяйственные решения
- d. Город, в хозяйстве которого используются высокие технологии, искусственный интеллект, помогая делать жизнь горожан комфортнее

**23. Выберите верное утверждение о портале "Госуслуги":**

- a. Портал не предоставляет государственные услуги, а только информирует о них
- b. Портал предоставляет государственные услуги в электронной форме только юридическим лицам
- c. Портал предоставляет государственные услуги в электронной форме только физическим лицам
- d. Портал предоставляет государственные услуги в электронной форме физическим и юридическим лицам

**24. Как Вы считаете, какое влияние цифровые технологии оказывают сегодня на жизнь человека?**

- a. Скорее отрицательное: человек становится необщительным, невнимательным к близким
- b. Крайне отрицательное: человек становится замкнутым, теряет здоровье
- c. Скорее положительное: появляются новые возможности для работы и учебы
- d. Полностью положительное: появляются возможности для саморазвития, повышения качества жизни людей

**25. Какой пароль из предложенных ниже, на ваш взгляд, является наиболее безопасным?**

- a. 12345678
- b. q1w2e3r4
- c. AwThn88+
- d. 16.04.1982

**26. Вы любите читать новости. И случайно в двух новостных медиа вам попала одна и та же новость про дорожное происшествие, но информация о пострадавших в этих источниках приводится противоречивая. Как вы поступите, чтобы проверить достоверность информации?**

- a. Посмотрю, какие СМИ ещё отписались по этой новости, и сравню факты
- b. Посмотрю на количество рекламных баннеров на сайте новостного медиаиздания – где их больше, там и достоверности меньше
- c. Посчитаю, кто из них больше ссылался на другие источники. Чем больше ссылок, тем достовернее
- d. Посмотрю, публиковали ли медиаиздания фотографии с места происшествия. Если есть фото, значит на месте точно был корреспондент, которому можно доверять

**27. Не стоит доверять интернет-магазину, который при оформлении заказа спрашивает ваш...**

- a. Адрес доставки
- b. ФИО
- c. Пароль от электронной почты
- d. Все перечисленные варианты верны

**28. Вы работаете в группе над проектом документа. В нем каждый участник должен вносить свои изменения в разные разделы. У вас сжатые сроки сдачи документа, который не содержит какую-либо конфиденциальную информацию. Как можно эффективнее всего организовать совместную работу над документом?**

- a. Сделать рассылку документа с указанием сроков и порядка внесения изменений в каждый раздел
- b. Разослать документ всем участникам группы. В каждом разделе назначить ответственного за подготовку
- c. Загрузить документ в облачное хранилище и предоставить всем участникам группы совместный доступ к работе с документом
- d. Разослать документ всем участникам группы. Попросить всех участников группы присылать вносимые изменения вам для самостоятельной правки проекта

**29. Вы устроились на летнюю подработку. Завтра ваш первый рабочий день, но в районе 22:00 вы плохо себя почувствовали (у вас начался сильный кашель и поднялась температура). Вы решили написать об этом вашему работодателю и попросить отсрочить ваш выход на работу на несколько дней. Обычно вы переписываетесь в формате текстовых сообщений. Какой вариант вы напишете?**

- a. Доброй ночи... Я плохо себя чувствую, температура высокая... Можно я лучше выйду на работу через неделю?
- b. Запишу голосовое сообщение: «Извините, что поздно. Дело в том, что сейчас у меня поднялась температура и начался сильный кашель. Слышите какой? Могу ли я выйти позже?»
- c. Здравствуйте, Иван Иванович. Извините, что пишу так поздно. Дело в том, что сейчас у меня высокая температура и начался сильный кашель. Боюсь, что не смогу выйти на работу завтра. Возможно ли отсрочить мой выход до выздоровления?

**30. В кафе вы решили расплатиться за обед банковской картой. Какой из вариантов расчета правильный?**

- a. Официант возьмет карту вместе со счетом на кассу и после оплаты принесет вам чек.
- b. Официант придет с терминалом к вашему столику и при вас выполнит необходимые операции
- c. Официант перепишет номер, срок действия карты, CVV и произведет платеж позднее, чтобы не задерживать вас
- d. Официант сфотографирует данные вашей карты, чтобы произвести платеж, когда ему будет удобно

**Блок Б. Дайте развернутый ответ**

1. Опишите недостатки использования облачных технологий
2. Что такое фейковые новости? Как отличить фейковые новости?

**Ключ к тесту №1**

Вариант 1		Вариант 2	
Часть А		Часть А	
1. a	16. c	1. a	16. d
2. a	17. d	2. c	17. a



3. c	18. c	3. a	18. d
4. c	19. b	4. a	19. a
5. d	20. c	5. d	20. b
6. c	21. a	6. c	21. c
7. c	22. c	7. d	22. d
8. a	23. b	8. d	23. d
9. d	24. d	9. d	24. d
10. a	25. c	10. c	25. c
11. a	26. c	11. c	26. a
12. c	27. c	12. d	27. c
13. d	28. 1-b, 2-a, 3-d, 4-c	13. a	28. c
14. a	29. d	14. d	29. c
15. b	30. b	15. c	30. b
Часть Б		Часть Б	
<p>1. Можно не пользоваться флеш-накопителем и не занимать память вашего устройства, т.к. пользователю выделяется некий объем памяти для хранения данных, а если его недостаточно, то можно докупить необходимый объем. Не требуется покупать дополнительно программное обеспечение (ПО). Возможность работы над одним файлом нескольким сотрудникам или команде; Можно заходить с любого устройства, где есть подключение к Интернету.</p>		<p>1. Требуется постоянное Интернет-соединение. Злоумышленники могут получить доступ к данным. Невозможность настройки сервисов под нужды пользователя.</p>	
<p>2. 1) Документы Google (Google Docs) Позволяют создавать, редактировать и хранить документы, таблицы, фотографии, презентации и прочие полезные объекты в режиме реального времени на удаленном компьютере в сети, не тратя ваше дисковое пространство. 2) Google Формы позволяют быстро провести опрос, составить список гостей, собрать адреса электронной почты для новостной рассылки и даже провести викторину. 3) Google Календарь-сервис для планирования встреч, событий, дел с привязкой к календарю. Можно задавать время встречи, повторения, напоминания, приглашать других участников (им высылается приглашение по электронной почте). 4) Google Jamboard - сервис, связанный с интерактивной доской для офиса, помогающий совместно работать над записями, размещать доски и вносить изменения с коллегами в режиме реального времени, так, как вы могли бы это делать на традиционной доске.</p>		<p>2. Фейковые новости – это ложная или вводящая в заблуждение информация Чтобы их отличить нужно: Внимательно читать заголовки. Если в заголовке автор «кричит» о важности и сенсационности новости, то стоит задуматься. Доверять только проверенным источникам, официальным сайтам. Стоит для начала узнать о ресурсе, который предоставляет информацию, подробнее. Следить за ошибками. Если много опечаток, ошибок в тексте – это «утка» Проверять видео- и фотоконтент. Проверить дату публикации. Фейки, как правило, не имеют даты публикации. Попробовать найти эту же новость в других изданиях. Если ни одно другое издание не может похвастаться этой же сенсацией, скорее всего, она фейковая.</p>	

**Критерии оценивания теста:**

Отметка «5» ставится при правильном выполнении 85% заданий теста.

Отметка «4» ставится при правильном выполнении 60% заданий теста.

Отметка «3» ставится при правильном выполнении 45% заданий теста.

Отметка «2» ставится при правильном выполнении 15% заданий теста.

**МИНИСТЕРСТВО ПРОФЕССИОНАЛЬНОГО ОБРАЗОВАНИЯ  
И ЗАНЯТОСТИ НАСЕЛЕНИЯ ПРИМОРСКОГО КРАЯ**

**краевое государственное автономное  
профессиональное образовательное учреждение  
«Дальнегорский индустриально-технологический колледж»**

**КОМПЛЕКТ КОНТРОЛЬНО-ОЦЕНОЧНЫХ СРЕДСТВ  
УЧЕБНОЙ ДИСЦИПЛИНЫ**

**ОП.15 ИТ-решения для бизнеса на платформе «1С: Предприятие 8»**

**для специальности**

**09.02.07 Информационные системы и программирование**

## СОДЕРЖАНИЕ

1. Паспорт комплекта контрольно-оценочных средств
2. Результаты освоения учебной дисциплины, подлежащие проверке
3. Оценка освоения учебной дисциплины
  - 3.1. Контроль и оценка освоения учебной дисциплины по темам (разделам)
    - 3.1.1 Методы и критерии оценивания
4. Контрольно-оценочные средства для проведения промежуточной аттестации
  - 4.1. Пакет материалов
  - 4.2. Критерии оценки

## 1 ПАСПОРТ КОМПЛЕКТА КОНТРОЛЬНО-ОЦЕНОЧНЫХ СРЕДСТВ

В результате освоения учебной дисциплины ОП.15 ИТ-решения для бизнеса на платформе «1С: Предприятие 8» СПО 09.02.07 Информационные системы и программирование укрупненной группы специальностей 09.00.00 Информатика и вычислительная техника следующими умениями, знаниями, которые формируют профессиональную компетенцию, и общими компетенциями.

Обучающийся должен знать:

З1	Основные элементы встроенного языка 1С, структуру программы, операторы и операции, управляющие структуры, структуры данных, файлы
З2	Подпрограммы, библиотека стандартных подсистем
З3	Предметно-ориентированная модель программирования
З4	Основные принципы предметно-ориентированного программирования на примере языка 1С

Обучающийся должен уметь:

У1	Разрабатывать алгоритмы решения бизнес-задач для реализации в системе «1С: Предприятие»
У2	Реализовывать построенные алгоритмы в виде программ на встроенном языке программирования 1С
У3	Работать в среде программирования «1С: Предприятие»;
У4	Оформлять код программы в соответствии со стандартом кодирования
У5	Выполнять проверку, отладку кода программы на встроенном языке программирования 1С.

*Формируемые ОК:*

ОК 01. Выбирать способы решения задач профессиональной деятельности, применительно к различным контекстам.

ОК 02. Осуществлять поиск, анализ и интерпретацию информации, необходимой для выполнения задач профессиональной деятельности.

ОК 03. Планировать и реализовывать собственное профессиональное и личностное развитие.

ОК 04. Работать в коллективе и команде, эффективно взаимодействовать с коллегами, руководством, клиентами.

ОК 05. Осуществлять устную и письменную коммуникацию на государственном языке с учетом особенностей социального и культурного контекста.

ОК 09. Использовать информационные технологии в профессиональной деятельности.

ОК 10. Пользоваться профессиональной документацией на государственном и иностранном языке.

*Формируемые ПК:*

ПК 1.1. Формировать алгоритмы разработки программных модулей в соответствии с техническим заданием.

ПК 1.2. Разрабатывать программные модули в соответствии с техническим заданием.

ПК 2.1. Разрабатывать требования к программным модулям на основе анализа проектной и технической документации на предмет взаимодействия компонент.

ПК 2.2. Выполнять интеграцию модулей в программное обеспечение.

ПК 2.3. Выполнять отладку программного модуля с использованием специализированных программных средств.

ПК 2.4 Осуществлять разработку тестовых наборов и тестовых сценариев для программного обеспечения.

ПК 2.5 Производить инспектирование компонент программного обеспечения на предмет соответствия стандартам кодирования.

Формой промежуточной аттестации по учебной дисциплине является – экзамен.

## 2. РЕЗУЛЬТАТЫ ОСВОЕНИЯ УЧЕБНОЙ ДИСЦИПЛИНЫ, ПОДЛЕЖАЩИЕ ПРОВЕРКЕ

В результате освоения учебной дисциплины ОП.15 ИТ-решения для бизнеса на платформе «1С: Предприятие 8» обучающийся должен обладать предусмотренными ФГОС по специальности СПО 09.02.07 Информационные системы и программирование укрупненной группы специальностей 09.00.00 Информатика и вычислительная техника следующими умениями, знаниями, которые формируют профессиональную компетенцию, и общими компетенциями.

<b>Результаты обучения: умения, знания и общие компетенции</b> <i>(коды образовательных результатов)</i>	<b>Показатели оценки результата</b> <i>Следует сформулировать показатели (раскрывается содержание работы)</i>
<b>Уметь:</b>	
У1. Разрабатывать алгоритмы решения бизнес-задач для реализации в системе «1С: Предприятие» ОК 01- ОК 05, ОК 09, ОК 10, ПК 1.1	– имеет практический опыт разработки алгоритмов в соответствии с техническим заданием для решения бизнес-задач для реализации в системе «1С: Предприятие»
У2. Реализовывать построенные алгоритмы в виде программ на встроенном языке программирования 1С ОК 01- ОК 05, ОК 09, ОК 10, ПК 1.2, ПК 2.1	– демонстрирует способности по разработке программных модулей в соответствии с техническим заданием, реализации построенных алгоритмов при решении профессиональных задач практического содержания с использованием встроенного языка 1С
У3. Работать в среде программирования «1С: Предприятие» ОК 01- ОК 05, ОК 09, ОК 10, ПК 2.2	– демонстрирует способности по работе в предметно-ориентированной среде программирования «1С:Предприятие» (конфигурирование) для решения бизнес задач , выполняет интеграцию модулей в программное обеспечение
У4. Оформлять код программы в соответствии со стандартом кодирования ОК 01- ОК 05, ОК 09, ОК 10, ПК 2.5	– имеет практический опыт оформления кода программы в соответствии со стандартом кодирования «Руководство пользователя», «Библиотека стандартных подсистем»
У5. Выполнять проверку, отладку кода программы на встроенном языке программирования 1С ОК 01- ОК 05, ОК 09, ОК 10, ПК 2.3, ПК 2.4	– имеет практический опыт проверки, отладки кода программы на встроенном языке программирования 1С, разработки тестов и тестовых сценариев
<b>Знать:</b>	
З1. Основные элементы встроенного языка 1С, структуру программы, операторы и операции, управляющие структуры, структуры данных, файлы. ОК 01- 05, ОК 09-10	– имеет представление об основных элементах встроенного языка 1С, операторах и операциях, управляющих структурах, структурах данных,
З2. Подпрограммы, библиотека стандартных подсистем. ОК 01- 05, ОК 09-10	– знает основные положения по библиотеке стандартных подсистем (БСП)

33. Предметно-ориентированная модель программирования. ОК 01- 05, ОК 09-10	– определяет изобразительные средства для построения предметно-ориентированной модели программирования
34. Основные принципы предметно-ориентированного программирования на примере языка 1С. ОК 01- 05, ОК 09-10	– излагает основные принципы предметно-ориентированного программирования на примере языка 1С

### 3.ОЦЕНКА ОСВОЕНИЯ УЧЕБНОЙ ДИСЦИПЛИНЫ

#### 3.1. Контроль и оценка освоения учебной дисциплины по темам (разделам)

Таблица 2

Элемент учебной дисциплины	Формы и методы контроля			
	Текущий контроль		Промежуточная аттестация	
	Осваиваемые результаты	Метод контроля	Проверяемые результаты	Форма контроля
Раздел 1. Предметно-ориентированная среда быстрой разработки прикладного решения «1С:Предприятие 8»				
Тема 1.1 Обзор системы «1С:Предприятие 8»	ОК 01-05 ОК 09-10 ПК 1.1, ПК.1.2 ЛР 1-20 33, 34, У1, У2, У3	Устный опрос №1 Лабораторная работа 1 Самостоятельная работа	ОК 01-05 ОК 09-10 ПК 1.1-1.2 ПК 2.1-2.5 У1, У2, У3, У4, У5, З1, З2, З3, З4	4 семестр - экзамен
Тема 1.2 Архитектура платформы «1С:Предприятие 8»	ОК 01-05 ОК 09-10 ПК 1.1, ПК.1.2 ЛР 1-20 33, 34, У1, У2, У3	Устный опрос №2 Лабораторная работа 2 Самостоятельная работа		
Тема 1.3 Концепция системы «1С:Предприятие 8»	ОК 01-05 ОК 09-10 ПК 1.1, ПК.1.2 ЛР 1-20 33, 34, У1, У2, У3	Устный опрос №3 Лабораторная работа 3 Самостоятельная работа		
Тема 1.4 Работа с конфигурацией «1С:Предприятие 8»	ОК 01-05 ОК 09-10 ПК 1.1, ПК.1.2 ЛР 1-20 33, 34, У1, У2, У3	Устный опрос №4 Лабораторная работа 4 Самостоятельная работа		
Тема 1.5 Объекты конфигурации «1С:Предприятие 8»	ОК 01-05 ОК 09-10 ПК 1.1, ПК.1.2 ЛР 1-20 33, 34, У1, У2, У3	Устный опрос №5 Лабораторная работа 5 Самостоятельная работа		
Раздел 2. Платформа «1С:Предприятие 8» как инструментальное средство разработки бизнес-приложений				
Тема 2.1 Подсистемы	ОК 01-05 ОК 09-10 ПК 1.1, ПК 1.2, ПК 2.2, ПК 2.3	Устный опрос №6 Лабораторная работа 6		

	ЛР 1-20 33, 34, У1, У2, У3, У5	Самостоятельная работа		
Тема 2.2 Справочники	ОК 01-05 ОК 09-10 ПК 1.1, ПК 1.2, ПК 2.2, ПК 2.3 ЛР 1-20 33, 34, У1, У2, У3, У5	Устный опрос №7 Лабораторная работа 7		
Тема 2.3 Документы	ОК 01-05 ОК 09-10 ПК 1.1, ПК 1.2, ПК 2.2, ПК 2.3 ЛР 1-20 33, 34, У1, У2, У3, У5	Устный опрос №8 Лабораторная работа 8 Самостоятельная работа		
Тема 2.4 Регистры накопления	ОК 01-05 ОК 09-10 ПК 1.1, ПК 1.2, ПК 2.2, ПК 2.3 ЛР 1-20 33, 34, У1, У2, У3, У5	Устный опрос №9 Лабораторная работа 9 Лабораторная работа 10 Лабораторная работа 11		
Тема 2.5 Регистры сведений	ОК 01-05 ОК 09-10 ПК 1.1, ПК 1.2, ПК 2.2, ПК 2.3 ЛР 1-20 33, 34, У1, У2, У3, У5	Устный опрос №10 Лабораторная работа 12		
Тема 2.6 Перечисления	ОК 01-05 ОК 09-10 ПК 1.1, ПК 1.2, ПК 2.2, ПК 2.3 ЛР 1-20 33, 34, У1, У2, У3, У5	Устный опрос №11 Лабораторная работа 13		
Тема 2.7 Оборотные регистры накопления	ОК 01-05 ОК 09-10 ПК 1.1, ПК 1.2, ПК 2.2, ПК 2.3 ЛР 1-20 33, 34, У1, У2, У3, У5	Устный опрос №12 Лабораторная работа 14 Лабораторная работа 15		
Тема 2.8 Разработка отчетов в 1С на основе Системы компоновки данных	ОК 01-05 ОК 09-10 ПК 1.1, ПК 1.2, ПК 2.2, ПК 2.3 ЛР 1-20 33, 34, У1, У2, У3, У5	Устный опрос №13 Лабораторная работа 16 Лабораторная работа 17 Лабораторная работа 18 Лабораторная работа 19 Лабораторная работа 20		



		Лабораторная работа 21		
Раздел 3. Язык запросов 1С				
Тема 3.1 Работа с запросами «1С: Предприятие 8»	ОК 01-05 ОК 09-10 ПК 1.1, ПК 1.2, ПК 2.2, ПК 2.3 ЛР 1-20 33, 34, У1, У2, У3, У5	Лабораторная работа 22 Лабораторная работа 23 Лабораторная работа 24 Лабораторная работа 25 Самостоятельная работа		
Раздел 4. Решение практических задач на платформе «1С: Предприятие 8»				
Тема 4.1 Разработка простой системы кадрового учета	ОК 01-05 ОК 09-10 ПК 1.1, ПК 1.2, ПК 2.1, ПК 2.2, ПК 2.3, ПК 2.4 ЛР 1-20 33, 34, У1, У2, У3, У5	Лабораторная работа 26 Самостоятельная работа		
Тема 4.2 Разработка конфигурации «Домашняя бухгалтерия»	ОК 01-05 ОК 09-10 ПК 1.1, ПК 1.2, ПК 2.1, ПК 2.2, ПК 2.3, ПК 2.4 ЛР 1-20 33, 34, У1, У2, У3, У5	Лабораторная работа 27 Лабораторная работа 28 Лабораторная работа 29 Лабораторная работа 30 Самостоятельная работа		
Тема 4.3 Разработка конфигурации «Биржа труда»	ОК 01-05 ОК 09-10 ПК 1.1, ПК 1.2, ПК 2.1, ПК 2.2, ПК 2.3, ПК 2.4 ЛР 1-20 33, 34, У1, У2, У3, У5	Лабораторная работа 31 Самостоятельная работа		
Тема 4.4 Разработка конфигурации «Элементарная торговля»	ОК 01-05 ОК 09-10 ПК 1.1, ПК 1.2, ПК 2.1, ПК 2.2, ПК 2.3, ПК 2.4 ЛР 1-20 33, 34, У1, У2, У3, У5	Лабораторная работа 32 Самостоятельная работа		
Тема 4.5 Разработка конфигурации «Фитнес-центр»	ОК 01-05 ОК 09-10 ПК 1.1, ПК 1.2, ПК 2.1, ПК 2.2, ПК 2.3, ПК 2.4 ЛР 1-20 33, 34, У1, У2, У3, У5	Лабораторная работа 33 Самостоятельная работа		
Раздел 5. Встроенный язык «1С:Предприятие 8»				

Тема 5.1 Встроенный язык «1С:Предприятие 8»	ОК 01-05 ОК 09-10 ПК 1.1, ПК 1.2, ПК 2.1, ПК 2.2, ПК 2.3, ПК 2.4, ПК 2.5 ЛР 1-20 31, 32, 33, 34, У1, У2, У3, У4, У5	Устный опрос №14 Самостоятельная работа		
Тема 5.2 Механизм основных форм. Обработчики событий Модули. Анализ программного кода 1С.	ОК 01-05 ОК 09-10 ПК 1.1, ПК 1.2, ПК 2.1, ПК 2.2, ПК 2.3, ПК 2.4, ПК 2.5 ЛР 1-20 31, 32, 33, 34, У1, У2, У3, У4, У5	Устный опрос №15 Самостоятельная работа		
Тема 5.3 Руководство по стилю 8.3	ОК 01-05 ОК 09-10 ПК 1.1, ПК 1.2, ПК 2.1, ПК 2.2, ПК 2.3, ПК 2.4, ПК 2.5 ЛР 1-20 31, 32, 33, 34, У1, У2, У3, У4, У5	Итоговый тест Кейс «Автоматизация деятельности сервисного центра по ремонту бытовой техники».		
Промежуточная аттестация			ОК 01-05 ОК 09-10 ПК 1.1-1.2 ПК 2.1-2.5 У1, У2, У3, У4, У5, 31, 32, 33, 34	Экзамен (итоговое тестирование по курсу + решение практических задач)

### 3.1.1. Методы и критерии оценивания

#### 1. Устный опрос. Критерии оценивания.

Отметка 5 «отлично» – ответил на вопросы в объеме лекционного и дополнительного материала, дал полные грамотные ответы на все дополнительные вопросы.

Отметка 4 «хорошо» – грамотно изложил ответы на вопросы, но содержание и формулировки имеют отдельные неточности (допускается нечеткая формулировка определений), в полной мере ответил на заданные дополнительные вопросы.

Отметка 3 «удовлетворительно» – ответил на часть вопросов в объеме лекционного материала и ответил на часть дополнительных вопросов.

Отметка 2 «неудовлетворительно» – допустил ошибки в определении базовых понятий, исказил их смысл, не ответил на дополнительные вопросы.

#### 2. Самостоятельная работа. Критерии оценивания.

Отметка 5 «отлично» – работа выполнена в полном объеме; учтены все требования к данной работе; самостоятельно поставлены цели и задачи работы, соответствующие заданной

теме/проблеме; получены результаты в соответствии с поставленной целью; работа оформлена аккуратно и грамотно.

Отметка 4 «хорошо» – выполнены требования к отметке «5», но были допущены два-три недочета; не более одной негрубой ошибки и одного недочета.

Отметка 3 «удовлетворительно» – работа выполнена не в полном объеме, но объем выполненной части работы позволяет получить часть результатов в соответствии с поставленной целью.

Отметка 2 «неудовлетворительно» – работа выполнена не полностью, и объем выполненной части работы позволяет получить недостаточно результатов в соответствии с поставленной целью.

### 3. Лабораторная работа. Критерии оценивания.

Выполнение работы в полном объеме с соблюдением необходимой последовательности – 2 балла;

Рациональный и самостоятельный выбор технологии выполнения работы, обеспечивающей получение точных результатов – 2 балл;

Описание хода лабораторной работы в логической последовательности – 1 балл;

Корректная формулировка выводов по результатам лабораторной работы – 2 балла;

Выполнения всех этапов работы в соответствии с заданием, технически грамотно и аккуратно – 2 балла;

Соблюдение правил техники безопасности при выполнении лабораторной работы – 1 балл.

Перевод баллов в отметку:

Отметка 5 «отлично» - от 9 до 10 баллов

Отметка 4 «хорошо» - от 6 до 8 баллов.

Отметка 3 «удовлетворительно» - от 3 до 5 баллов.

Отметка 2 «неудовлетворительно» - от 1 до 2 баллов.

### 4. Тест. Критерии оценивания.

Отметка «5» – продемонстрирован высокий уровень знаний по всему объему изучаемого учебного курса; в полном объеме выполнены практико-ориентированные задания (процент выполнения 85%).

Отметка «4» – продемонстрировано понимание основного содержания изучаемого междисциплинарного курса; выполнены практико-ориентированные задания (процент выполнения от 70% до 85 %).

Отметка «3» – продемонстрировано неполное понимание основного содержания изучаемого междисциплинарного курса; частично выполнены практико-ориентированные задания (процент выполнения от 55 % до 70 %).

Отметка «2» – не продемонстрировано владение знаниями; не выполнены практико-ориентированные задания (процент выполнения менее 55 %).

## 4. КОНТРОЛЬНО-ОЦЕНОЧНЫЕ СРЕДСТВА ДЛЯ ПРОМЕЖУТОЧНОЙ АТТЕСТАЦИИ

### 1. Экзамен

**1. Форма проведения:** тестирование в системе дистанционного обучения Moodle + решение практико-ориентированных задач.

**2. Условия выполнения**

Время выполнения задания: 90 мин.

*Оборудование учебного кабинета:* рабочие места обучающихся (16 ед.); рабочее место преподавателя; учебная доска; рабочая программа учебной дисциплины *ОПЦ.15 ИТ-решения для бизнеса на платформе «1С:Предприятие 8»*, методические указания по выполнению заданий дифференцированного зачета.

*Технические средства обучения:* компьютеры с лицензионным программным обеспечением; мультимедийный комплекс; электронные учебники. Компьютеры подключены к локальной вычислительной сети, информационно-образовательной среде КГА ПОУ «ДИТК» и сети Интернет.

*Программное обеспечение:* Windows, Microsoft Office; Антивирусная защита: Kaspersky Free.

*Информационные источники:* программное обеспечение общего и профессионального назначения; комплект учебно-наглядных пособий; тестовый материал, карточки индивидуальных заданий; методические рекомендации для проведения лабораторных занятий.

*Требования охраны труда:* ИОТ-11 при работе в кабинете информатики, ИОТ-64 для пользователей персональных компьютеров, ТБ-4 при работе на видеодисплейных терминалах и ЭВМ.

### 3. Пакет материалов для проведения дифференцированного зачёта

*3.1. Перечень тем, контролируемых в ходе промежуточной аттестации.*

8. Тема 1.4 Работа с конфигурацией «1С:Предприятие 8»
9. Тема 2.1 Подсистемы
10. Тема 2.2 Справочники
11. Тема 2.3 Документы
12. Тема 2.4 Регистры накопления
13. Тема 2.5 Регистры сведений
14. Тема 2.6 Перечисления
15. Тема 2.7 Обратные регистры накопления
16. Тема 2.8 Разработка отчетов в 1С на основе Системы компоновки данных
17. Тема 3.1 Работа с запросами «1С: Предприятие 8»
18. Тема 5.3 Руководство по стилю 8.3

*3.2. Практико-ориентированные задания.*

### 3. Оценка запланированных результатов по учебной дисциплине

Результаты обучения (элементы)	Показатели оценки результата
31. Основные элементы встроенного языка 1С, структуру программы, операторы и операции, управляющие структуры, структуры данных, файлы	Определяет и называет основные элементы встроенного языка 1С, операторы и операции, управляющие структуры, структуры данных.
32. Подпрограммы, библиотека стандартных подсистем	Знает основные положения по библиотеке стандартных подсистем (БСП).

33. Предметно-ориентированная модель программирования	Определяет изобразительные средства для построения предметно-ориентированной модели программирования.
34. Основные принципы предметно-ориентированного программирования на примере языка 1С	Излагает основные принципы предметно-ориентированного программирования на примере языка 1С.
У1. Разрабатывать алгоритмы решения бизнес-задач для реализации в системе «1С: Предприятие»	Имеет практический опыт разработки алгоритмов в соответствии с техническим заданием для решения бизнес-задач для реализации в системе «1С: Предприятие».
У2. Реализовывать построенные алгоритмы в виде программ на встроенном языке программирования 1С	Демонстрирует способности по разработке программных модулей в соответствии с техническим заданием, реализации построенных алгоритмов при решении профессиональных задач практического содержания с использованием встроенного языка 1С.
У3. Работать в среде программирования «1С: Предприятие»	Демонстрирует способности по работе в предметно-ориентированной среде программирования «1С:Предприятие» (конфигурирование) для решения бизнес задач , выполняет интеграцию модулей в программное обеспечение.
У4. Оформлять код программы в соответствии со стандартом кодирования	Имеет практический опыт оформления кода программы в соответствии со стандартом кодирования «Руководство пользователя», «Библиотека стандартных подсистем».
У5. Выполнять проверку, отладку кода программы на встроенном языке программирования 1С.	Имеет практический опыт проверки, отладки кода программы на встроенном языке программирования 1С, разработки тестов и тестовых сценариев.
ОК 01. Выбирать способы решения задач профессиональной деятельности, применительно к различным контекстам.	Умеет адекватно принимать решения в различных ситуациях. Знает возможности использования баз данных и языка запросов для совершенствования профессиональной деятельности, профессионального и личностного развития. Умеет выполнять требования к проектированию баз данных.
ОК 02. Осуществлять поиск, анализ и интерпретацию информации, необходимой для выполнения задач профессиональной деятельности.	Знает возможности использования ресурсов сети Интернет, цифровых образовательных ресурсов для совершенствования профессиональной деятельности, профессионального и личностного развития. Знает различные сервисы и программные пакеты, используемые при проектировании баз данных.  Умеет использовать ресурсы сети Интернет для совершенствования учебной деятельности и личностного развития.

<p>ОК 03. Планировать и реализовывать собственное профессиональное и личностное развитие.</p>	<p>Умеет организовывать собственную деятельность, исходя из цели и способов ее достижения. Умеет качественно выполнять учебные задания. Умеет осуществлять самоанализ и самооценку.</p> <p>Умеет использовать прикладное программное обеспечение при решении учебных задач по разработке и реализации баз данных. Умеет использовать аппаратные и программные средства ПК, специализированное программное обеспечение.</p> <p>Умеет ставить цели, мотивировать собственную деятельность.</p>
<p>ОК 04. Работать в коллективе и команде, эффективно взаимодействовать с коллегами, руководством, клиентами.</p>	<p>Знает правила и нормы работы в сети Интернет. Знает правила использования информационных ресурсов Сети. Умеет выполнять задачи по работе в проектах, конструктивное взаимодействие с членами своей команды и преподавателем. Умеет участвовать в обсуждении проблемных задач при работе в группе.</p>
<p>ОК 05. Осуществлять устную и письменную коммуникацию на государственном языке с учетом особенностей социального и культурного контекста.</p>	<p>Умеет использовать основные технологии создания, редактирования, оформления, сохранения, передачи и поиска информационных объектов различного типа (текстовых, графических, числовых и т.п.) с помощью современных программных средств и ИКТ с целью проектирования и реализации баз данных.</p>
<p>ОК 09. Использовать информационные технологии в профессиональной деятельности.</p>	<p>Знает способы создания баз данных. Знает технологическую последовательность операций при проектировании БД. Умеет моделировать содержание производственной деятельности по разработке баз данных с использованием СУБД.</p>
<p>ОК 10. Пользоваться профессиональной документацией на государственном и иностранном языке.</p>	<p>Умеет пользоваться профессиональной документацией на государственном и иностранном языке для создания баз данных, редактирования, оформления, сохранения, передачи и поиска информационных объектов различного типа (текстовых, графических, числовых и т.п.), связанных с разработкой БД с помощью современных программных средств и ИКТ. Умеет использовать ресурсы сети Интернет для работы с профессиональной документацией на государственном и иностранном языке, совершенствования учебной деятельности и личностного развития.</p>

ПК 1.1. Формировать алгоритмы разработки программных модулей в соответствии с техническим заданием.	Умеет формировать алгоритмы разработки программных модулей в соответствии с техническим заданием. Имеет практический опыт разработки алгоритмов решения поставленной задачи и их реализации.
ПК 1.2. Разрабатывать программные модули в соответствии с техническим заданием.	Умеет создавать программу по разработанному алгоритму как отдельный модуль, разрабатывать код программного продукта на основе готовой спецификации на уровне модуля.
ПК 2.1. Разрабатывать требования к программным модулям на основе анализа проектной и технической документации на предмет взаимодействия компонент.	Умеет разрабатывать и оформлять требования к программным модулям по предложенной документации; разрабатывать тестовые наборы (пакеты) для программного модуля; тестовые сценарии программного средства; инспектировать разработанные программные модули на предмет соответствия стандартам кодирования.
ПК 2.2 Выполнять интеграцию модулей в программное обеспечение.	Имеет практический опыт интеграции модулей в программное обеспечение. Умеет отлаживать программные модули, инспектировать разработанные программные модули на предмет соответствия стандартам кодирования.
ПК 2.3 Выполнять отладку программного модуля с использованием специализированных программных средств.	Имеет практический опыт по отладке программных модулей, инспектированию разработанных программных модулей на предмет соответствия стандартам кодирования.
ПК 2.4 Осуществлять разработку тестовых наборов и тестовых сценариев для программного обеспечения.	Умеет разрабатывать тестовые наборы (пакеты) для программного модуля; тестовые сценарии программного средства; инспектировать разработанные программные модули на предмет соответствия стандартам кодирования.
ПК 2.5 Производить инспектирование компонент программного обеспечения на предмет соответствия стандартам кодирования.	Умеет инспектировать разработанные программные модули на предмет соответствия стандартам кодирования.

## Примерный КИМ по экзамену

**Задание 1.** Выполнить тестирование в системе дистанционного обучения Moodle.

1. Для каких целей используется режим запуска системы *Конфигуратор*?  
*Выберите один ответ:*
  - а) для разработки прикладного решения
  - б) для модификации прикладного решения
  - в) для разработки, модификации и администрирования прикладного решения
  - г) для ввода данных в информационную базу, формирования отчетов, печати документов
  
2. Какие обязательные (стандартные) реквизиты есть у всех справочников в системе 1С?  
*Выберите один ответ:*
  - а) имя
  - б) код
  - в) код и имя
  - г) код и наименование
  - д) все перечисленные выше
  
3. Какой тип значения следует выбрать для нового реквизита справочника *Контакты - Электронная почта*?  
*Выберите один ответ:*
  - а) строковый
  - б) числовой
  - в) перечисление
  - г) Справочник. Ссылка
  
4. Для чего предназначен объект *Подсистемы*?  
*Выберите один ответ:*
  - а) для украшения интерфейса
  - б) для разделения конфигурации на отдельные блоки
  
5. У каких объектов системы может быть табличная часть?  
*Выберите один ответ:*
  - а) справочники
  - б) перечисления
  - в) подсистемы
  - г) документы
  - д) справочники и документы
  - е) все перечисленные выше
  
6. С помощью какого объекта следует фиксировать в системе складского учета факт поступления товара на склад?  
*Выберите один ответ:*
  - а) с помощью справочника *Товары*
  - б) с помощью справочника *Склады*
  - в) с помощью документа *Приход*
  
7. Принимается на работу новый сотрудник с помощью документа *Прием на работу*. В каком объекте следует хранить информацию о предыдущих местах работы нового сотрудника?  
*Выберите один ответ:*
  - а) в справочнике *Сотрудники*
  - б) в табличной части справочника *Сотрудники*



- в) в документе *Прием на работу*  
г) в табличной части документа *Прием на работу*
8. Прикладное решение, разработанное на технологической платформе «1С:Предприятие»  
*Выберите один ответ:*  
а) информационная база 1С  
б) конфигурация
9. Единое хранилище для конфигурации и данных, характеризуемое определенным адресом хранения  
*Выберите один ответ:*  
а) информационная база 1С  
б) конфигурация
10. Варианты хранения информационной базы 1С  
*Выберите один или несколько ответов:*  
а) файловый  
б) клиент-серверный
11. Какие действия можно выполнять в режиме *Конфигуратор*  
*Выберите один или несколько ответов:*  
а) определять общую архитектуру прикладного решения и структуру данных  
б) создавать макеты и экранные формы  
в) задавать алгоритмы поведения объектов с помощью встроенного языка в модулях объектов  
г) администрирование  
д) вводить данные в базу данных, формировать отчеты, печатать документы
12. Правило именования в 1С реквизитов, переменных, процедур и функций  
*Выберите один или несколько ответов:*  
а) буквы русского алфавита (строчные и прописные)  
б) буквы английского алфавита (строчные и прописные)  
в) символы подчеркивания  
г) символы цифр  
д) имя не может начинаться с цифр
13. Код элемента справочника может быть:  
*Выберите один ответ:*  
а) числовым  
б) текстовым  
в) булево
14. Объект прикладного решения, позволяющий хранить в информационной базе данные, имеющие одинаковую структуру и списочный характер  
*Выберите один ответ:*  
а) справочники  
б) перечисления  
в) подсистемы  
г) документы  
д) справочники и документы  
е) все перечисленные выше
15. Вид иерархии, при котором элементы справочника будут относиться к другим элементам этого же справочника

*Выберите один ответ:*

- а) иерархия групп
- б) иерархия групп и элементов

16. Объекты прикладного решения, позволяющий хранить в информационной базе наборы значений, которые не изменяются в процессе работы прикладного решения.

*Выберите один ответ:*

- а) справочники
- б) перечисления
- в) подсистемы
- г) документы

17. Объект прикладного решения, позволяющий хранить информацию о совершенных хозяйственных операциях или о произошедших событиях

*Выберите один ответ:*

- а) справочники
- б) перечисления
- в) подсистемы
- г) документы

18. Каждый документ характеризуется

*Выберите один ответ:*

- а) имя
- б) код
- в) код и имя
- г) код и наименование
- д) номер, дата и время

19. Таблица, в которой накапливаются числовые данные в разрезе измерений (например, информация об остатках товаров в разрезе номенклатуры и склада, или информация об объемах продаж в разрезе номенклатуры и подразделений компании)

*Выберите один ответ:*

- а) регистр накопления
- б) регистр сведений
- в) регистр бухгалтерии

20. Виды регистров накопления:

*Выберите один или несколько ответов:*

- а) регистры накопления остатков
- б) регистры накопления оборотов
- в) регистры накопления остатков и оборотов

21. Регистр накопления, позволяющий хранить как итоговые значения ресурсов – остатки, так и изменения этих ресурсов – обороты

*Выберите один ответ:*

- а) регистры накопления остатков
- б) регистры накопления оборотов
- в) регистры накопления остатков и оборотов

22. Подчиненные объекты конфигурации, предназначенные для отображения и редактирования информации, содержащейся в базе данных

*Выберите один ответ:*

- а) справочники
- б) макеты
- в) формы
- г) регистры

23. Прикладной объект конфигурации, позволяющий хранить в информационной базе данные, которые не изменяются во времени, или изменяются, но очень редко

*Выберите один ответ:*

- а) перечисление
- б) константа

24. Панель инструментов, предназначенная для размещения в форме набора команд, с помощью которых производится управление информацией, размещенной в форме

*Выберите один ответ:*

- а) панель инструментов
- б) панель действий
- в) панель навигации
- г) командная панель

25. Инструкция, которая сообщает платформе 1С в какой среде будет исполняться процедура или функция

*Выберите один ответ:*

- а) директива компиляции
- б) &НаСервере
- в) &НаКлиенте

26. Программный модуль, предназначенный для описания некоторых общих алгоритмов (процедур и функций), которые будут вызываться из других модулей конфигурации

*Выберите один ответ:*

- а) модуль управляемого приложения
- б) модуль внешнего соединения
- в) общие модули
- г) модуль объекта конфигурации
- д) модуль формы

27. Программный модуль, предназначенный для обработки событий, связанных с объектом (например, события записи или удаления объектов, проверка заполнения реквизитов объекта, проведение документа и т.д.)

*Выберите один ответ:*

- а) модуль управляемого приложения
- б) модуль внешнего соединения
- в) общие модули
- г) модуль объекта конфигурации
- д) модуль формы

28. Программный модуль может включать в себя разделы

*Выберите один или несколько ответов:*

- а) область объявления переменных
- б) область описания процедур и функций
- в) основной текст программы

29. Свойства конкретного *Общего модуля* задаются в

*Выберите один ответ:*

- а) палитре свойств
- б) окне редактирования объектов

30. Прикладные объекты конфигурации, предназначенные для обработки накопленной информации и получения сводных данных в удобном для просмотра и анализа виде

*Выберите один ответ:*

- а) макеты
- б) регистры
- в) отчеты
- г) документы

31. Макеты могут содержать данные следующих видов

*Выберите один или несколько ответов:*

- а) табличный документ
- б) текстовый документ
- в) ActiveDocument (например, документ Word, лист Excel или рисунок CorelDRAW)
- г) HTML-документ
- д) географическая схема

32. В системе 1С Предприятие реализован

*Выберите один ответ:*

- а) специальный язык запросов, основанный на языке SQL
- б) язык SQL

33. Для чего предназначен объект *Регистр накопления*?

*Выберите один ответ:*

- а) для ускорения формирования отчетов
- б) для разделения учета документов
- в) для хранения дополнительных сведений по документам
- г) для регистрации фактов деятельности предприятия
- д) все перечисленные выше

34. Какова структура *Регистров накопления*?

*Выберите один ответ:*

- а) регистр накопления может иметь только измерения
- б) регистр накопления может иметь только измерения и ресурсы
- в) регистр накопления может иметь измерения, ресурсы и реквизиты

35. Может ли у *Регистра накопления* быть несколько ресурсов?

*Выберите один ответ:*

- а) нет
- б) да

36. Создается *Регистр накопления* остатков для учета текущего остатка бензина по машинам и водителям в таксопарке. Что будет ресурсом?

*Выберите один ответ:*

- а) остаток бензина
- б) номер автомашины
- в) водитель

37. Создается *Регистр накопления* остатков для учета текущего остатка бензина по машинам и водителям в таксопарке. Что будет измерением?

*Выберите один ответ:*

- а) остаток бензина
- б) номер автомашины
- в) водитель
- г) номер автомашины и водитель
- д) остаток бензина и номер автомашины

38. Может ли пользователь самостоятельно настроить внешний вид *Формы элемента* справочника или *Форму списка* справочника?

*Выберите один ответ:*

- а) нет
- б) да

39. Может ли документ формировать движения сразу по нескольким регистрам?

*Выберите один ответ:*

- а) нет
- б) да
- в) да, но не более чем по 2 регистрам

40. Риэлтор ведет учет показаний счетчиков (электроэнергии, газа и воды) и стоимость израсходованных ресурсов (электроэнергии, газа и воды) в каждой сдаваемой им квартире. Что будет измерением (измерениями) Регистра накопления оборотов *УчетРесурсов*?

*Выберите один ответ:*

- а) наименование счетчика (электроэнергия, газ, вода)
- б) квартира
- в) показания счетчика
- г) стоимость израсходованных ресурсов
- д) 1 и 2 варианты ответа
- е) 3 и 4 варианты ответа

41. Риэлтор ведет учет показаний счетчиков (электроэнергии, газа и воды) и стоимость израсходованных ресурсов (электроэнергии, газа и воды) в каждой сдаваемой им квартире. Что будет ресурсом (ресурсами) Регистра накопления оборотов *УчетРесурсов*?

*Выберите один ответ:*

- а) наименование счетчика (электроэнергия, газ, вода)
- б) квартира
- в) показания счетчика
- г) стоимость израсходованных ресурсов
- д) 1 и 2 варианты ответа
- е) 3 и 4 варианты ответа

42. Для чего нужна *Константа*?

*Выберите один ответ:*

- а) для хранения только числовой информации
- б) для хранения любой редко изменяемой информации
- в) для хранения часто изменяемой информации

43. В каких режимах можно осуществлять условное оформление *Формы списка*?

*Выберите один ответ:*

- а) в режиме Конфигуратор
- б) в режиме «1С:Предприятие»
- в) в обоих режимах

44. В каком модуле следует поместить функцию *РассчитатьСкидку*, которая будет использоваться для расчета скидки в документах *РасходнаяНакладная* и *ПриходнаяНакладная*?  
*Выберите один ответ:*
- а) модуль управляемого приложения
  - б) модули форм документов *РасходнаяНакладная* и *ПриходнаяНакладная*
  - в) общий модуль
45. В программном модуле написана всего одна строка кода: *Перем Скидка Экспорт*; Что это за переменная?  
*Выберите один ответ:*
- а) локальная
  - б) переменная модуля
  - в) глобальная
46. В какой среде могут выполняться общие модули?  
*Выберите один ответ:*
- а) только на стороне сервера
  - б) только на стороне клиента
  - в) во всех (сервер, клиент, внешнее соединение), доступность сред устанавливается в настройках свойств общего модуля
47. Для чего предназначены *Отчеты* в системе «1С:Предприятие»?  
*Выберите один ответ:*
- а) для изменения данных
  - б) для анализа данных
  - в) для изменения и анализа данных
48. Для чего используются *Макеты* в Отчетах?  
*Выберите один ответ:*
- а) для вывода данных пользователю
  - б) для анализа данных
  - в) для оформления формы отчета (оформления реквизитов, настроек отчета)
49. Какое ключевое слово или ключевые слова всегда используются в любом запросе?  
*Выберите один ответ:*
- а) ГДЕ
  - б) ВЫБРАТЬ
  - в) УПОРЯДОЧИТЬ ПО
  - г) Все перечисленные
50. Объекты, которые не входят в состав прикладного решения и хранятся в отдельных файлах с расширением \*.erf  
*Выберите один ответ:*
- а) внешние обработки
  - б) внешние отчеты

#### Критерии оценивания

<i>Оценка по традиционной системе</i>	<i>Процент</i>	<i>Критерий</i>

Отлично	от 85 %	Продemonстрирован высокий уровень знаний по всему объему изучаемого учебного курса; в полном объеме выполнены практико-ориентированные задания.
Хорошо	от 70% до 85 %	Продemonстрировано понимание основного содержания изучаемого междисциплинарного курса; выполнены практико-ориентированные задания.
Удовлетворительно	от 55 % до 70 %	Продemonстрировано неполное понимание основного содержания изучаемого междисциплинарного курса; частично выполнены практико-ориентированные задания.
Неудовлетворительно	менее 55 %	Не продemonстрировано владение знаниями; не выполнены практико-ориентированные задания.

**Задание 2.** Решение практико-ориентированных задач по разработке конфигурации минимальной наполняемости для автоматизации деятельности предприятия (организации, учреждения) в соответствии с постановкой задачи (Варианты 1-30).

### **Билет 1. Практическое задание к экзаменационному билету № 1**

Разработать конфигурацию по автоматизации деятельности Центра по техническому обслуживанию и ремонту автомобилей. В Центр обращаются клиенты, которые желают выполнить диагностику, техническое обслуживание и ремонт своего автомобиля. Авто остается в Центре, клиенту выдается квитанция, в которой перечислены основные сведения об автомобиле и его владельце, срок выполнения работ. За принятую технику отвечают кладовщики, ремонтом занимаются специалисты (мастера). Учет Авто ведется в количественном выражении (если автомобиль «списывается» с кладовщика, то он «записывается» на мастера, а после возврата клиенту – «списывается» с мастера полностью с указанием результатов ремонта).

#### **Задание**

1. Создать *подсистемы*, которые позволят логически разделить итоговую конфигурацию на часть, относящуюся к оперативному учету, бухгалтерскому учету, учету работы мастеров, сервисным возможностям разрабатываемой конфигурации.
2. Разработать *систему справочников*, обеспечивающих функционирование системы. Там, где это повышает удобство работы со справочником, предусмотреть автоматизацию процесса заполнения.
3. Разработать документ *ПоступлениеАвтоОтКонтрагента*. Он должен фиксировать факт поступления Авто для ремонта. Документ должен предоставлять информацию об ответственном лице, принявшем Авто, о контрагенте и его контактном лице, в нем должен содержаться список Авто, а также – плановый срок его ремонта. Документ должен делать движения по регистру накопления *ОстаткиАвтоНаСкладе*.
4. Заполнить информационную базу данными.

### **Билет 6. Практическое задание к экзаменационному билету № 6**

Разработать конфигурацию по автоматизации деятельности Медицинского Центра «Армо» г. Дальнегорск. В Центр обращаются пациенты, которые желают воспользоваться платными медицинскими услугами высококлассных специалистов. В Центре организована предварительная запись на прием к врачу. При посещении специалиста, пациенту выдается квитанция, в которой перечислены оказанные медицинские услуги и их стоимость.

#### **Задание**

1. Создать *подсистемы*, которые позволят логически разделить итоговую конфигурацию на часть, относящуюся к оперативному учету работы медицинского Центра, учету работы врачей,

расчету заработной платы медперсонала, учету медицинских препаратов, сервисным возможностям разрабатываемой конфигурации.

2. Разработать *систему справочников*, обеспечивающих функционирование системы. Там, где это повышает удобство работы со справочником, предусмотреть автоматизацию процесса заполнения. В частности, предполагается, что система будет иметь следующие справочники:

- *Пациенты* – для хранения данных о физических лицах, с которыми Центр вступает во взаимодействие;
- *Кабинеты Центра* – для ведения списка медицинских и прочих кабинетов Центра;
- *Сотрудники* – для ведения списка врачей, среднего и младшего медперсонала;
- *Номенклатура* – для хранения информации об услугах, которые предоставляет Центр и препаратах, которые используются для обследования;
- *Оборудование* – для хранения информации о медицинском оборудовании, которое используется для обследования;
- *Международный Классификатор Болезней (МКБ)* – для хранения информации о видах заболеваний.

3. Разработать документ *Предварительная Запись На Прием К Врачу*. Он должен фиксировать факт записи на прием к врачу на определенную дату и время. Документ должен делать движения по регистру сведений *Предварительная Запись*.

4. Заполнить информационную базу данными.

#### 4. Эталоны ответов

**Задание 1.** Выполнить тестирование в системе дистанционного обучения Moodle (50 тестовых вопроса и задания)

1. Для каких целей используется режим запуска системы *Конфигуратор*?

*Выберите один ответ:*

- а) для разработки прикладного решения
- б) для модификации прикладного решения
- в) для разработки, модификации и администрирования прикладного решения**
- г) для ввода данных в информационную базу, формирования отчетов, печати документов

2. Какие обязательные (стандартные) реквизиты есть у всех справочников в системе 1С?

*Выберите один ответ:*

- а) имя
- б) код
- в) код и имя
- г) код и наименование**
- д) все перечисленные выше

3. Какой тип значения следует выбрать для нового реквизита справочника *Контакты - Электронная почта*?

*Выберите один ответ:*

- а) строковый**
- б) числовой
- в) перечисление
- г) Справочник. Ссылка

4. Для чего предназначен объект *Подсистемы*?

*Выберите один ответ:*



- а) для украшения интерфейса  
**б) для разделения конфигурации на отдельные блоки**
5. У каких объектов системы может быть табличная часть?  
*Выберите один ответ:*
- а) справочники  
б) перечисления  
в) подсистемы  
г) документы  
**д) справочники и документы**  
е) все перечисленные выше
6. С помощью какого объекта следует фиксировать в системе складского учета факт поступления товара на склад?  
*Выберите один ответ:*
- а) с помощью справочника *Товары*  
б) с помощью справочника *Склады*  
**в) с помощью документа *Приход***
7. Принимается на работу новый сотрудник с помощью документа *Прием на работу*. В каком объекте следует хранить информацию о предыдущих местах работы нового сотрудника?  
*Выберите один ответ:*
- а) в справочнике *Сотрудники*  
**б) в табличной части справочника *Сотрудники***  
в) в документе *Прием на работу*  
г) в табличной части документа *Прием на работу*
8. Прикладное решение, разработанное на технологической платформе «1С:Предприятие»  
*Выберите один ответ:*
- а) информационная база 1С  
**б) конфигурация**
9. Единое хранилище для конфигурации и данных, характеризуемое определенным адресом хранения  
*Выберите один ответ:*
- а) информационная база 1С**  
б) конфигурация
10. Варианты хранения информационной базы 1С  
*Выберите один или несколько ответов:*
- а) файловый**  
**б) клиент-серверный**
11. Какие действия можно выполнять в режиме *Конфигуратор*  
*Выберите один или несколько ответов:*
- а) определять общую архитектуру прикладного решения и структуру данных**  
**б) создавать макеты и экранные формы**  
**в) задавать алгоритмы поведения объектов с помощью встроенного языка в модулях объектов**  
г) администрирование  
д) вводить данные в базу данных, формировать отчеты, печатать документы

12. Правило именования в 1С реквизитов, переменных, процедур и функций

*Выберите один или несколько ответов:*

- а) буквы русского алфавита (строчные и прописные)**
- б) буквы английского алфавита (строчные и прописные)**
- в) символы подчеркивания**
- г) символы цифр**
- д) имя не может начинаться с цифр**

13. Код элемента справочника может быть:

*Выберите один ответ:*

- а) числовым**
- б) текстовым**
- в) булево

14. Объект прикладного решения, позволяющий хранить в информационной базе данные, имеющие одинаковую структуру и списочный характер

*Выберите один ответ:*

- а) справочники**
- б) перечисления
- в) подсистемы
- г) документы
- д) справочники и документы
- е) все перечисленные выше

15. Вид иерархии, при котором элементы справочника будут относиться к другим элементам этого же справочника

*Выберите один ответ:*

- а) иерархия групп
- б) иерархия групп и элементов**

16. Объекты прикладного решения, позволяющий хранить в информационной базе наборы значений, которые не изменяются в процессе работы прикладного решения.

*Выберите один ответ:*

- а) справочники
- б) перечисления**
- в) подсистемы
- г) документы

17. Объект прикладного решения, позволяющий хранить информацию о совершенных хозяйственных операциях или о произошедших событиях

*Выберите один ответ:*

- а) справочники
- б) перечисления
- в) подсистемы
- г) документы**

18. Каждый документ характеризуется

*Выберите один ответ:*

- а) имя
- б) код
- в) код и имя

- г) код и наименование
- д) **номер, дата и время**

19. Таблица, в которой накапливаются числовые данные в разрезе измерений (например, информация об остатках товаров в разрезе номенклатуры и склада, или информация об объемах продаж в разрезе номенклатуры и подразделений компании)

*Выберите один ответ:*

- а) **регистр накопления**
- б) регистр сведений
- в) регистр бухгалтерии

20. Виды регистров накопления:

*Выберите один или несколько ответов:*

- а) **регистры накопления остатков**
- б) **регистры накопления оборотов**
- в) регистры накопления остатков и оборотов

21. Регистр накопления, позволяющий хранить как итоговые значения ресурсов – остатки, так и изменения этих ресурсов – обороты

*Выберите один ответ:*

- а) **регистры накопления остатков**
- б) регистры накопления оборотов
- в) регистры накопления остатков и оборотов

22. Подчиненные объекты конфигурации, предназначенные для отображения и редактирования информации, содержащейся в базе данных

*Выберите один ответ:*

- а) справочники
- б) макеты
- в) **формы**
- г) регистры

23. Прикладной объект конфигурации, позволяющий хранить в информационной базе данные, которые не изменяются во времени, или изменяются, но очень редко

*Выберите один ответ:*

- а) перечисление
- б) **константа**

24. Панель инструментов, предназначенная для размещения в форме набора команд, с помощью которых производится управление информацией, размещенной в форме

*Выберите один ответ:*

- а) панель инструментов
- б) панель действий
- в) панель навигации
- г) **командная панель**

25. Инструкция, которая сообщает платформе 1С в какой среде будет исполняться процедура или функция

*Выберите один ответ:*

- а) **директива компиляции**
- б) &НаСервере
- в) &НаКлиенте

26. Программный модуль, предназначенный для описания некоторых общих алгоритмов (процедур и функций), которые будут вызываться из других модулей конфигурации  
*Выберите один ответ:*
- а) модуль управляемого приложения
  - б) модуль внешнего соединения
  - в) общие модули**
  - г) модуль объекта конфигурации
  - д) модуль формы
27. Программный модуль, предназначенный для обработки событий, связанных с объектом (например, события записи или удаления объектов, проверка заполнения реквизитов объекта, проведение документа и т.д.)  
*Выберите один ответ:*
- а) модуль управляемого приложения
  - б) модуль внешнего соединения
  - в) общие модули
  - г) модуль объекта конфигурации**
  - д) модуль формы
28. Программный модуль может включать в себя разделы  
*Выберите один или несколько ответов:*
- а) область объявления переменных**
  - б) область описания процедур и функций**
  - в) основной текст программы**
29. Свойства конкретного *Общего модуля* задаются в  
*Выберите один ответ:*
- а) палитре свойств**
  - б) окне редактирования объектов
30. Прикладные объекты конфигурации, предназначенные для обработки накопленной информации и получения сводных данных в удобном для просмотра и анализа виде  
*Выберите один ответ:*
- а) макеты
  - б) регистры
  - в) отчеты**
  - г) документы
31. Макеты могут содержать данные следующих видов  
*Выберите один или несколько ответов:*
- а) табличный документ**
  - б) текстовый документ**
  - в) ActiveDocument (например, документ Word, лист Excel или рисунок CorelDRAW)**
  - г) HTML-документ**
  - д) географическая схема**
32. В системе 1С Предприятие реализован  
*Выберите один ответ:*
- а) специальный язык запросов, основанный на языке SQL**
  - б) язык SQL

33. Для чего предназначен объект *Регистр накопления*?  
*Выберите один ответ:*
- а) для ускорения формирования отчетов
  - б) для разделения учета документов
  - в) для хранения дополнительных сведений по документам
  - г) для регистрации фактов деятельности предприятия
  - д) все перечисленные выше
34. Какова структура *Регистров накопления*?  
*Выберите один ответ:*
- а) регистр накопления может иметь только измерения
  - б) регистр накопления может иметь только измерения и ресурсы
  - в) **регистр накопления может иметь измерения, ресурсы и реквизиты**
35. Может ли у *Регистра накопления* быть несколько ресурсов?  
*Выберите один ответ:*
- а) нет
  - б) **да**
36. Создается *Регистр накопления* остатков для учета текущего остатка бензина по машинам и водителям в таксопарке. Что будет ресурсом?  
*Выберите один ответ:*
- а) **остаток бензина**
  - б) номер автомашины
  - в) водитель
37. Создается *Регистр накопления* остатков для учета текущего остатка бензина по машинам и водителям в таксопарке. Что будет измерением?  
*Выберите один ответ:*
- а) остаток бензина
  - б) номер автомашины
  - в) водитель
  - г) **номер автомашины и водитель**
  - д) остаток бензина и номер автомашины
38. Может ли пользователь самостоятельно настроить внешний вид *Формы элемента* справочника или *Форму списка* справочника?  
*Выберите один ответ:*
- а) нет
  - б) **да**
39. Может ли документ формировать движения сразу по нескольким регистрам?  
*Выберите один ответ:*
- а) нет
  - б) **да**
  - в) да, но не более чем по 2 регистрам
40. Риэлтор ведет учет показаний счетчиков (электроэнергии, газа и воды) и стоимость израсходованных ресурсов (электроэнергии, газа и воды) в каждой сдаваемой им квартире. Что будет измерением (измерениями) Регистра накопления оборотов *УчетРесурсов*?  
*Выберите один ответ:*
- а) наименование счетчика (электроэнергия, газ, вода)

- б) квартира
- в) показания счетчика
- г) стоимость израсходованных ресурсов
- д) наименование счетчика (электроэнергия, газ, вода), квартира**
- е) показания счетчика, стоимость израсходованных ресурсов

41. Риэлтор ведет учет показаний счетчиков (электроэнергии, газа и воды) и стоимость израсходованных ресурсов (электроэнергии, газа и воды) в каждой сдаваемой им квартире. Что будет ресурсом (ресурсами) Регистра накопления оборотов *УчетРесурсов*?

*Выберите один ответ:*

- а) наименование счетчика (электроэнергия, газ, вода)
- б) квартира
- в) показания счетчика
- г) стоимость израсходованных ресурсов
- д) наименование счетчика (электроэнергия, газ, вода), квартира
- е) показания счетчика, стоимость израсходованных ресурсов**

42. Для чего нужна *Константа*?

*Выберите один ответ:*

- а) для хранения только числовой информации
- б) для хранения любой редко изменяемой информации**
- в) для хранения часто изменяемой информации

43. В каких режимах можно осуществлять условное оформление *Формы списка*?

*Выберите один ответ:*

- а) в режиме Конфигуратор
- б) в режиме «1С:Предприятие»
- в) в обоих режимах**

44. В каком модуле следует поместить функцию *РассчитатьСкидку*, которая будет использоваться для расчета скидки в документах *РасходнаяНакладная* и *ПриходнаяНакладная*?

*Выберите один ответ:*

- а) модуль управляемого приложения
- б) модули форм документов *РасходнаяНакладная* и *ПриходнаяНакладная*
- в) общий модуль**

45. В программном модуле написана всего одна строка кода: *Перем Скидка Экспорт*; Что это за переменная?

*Выберите один ответ:*

- а) локальная
- б) переменная модуля
- в) глобальная**

46. В какой среде могут выполняться общие модули?

*Выберите один ответ:*

- а) только на стороне сервера
- б) только на стороне клиента
- в) во всех (сервер, клиент, внешнее соединение), доступность сред устанавливается в настройках свойств общего модуля**

47. Для чего предназначены *Отчеты* в системе «1С: Предприятие»?

*Выберите один ответ:*

- а) для изменения данных
- б) для анализа данных**
- в) для изменения и анализа данных

48. Для чего используются *Макеты* в Отчетах?

*Выберите один ответ:*

- а) для вывода данных пользователю
- б) для анализа данных
- в) для оформления формы отчета (оформления реквизитов, настроек отчета)**

49. Какое ключевое слово или ключевые слова всегда используются в любом запросе?

*Выберите один ответ:*

- а) ГДЕ
- б) ВЫБРАТЬ**
- в) УПОРЯДОЧИТЬ ПО
- г) Все перечисленные

50. Объекты, которые не входят в состав прикладного решения и хранятся в отдельных файлах с расширением \*.erf

*Выберите один ответ:*

- а) внешние обработки**
- б) внешние отчеты

**Задание 2.** Решение практико-ориентированных задач по разработке конфигурации минимальной наполняемости для автоматизации деятельности предприятия (организации, учреждения) в соответствии с постановкой задачи (Варианты 1-30).

Однозначной разработки конфигурации не существует. Каждый студент будет решать задачу своими методами и средствами. Решающим фактором для оценки разработки конфигурации минимальной наполняемости является экспертное суждение преподавателя.

## **5. Зачетная ведомость**

**МИНИСТЕРСТВО ПРОФЕССИОНАЛЬНОГО ОБРАЗОВАНИЯ  
И ЗАНЯТОСТИ НАСЕЛЕНИЯ ПРИМОРСКОГО КРАЯ**

**краевое государственное автономное  
профессиональное образовательное учреждение  
«Дальнегорский индустриально-технологический колледж»**

**МАТЕРИАЛ ДИФФЕРЕНЦИРОВАННОГО ЗАЧЕТА**

**ОП.17 Мировые информационные ресурсы**

**для специальности**

**09.02.07 Информационные системы и программирование**

Дальнегорск, 2021 год



## СОДЕРЖАНИЕ

1 ПОЯСНИТЕЛЬНАЯ ЗАПИСКА

2 ПЕРЕЧЕНЬ ТЕОРЕТИЧЕСКИХ ВОПРОСОВ ДЛЯ  
ПРОВЕДЕНИЯ ДИФФЕРЕНЦИРОВАННОГО ЗАЧЕТА

3 ИНФОРМАЦИОННОЕ ОБЕСПЕЧЕНИЕ

## 1 ПОЯСНИТЕЛЬНАЯ ЗАПИСКА

Настоящие контрольно-оценочные средства определяют требования к содержанию и процедуре промежуточной аттестации по дисциплине ОП.17 Мировые информационные ресурсы основной образовательной программы 09.02.07 Информационные системы и программирование среднего профессионального образования, реализуемой КГА ПОУ «ДИТК».

Контрольно-оценочные средства разработаны в соответствии с рабочей программой дисциплины ОП.17 Мировые информационные ресурсы.

Промежуточная аттестация по данной дисциплине обеспечивает контроль эффективности учебной деятельности образовательного процесса.

Промежуточная аттестация обеспечивает оперативное управление учебной деятельностью студента, ее корректировку и проводится с целью определения:

- соответствия уровня и качества подготовки специалистов требованиям Федерального государственного образовательного стандарта среднего профессионального образования в части требований к результатам освоения основной профессиональной образовательной программы;
- полноты и прочности теоретических знаний по дисциплине;
- сформированности умений применять полученные теоретические знания при решении практических задач и выполнении лабораторных работ;
- наличия умений самостоятельной работы с учебной литературой.

Формой промежуточной аттестации по учебной дисциплине ОП.17 Мировые информационные ресурсы в соответствии с рабочим учебным планом является дифференцированный зачет, на котором осуществляется оценка качества подготовки обучающихся в двух основных направлениях: оценка уровня освоения дисциплины и оценка компетенций обучающихся.

Материал для дифференцированного зачета представляет собой систему теоретических вопросов по всем разделам дисциплины. Зачет проводится в устной форме по билетам, составленным в соответствии с программой курса. Билет содержит три вопроса.

В критерии оценки уровня подготовки студента по дисциплине входят:

- уровень усвоения студентом материала, предусмотренного рабочей программой;
- профессиональная компетентность;

- полнота, обоснованность, лаконичность изложения ответов;
- грамотное использование профессиональной терминологии.

Шкала оценок:

- «5 (отлично)» – студент показывает глубокие осознанные знания по освещаемому вопросу, владение основными понятиями, терминологией; владеет конкретными знаниями, умениями по данной дисциплине, компетенциями в соответствии с ФГОС: ответ полный, доказательный, четкий, грамотный, иллюстрирован практическим опытом профессиональной деятельности;
- «4 (хорошо)» – студент показывает глубокое и полное усвоение содержания материала, умение правильно и доказательно излагать программный материал, допускает отдельные незначительные неточности в форме и стиле ответа;
- «3 (удовлетворительно)» – студент понимает основное содержание учебной программы, умеет показывать практическое применение полученных знаний, вместе с тем допускает отдельные ошибки, неточности в содержании и оформлении ответа; ответ недостаточно последователен, доказателен и грамотен;
- «2 (неудовлетворительно)» – студент имеет существенные пробелы в знаниях; допускает ошибки, не выделяет главного, существенного в ответе; ответ поверхностный, бездоказательный, допускаются речевые ошибки.

К зачету допускаются студенты, успешно освоившие все элементы рабочей программы дисциплины: теоретическую часть, практические и лабораторные работы, и не имеющие академических задолженностей по данной дисциплине.

Зачет проводится в компьютерном классе.

Студент выбирает билет из числа случайным образом расположенных билетов, получает чистые листы для записей и приступает к подготовке ответа. По истечении времени подготовки студент отвечает устно.

На ответ по билету отводится не более 10 минут.

После прослушивания ответов на вопросы билета преподаватель может задать дополнительные вопросы, как по существу изложенного, так и по другим темам, заявленным на зачет.

Студент имеет право для демонстрации своих знаний во время ответа на вопросы использовать программное и техническое обеспечение, результаты выполнения лабораторных и практических работ.

В результате освоения дисциплины обучающийся должен уметь:

- применять технологию эффективного поиска информации в сети Интернет;
- оценивать качество Интернет-ресурсов;
- работать со структурами государственных информационных ресурсов.

В результате освоения дисциплины обучающийся должен знать:

- классификацию информационных ресурсов;
- классификацию и основные задачи государственных информационных ресурсов;
- этапы развития мирового рынка информационных услуг;
- источники информации в сети Интернет;
- классификацию информационного обеспечения предпринимательской деятельности;
- классификацию систем правовой информации;
- потребителей и поставщиков биржевой, финансовой и коммерческой информации;
- основные положения защиты авторских прав в электронной среде.

Коды проверяемых общих и профессиональных компетенций.

ОК1. Понимать сущность и социальную значимость своей будущей профессии, проявлять к ней устойчивый интерес.

ОК 2. Организовывать собственную деятельность, определять методы и способы выполнения профессиональных задач, оценивать их эффективность и качество.

ОК 3. Принимать решения в стандартных и нестандартных ситуациях и нести за них ответственность.

ОК 4. Осуществлять поиск и использование информации, необходимой для эффективного выполнения профессиональных задач, профессионального и личностного развития

ОК 5. Использовать информационно-коммуникационные технологии в профессиональной деятельности.

ОК 6. Работать в коллективе и в команде, эффективно общаться с коллегами, руководством, потребителями.

ОК 7. Брать на себя ответственность за работу членов команды (подчиненных), за результат выполнения заданий.

ОК 8. Самостоятельно определять задачи профессионального и личностного развития, заниматься самообразованием, осознанно планировать повышение

квалификации.

ОК 9. Ориентироваться в условиях частой смены технологий в профессиональной деятельности.

## **2 ПЕРЕЧЕНЬ ТЕОРЕТИЧЕСКИХ ВОПРОСОВ ДЛЯ ПРОВЕДЕНИЯ ДИФФЕРЕНЦИРОВАННОГО ЗАЧЕТА**

1. Дайте определение государственных и негосударственных информационных ресурсов.
2. Дайте определение информационной индустрии.
3. Для чего предназначены файловые серверы?
4. Как определить авторитетность авторов контента?
5. Как определить достоверность контента Web-ресурса?
6. Как часто обновляется биржевая, финансовая и коммерческая информация на мировом рынке информационных услуг?
7. Какая информация относится к массовой потребительской?
8. Какая информация относится к научно-технической и специальной?
9. Какая информация хранится в архивном фонде РФ?
10. Какие информационные ресурсы относятся к государственным?
11. Какие информационные услуги предлагают на мировом рынке информационных услуг?
12. Какие организации предоставляют потребителям информацию об информационных ресурсах?
13. Какие системы относятся к государственным справочно-правовым системам?
14. Какие службы на информационном рынке относятся к негосударственным?
15. Кем поддерживаются и формируются мировые информационные ресурсы?
16. Кто выступает в качестве поставщиков информации на мировом рынке информационных услуг?
17. Кто выступает в качестве потребителей информации на мировом рынке информационных услуг?
18. На какие группы делятся информационные службы?
19. Назовите цели и задачи мирового рынка информационных услуг.
20. Опишите классификацию баз данных.

21. Опишите принципы работы поисковых систем.
22. Опишите структуру мирового рынка информационных услуг.
23. Опишите функции информационных служб.
24. Охарактеризуйте биржевую, финансовую, коммерческую, статистическую информацию.
25. Перечислите виды телеконференций.
26. Перечислите законы, определяющие правовые основы информационной работы в России.
27. Перечислите недостатки естественного языка с позиций оценки эффективности поиска информации.
28. Перечислите основные задачи архивного фонда РФ.
29. Перечислите основные задачи государственных информационных ресурсов.
30. Перечислите основные задачи Федеральной службы государственной статистики.
31. Перечислите основные черты мирового рынка информационных услуг.
32. Перечислите технологии эффективного поиска информации в сети Интернет.
33. Перечислите типы поисковых систем.
34. Перечислите функции информационных агентств.
35. Перечислите функции СМИ.
36. Перечислите функции формализованного языка описания предметной области.
37. Перечислите этапы развития мирового рынка информационных услуг.
38. Понятие целевой аудитории.
39. Преимущественно где и в какой форме отображается научно-техническая информация?
40. Приведите примеры ведущих мировых информационных корпораций.
41. Приведите примеры российских и зарубежных информационных агентств.
42. Раскройте смысл понятия: качество Интернет-ресурса.
43. Раскройте смысл семантических показателей.
44. Управление ресурсом.
45. Чем характеризуются фактографические информационные системы?
46. Что входит в понятие: библиотечная сеть РФ?
47. Что должен знать потребитель о мировом рынке информационных услуг?
48. Что понимают под информационным потенциалом?

49. Что понимают под информационными ресурсами?
50. Что предопределило потребность в создании мировых информационных служб?
51. Что представляет собой биржевая и финансовая информация?
52. Что представляет собой государственная система правовой информации?
53. Что представляет собой телеконференция?
54. Что представляет собой технология обратной связи?
55. Что представляет собой коммерческая информация?
56. Что представляют собой PR-инструменты?
57. Что представляют собой web-страницы?
58. Что представляют собой каталоги?
59. Что представляют собой классификаторы?
60. Что представляют собой справочно-поисковые системы?

### **3 ИНФОРМАЦИОННОЕ ОБЕСПЕЧЕНИЕ**

#### *Основная литература*

1. Блюмин, А. М. Мировые информационные ресурсы : учебное пособие / А. М. Блюмин, Н. А. Феоктистов. –М. : Дашков и К°, 2015. – 296 с.
2. Селетков, С. Н. Мировые информационные ресурсы : учебное пособие/ С. Н. Селетков, Н. В Днепроvская. –М. : Евразийский открытый институт, 2016. – 232 с..

#### *Дополнительная*

1. Федотова, Е. Л. Информационные технологии и системы : учебное пособие / Е. Л. Федотова. – М. : ФОРУМ ; ИНФРА-М, 2012. – 352 с.
2. Черников, Б. В. Информационные технологии управления : учебник / Б. В. Черников. – М. : ИНФРА-М ; ФОРУМ, 2009. – 368 с.
3. Акперов, И. Г. Информационные технологии в менеджменте : учебник / И. Г. Акперов, А. В. Сметанин, И. А. Коноплева. – М. : ИНФРА-М, 2012. – 400 с.

#### *Электронные ресурсы*

1. Селетков, С. Н. Мировые информационные ресурсы [Электронный ресурс] : учебное пособие / С. Н. Селетков, Н. В. Днепроvская. – М. : Евразийский открытый институт, 2010. – 232 с. – Режим доступа :<http://www.iprbookshop.ru/10894>

2. Блюмин, А. М. Мировые информационные ресурсы [Электронный ресурс] : учебное пособие / А. М. Блюмин, Н. А. Феоктистов. – М. : Дашков и К°, 2010. – 296 с. – Режим доступа :<http://www.iprbookshop.ru/5244>.



**МИНИСТЕРСТВО ПРОФЕССИОНАЛЬНОГО ОБРАЗОВАНИЯ  
И ЗАНЯТОСТИ НАСЕЛЕНИЯ ПРИМОРСКОГО КРАЯ**

**краевое государственное автономное  
профессиональное образовательное учреждение  
«Дальнегорский индустриально-технологический колледж»**

**КОМПЛЕКТ КОНТРОЛЬНО-ОЦЕНОЧНЫХ СРЕДСТВ  
МЕЖДИСЦИПЛИНАРНОГО КУРСА**

**МДК 04.01 ВНЕДРЕНИЕ И ПОДДЕРЖКА КОМПЬЮТЕРНЫХ СИСТЕМ**

Для специальности

09.02.07 Информационные системы и программирование

## СОДЕРЖАНИЕ

1. Паспорт комплекта контрольно-оценочных средств
2. Результаты освоения МДК, подлежащие проверке
3. Оценка освоения МДК
  - 3.1. Контроль и оценка освоения МДК
    - 3.1.1 Методы и критерии оценивания
4. Контрольно-оценочные средства для проведения промежуточной аттестации
  - 4.1. Пакет материалов
  - 4.2. Критерии оценки

## 1. ПАСПОРТ КОМПЛЕКТА КОНТРОЛЬНО-ОЦЕНОЧНЫХ СРЕДСТВ

В результате освоения МДК «Внедрение и поддержка компьютерных систем» обучающийся должен обладать предусмотренными ФГОС по специальности СПО 09.02.07 «Информационные системы и программирование», базовый уровень следующими умениями, знаниями, которые формируют профессиональную компетенцию, и общими компетенциями.

Обучающийся должен уметь:

У 1. Подбирать и настраивать конфигурацию программного обеспечения компьютерных систем	- настраивать предложенное программное обеспечение, обосновывать вариант конфигурации
У 2. Использовать методы защиты программного обеспечения компьютерных систем	- подбирать и настраивать оборудование и программное обеспечение для защиты компьютерных систем
У 3. Проводить инсталляцию программного обеспечения компьютерных систем	- обеспечивать доступ различным категориям пользователей, обеспечивать совместимость компонент с ранее установленными программными продуктами
У 4. Производить настройку отдельных компонентов программного обеспечения компьютерных систем	- настраивать программное обеспечение отраслевой направленности для обеспечения его бесперебойной работы
У 5. Анализировать риски и характеристики качества программного обеспечения	- выполнять анализ условий эксплуатации программного обеспечения; проверять настройки конфигурации; выполнять анализ функционирования с помощью инструментальных средств; выявлять причины несоответствия выполняемых функций требованиям заказчика; предлагать варианты модификации программного обеспечения.

Обучающийся должен знать:

З 1 Основные методы и средства эффективного анализа функционирования программного обеспечения	- определять основные методы и средства эффективного анализа функционирования программного обеспечения
З 2 Основные виды работ на этапе сопровождения программного обеспечения	- демонстрировать знания основных видов работ на этапах внедрения и сопровождения программного обеспечения.
З 3 Основные принципы контроля конфигурации и поддержки целостности конфигурации программного обеспечения	- формулирует основные принципы контроля конфигурации программного обеспечения и принципы поддержки целостности конфигурации программного обеспечения.
З 4 Средства защиты программного обеспечения в компьютерных системах	- управлять различными средствами защиты программного обеспечения в компьютерных системах

Обучающийся должен иметь практический опыт: в настройке отдельных компонентов программного обеспечения компьютерных систем; в выполнении отдельных видов работ на этапе поддержки программного обеспечения компьютерной системы.

Формируемые ОК:

- ОК 1. Выбирать способы решения задач профессиональной деятельности, применительно к различным контекстам.
- ОК 2. Осуществлять поиск, анализ и интерпретацию информации, необходимой для выполнения задач профессиональной деятельности.
- ОК 3. Планировать и реализовывать собственное профессиональное и личностное развитие.
- ОК 4. Работать в коллективе и команде, эффективно взаимодействовать с коллегами, руководством, клиентами.
- ОК 5. Осуществлять устную и письменную коммуникацию на государственном языке с учетом особенностей социального и культурного контекста.
- ОК 6. Проявлять гражданско-патриотическую позицию, демонстрировать осознанное поведение на основе традиционных общечеловеческих ценностей.
- ОК 7. Содействовать сохранению окружающей среды, ресурсосбережению, эффективно действовать в чрезвычайных ситуациях.
- ОК 8. Использовать средства физической культуры для сохранения и укрепления здоровья в процессе профессиональной деятельности и поддержания необходимого уровня физической подготовленности.
- ОК 9. Использовать информационные технологии в профессиональной деятельности.
- ОК 10. Пользоваться профессиональной документацией на государственном и иностранном языке.
- ОК 11. Использовать знания по финансовой грамотности, планировать предпринимательскую деятельность в профессиональной сфере.

Формируемые ПК:

Код	Наименование видов деятельности и профессиональных компетенций
ПК 4.1.	- осуществлять инсталляцию, настройку и обслуживание программного обеспечения компьютерных систем
ПК 4.2	- осуществлять измерения эксплуатационных характеристик программного обеспечения компьютерных систем
ПК 4.3	- выполнять работы по модификации отдельных компонент программного обеспечения в соответствии с потребностями заказчика
ПК 4.4	- обеспечивать защиту программного обеспечения компьютерных систем программными средствами

Личностные результаты МДК

Код ЛР	Личностные результаты реализации программы (дескрипторы)
ЛР 1	- осознающий себя гражданином и защитником великой страны
ЛР 2	- проявляющий активную гражданскую позицию, демонстрирующий приверженность принципам честности, порядочности, открытости. Экономически активный и участвующий в студенческом и территориальном самоуправлении, в том числе на условиях добровольчества, продуктивно взаимодействующие и участвующие в деятельности общественных организаций. Готовый использовать свой личный и профессиональный потенциал для защиты национальных интересов России
ЛР 3	- демонстрирующий приверженность к родной культуре, исторической памяти на основе любви к Родине, родному народу, малой родине, принятию традиционных ценностей многонационального народа России. Лояльный к установкам и проявлениям представителей субкультур, отличающий их от

	групп с деструктивным поведением. Демонстрирующий неприятие и предупреждающий социально опасное поведение окружающих
ЛР 4	- принимающий семейные ценности своего народа, готовый к созданию семьи и воспитанию детей; демонстрирующий неприятие насилия в семье, ухода от родительской ответственности, отказа от отношений со своими детьми и их финансового содержания
ЛР 5	- занимающий активную гражданскую позицию избирателя, волонтера, общественного деятеля
ЛР 6	- принимающий цели и задачи научно-технологического, экономического, информационного развития России, готовый работать на их достижение. Стремящийся к формированию в сетевой среде личного и профессионального, конструктивного «цифрового следа»
ЛР 7	- готовый соответствовать ожиданиям работодателей: проектно мыслящий, эффективно взаимодействующий с членами команды и сотрудничающий с другими людьми, осознанно выполняющий профессиональные требования, ответственный, пунктуальный, дисциплинированный, трудолюбивый, критически мыслящий, нацеленный на достижение поставленных целей; демонстрирующий профессиональную жизнестойкость
ЛР 8	- проявляющий и демонстрирующий уважение к представителям различных этнокультурных, социальных, конфессиональных и иных групп. Сопричастный к сохранению, преумножению и трансляции культурных традиций и ценностей многонационального российского государства
ЛР 9	- уважающий этнокультурные, религиозные права человека, в том числе с особенностями развития; ценящий собственную и чужую уникальность в различных ситуациях, во всех формах и видах деятельности
ЛР 10	- принимающий активное участие в социально значимых мероприятиях, соблюдающий нормы правопорядка, следующий идеалам гражданского общества, обеспечения безопасности, прав и свобод граждан России; готовый оказать поддержку нуждающимся. Соблюдающий и пропагандирующий правила здорового и безопасного образа жизни, спорта; предупреждающий либо преодолевающий зависимости от алкоголя, табака, психоактивных веществ, азартных игр и т.д.
ЛР 11	- лояльный к установкам и проявлениям представителей субкультур, отличающий их от групп с деструктивным и девиантным поведением
ЛР 12	- осознающий приоритетную ценность личности человека; уважающий собственную и чужую уникальность в различных ситуациях, во всех формах и видах деятельности
ЛР 13	- умение реализовывать личностные качества в производственном процессе
ЛР 14	- стрессоустойчивость, коммуникабельность
ЛР 15	- опыт научно-исследовательской деятельности
ЛР 16	- открытый к текущим и перспективным изменениям в мире труда, демонстрирующий навыки самообразования и саморазвития
ЛР 17	- инновационность мышления в реализации производственных задач
ЛР 18	- выполнение социальных норм и правил, внутреннего распорядка колледжа и предприятия
ЛР 19	- профессиональная идентичность и ответственность
ЛР 20	- самооценка и рефлексия результатов своей деятельности и развития

Формами промежуточной аттестации по МДК являются: проверочная работа (3 семестр), экзамен (4 семестр).

## 2. РЕЗУЛЬТАТЫ ОСВОЕНИЯ МДК, ПОДЛЕЖАЩИЕ ПРОВЕРКЕ

В результате аттестации по МДК осуществляется комплексная проверка следующих умений и знаний, а также динамика формирования общих и профессиональных компетенций:

Результаты обучения: умения, знания и компетенции	Показатели оценки результата
<b>Уметь:</b>	
У 1. Подбирать и настраивать конфигурацию программного обеспечения компьютерных систем; ОК 01, ОК 02, ОК 03, ОК 09, ОК 10, ПК 4.2	- настройка предложенного программного обеспечения, обоснование варианта конфигурации.
У 2. Использовать методы защиты программного обеспечения компьютерных систем; ОК 01, ОК 02, ОК 03, ОК 09, ОК 10, ПК 4.4	- подбор и настройка оборудования и программного обеспечения, направленного на защиту компьютерных систем; - использование корректных систем защиты для различных видов аппаратного и программного обеспечения.
У 3. Проводить инсталляцию программного обеспечения компьютерных систем; ОК 01, ОК 02, ОК 03, ОК 09, ОК 10, ПК 4.1	- организация доступа к программному обеспечению различным категориям пользователей; - обеспечивать совместимость компонент с ранее установленными программными продуктами.
У 4. Производить настройку отдельных компонентов программного обеспечения компьютерных систем ОК 01, ОК 02, ОК 03, ОК 09, ОК 10, ПК 4.3	- настройка программного обеспечения отраслевой направленности для обеспечения его бесперебойной работы; - предложение вариантов модификации программного обеспечения.
У 5. Анализировать риски и характеристики качества программного обеспечения ОК 01, ОК 02, ОК 03, ОК 09, ОК 10, ПК 4.4	- анализ условий эксплуатации программного обеспечения; проверка настроек конфигурации; - анализ функционирования с помощью инструментальных средств; определение причин несоответствия выполняемых функций требованиям заказчика.
<b>Знать:</b>	
З 1: Основные методы и средства эффективного анализа; ОК 01, ОК 02, ОК 05, ОК 09, ОК 10, ПК 4.2	- перечисление основных этапов жизненного цикла программного обеспечения; - определение основных методов и средств эффективного анализа программного и аппаратного обеспечения.
З 2: Основные виды работ на этапе сопровождения программного обеспечения; ОК 01, ОК 02, ОК 05, ОК 09, ОК 10, ПК 4.3	- демонстрирует знание основных видов работ на этапах внедрения и сопровождения программного обеспечения.
З 3: Основные принципы контроля конфигурации и поддержки целостности конфигурации программного обеспечения; ОК 01, ОК 02, ОК 05, ОК 09, ОК 10, ПК 4.3	- формулирует основные принципы контроля конфигурации программного обеспечения и принципы поддержки целостности конфигурации программного обеспечения.
З 4: Средства защиты программного обеспечения в компьютерных системах; ОК 01, ОК 02, ОК 05, ОК 09, ОК 10, ПК 4.4	- определяет основные средства защиты программного обеспечения в компьютерных системах и способы их настройки и применения.

### 3.ОЦЕНКА ОСВОЕНИЯ МДК

#### 3.1. Контроль и оценка освоения МДК по темам (разделам)

Элемент МДК	Формы и методы контроля			
	Текущий контроль		Промежуточная аттестация	
	Осваиваемые результаты	Метод контроля	Проверяемые результаты	Форма контроля
Тема 1. Основные методы внедрения и анализа функционирования программного обеспечения	ОК 1, ОК 2, ОК 5, ОК 9, ОК 10, У 1, У 2, У 3, У 5,3 1, 3 2	Устный опрос Самостоятельная работа Практическая работа Тестовое задание	ОК 1, ОК 2, ОК 5, ОК 9, ОК 10, У 1, У 2, 3 1, 3 2 ПК 4.1 - 4.2  ОК 1, ОК 2, ОК 5, ОК 9, ОК 10, У 1 - 5, 31 -34, ПК 4.1 - 4.4	3-й семестр – контрольная работа,  4 семестр – экзамен
Тема 2. Загрузка и установка программного обеспечения	ОК 1, ОК 2, ОК 5, ОК 9, ОК 10, У 1, У 2, 3 3, 3 4	Устный опрос Практическая работа Тестовое задание	9, ОК 10, У 1 - 5, 31 -34, ПК 4.1 - 4.4	

#### 3.1.1.Методы и критерии оценки

##### 1. Устный опрос. Критерии оценивания.

Оценка 5 «отлично» - ответил на вопросы в объеме лекционного и дополнительного материала, дал полные грамотные ответы на все дополнительные вопросы.

Оценка 4 «хорошо» - грамотно изложил ответы на вопросы, но содержание и формулировки имеют отдельные неточности (допускается нечеткая формулировка определений), в полной мере ответил на заданные дополнительные вопросы.

Оценка 3 «удовлетворительно» - ответил на часть вопросов в объеме лекционного материала и ответил на часть дополнительных вопросов.

Оценка 2 «неудовлетворительно» - допустил ошибки в определении базовых понятий, исказил их смысл, не ответил на дополнительные вопросы.

##### 2. Тестовое задание. Критерии оценивания.

Оценка 5 «отлично» - правильно выполнено 85 – 100 % заданий.

Оценка 4 «хорошо» - правильно выполнено 70 – 84 % заданий.

Оценка 3 «удовлетворительно» правильно выполнено 55 – 69 % заданий.

Оценка 2 «неудовлетворительно» - правильно выполнено 1 – 54 % заданий.

##### 3. Практическая работа. Критерии оценивания.

Оценка «5» - работа выполнена в полном объеме, с соблюдением алгоритма выполнения: последовательности проведения измерений, заполнения таблиц, графиков и др.; правильно и аккуратно выполнены все записи, таблицы, рисунки, чертежи, графики, вычисления; получены результаты в соответствии с поставленной целью, отчет составлен по всем требованиям.

Оценка «4» - выполнены требования к отметке «5», но были допущены два-три недочета; не более одной негрубой ошибки и одного недочета, незначительные ошибки в составлении отчета.

Оценка «3» - работа выполнена не в полном объеме, но объем выполненной части работы позволяет получить часть результатов в соответствии с поставленной целью, значительные ошибки в оформлении отчета.

Оценка «2» - работа выполнена не полностью и объем выполненной части работы не позволяет получить никаких результатов в соответствии с поставленной целью, отчет не сформирован или сформирован неполно.

#### 4. Самостоятельная работа. Критерии оценивания.

Оценка 5 «отлично» - работа выполнена в полном объеме; учтены все требования к данной работе; самостоятельно поставлены цели и задачи работы, соответствующие заданной теме/проблеме; получены результаты в соответствии с поставленной целью; работа оформлена аккуратно и грамотно.

Оценка 4 «хорошо» - выполнены требования к отметке «5», но были допущены два-три недочета; не более одной негрубой ошибки и одного недочета.

Оценка 3 «удовлетворительно» - работа выполнена не в полном объеме, но объем выполненной части работы позволяет получить часть результатов в соответствии с поставленной целью.

Оценка 2 «неудовлетворительно» - работа выполнена не полностью, и объем выполненной части работы позволяет получить недостаточно результатов в соответствии с поставленной целью.



## 4.КОНТРОЛЬНО-ОЦЕНОЧНЫЕ СРЕДСТВА ДЛЯ ПРОВЕДЕНИЯ ПРОМЕЖУТОЧНОЙ АТТЕСТАЦИИ

### 1.Проверочная работа (3 семестр)

**1.Форма проведения:** тест

**2.Условия выполнения**

- 1.Инструкция для обучающихся.
2. Время выполнения задания: 45 минут.
3. Оборудование учебного кабинета: посадочные места для обучающихся и преподавателя.
4. Технические средства обучения: компьютер преподавателя – 1 шт.; компьютер студента – 15 шт.; на каждом компьютере ПО: Windows, Microsoft Office, среда виртуализации VMWare Work station версии 12 и выше; компьютеры подключены к локальной вычислительной сети, информационно-образовательной среде КГА ПОУ «ДИТК» и сети Интернет.
5. Информационные источники: <http://ditk.dgo4u.ru/> интернет-ресурс СДО MOODLE КГА ПОУ «ДИТК».
6. Требования охраны труда: Инструкция по охране труда при работе в компьютерном классе.

**3.Пакет материалов для проведения проверочной работы**

3.1. Перечень тем, контролируемых в ходе промежуточной аттестации.

Тема 1. Основные методы внедрения и анализа функционирования программного обеспечения  
Оценка запланированных результатов по МДК

Результаты обучения: умения, знания и компетенции	Показатели оценки результата
<b>Уметь:</b>	
У 1. Подбирать и настраивать конфигурацию программного обеспечения компьютерных систем; ОК 01, ОК 02, ОК 03, ОК 09, ОК 10, ПК 4.2	- настройка предложенного программного обеспечения, обоснование варианта конфигурации.
У 2. Использовать методы защиты программного обеспечения компьютерных систем; ОК 01, ОК 02, ОК 03, ОК 09, ОК 10, ПК 4.4	- подбор и настройка оборудования и программного обеспечения, направленного на защиту компьютерных систем; - использование корректных систем защиты для различных видов аппаратного и программного обеспечения.
У 3. Проводить инсталляцию программного обеспечения компьютерных систем; ОК 01, ОК 02, ОК 03, ОК 09, ОК 10, ПК 4.1	- организация доступа к программному обеспечению различным категориям пользователей; - обеспечивать совместимость компонент с ранее установленными программными продуктами.
У 4. Производить настройку отдельных компонентов программного обеспечения компьютерных систем ОК 01, ОК 02, ОК 03, ОК 09, ОК 10, ПК 4.3	- настройка программного обеспечения отраслевой направленности для обеспечения его бесперебойной работы; - предложение вариантов модификации программного обеспечения.

<p>У 5. Анализировать риски и характеристики качества программного обеспечения ОК 01, ОК 02, ОК 03, ОК 09, ОК 10, ПК 4.4</p>	<p>- анализ условий эксплуатации программного обеспечения; проверка настроек конфигурации; - анализ функционирования с помощью инструментальных средств; определение причин несоответствия выполняемых функций требованиям заказчика.</p>
<p><b>Знать:</b></p>	
<p>З 1: Основные методы и средства эффективного анализа; ОК 01, ОК 02, ОК 05, ОК 09, ОК 10, ПК 4.2</p>	<p>- перечисление основных этапов жизненного цикла программного обеспечения; - определение основных методов и средств эффективного анализа программного и аппаратного обеспечения.</p>
<p>З 2: Основные виды работ на этапе сопровождения программного обеспечения; ОК 01, ОК 02, ОК 05, ОК 09, ОК 10, ПК 4.3</p>	<p>- демонстрирует знание основных видов работ на этапах внедрения и сопровождения программного обеспечения.</p>
<p>З 3: Основные принципы контроля конфигурации и поддержки целостности конфигурации программного обеспечения; ОК 01, ОК 02, ОК 05, ОК 09, ОК 10, ПК 4.3</p>	<p>- формулирует основные принципы контроля конфигурации программного обеспечения и принципы поддержки целостности конфигурации программного обеспечения.</p>
<p>З 4: Средства защиты программного обеспечения в компьютерных системах; ОК 01, ОК 02, ОК 05, ОК 09, ОК 10, ПК 4.4</p>	<p>- определяет основные средства защиты программного обеспечения в компьютерных системах и способы их настройки и применения.</p>

Образец тестового задания

*Вариант 1*

1. Какие программы можно отнести к системному ПО:
  - A) утилиты
  - B) экономические программы
  - C) статистические программы
  - D) мультимедийные программы
2. Этап, занимающий наибольшее время, в жизненном цикле программы:
  - A) сопровождение
  - B) проектирование
  - C) тестирование
  - D) программирование
  - E) формулировка требований
3. Этап, занимающий наибольшее время, при разработке программы:
  - A) тестирование
  - B) сопровождение
  - C) проектирование
  - D) программирование
  - E) формулировка требований
4. Первый этап в жизненном цикле программы:
  - A) формулировка требований
  - B) анализ требований
  - C) проектирование
  - D) автономное тестирование
  - E) комплексное тестирование
5. Один из необязательных этапов жизненного цикла программы:
  - A) оптимизация
  - B) проектирование
  - C) тестирование
  - D) программирование
  - E) анализ требований
6. Самый большой этап в жизненном цикле программы:
  - A) эксплуатация
  - B) изучение предметной области
  - C) программирование
  - D) тестирование
  - E) корректировка ошибок
7. Какой этап выполняется раньше:

A) отладка

B) оптимизация

C) программирование

D) тестирование

8. Что выполняется раньше:

A) проектирование

B) программирование

C) отладка

D) тестирование

9. В стадии разработки программы не входит:

A) автоматизация программирования

B) постановка задачи

C) составление спецификаций

D) эскизный проект

E) тестирование

10. Самый важный критерий качества программы:

A) работоспособность

B) надежность

C) эффективность

D) быстроедействие

E) простота эксплуатации

11. Способы оценки качества:

A) сравнение с аналогами

B) наличие документации

C) оптимизация программы

D) структурирование алгоритма

12. Наиболее важный критерий качества:

A) надежность

B) быстроедействие

C) удобство в эксплуатации

D) удобный интерфейс

E) эффективность

13. Способы оценки надежности:

A) тестирование

B) сравнение с аналогами

C) трассировка

D) оптимизация

14. В каких единицах можно измерить надежность:

A) отказов/час

B) км/час

C) Кбайт/сек

D) операций/сек

15. В каких единицах можно измерить быстродействие:

A) отказов/час

B) км/час

C) Кбайт/сек

D) операций/сек

16. Что относится к этапу программирования:

A) написание кода программы

B) разработка интерфейса

C) работоспособность

D) анализ требований

17. На каком этапе производится выбор языка программирования:

A) проектирование

B) программирование

C) отладка

D) тестирование

18. Процедура поиска ошибки, когда известно, что она есть это:

A) отладка

B) тестирование

C) компоновка

D) транзакция

E) трансляция

19. На каком этапе создания программы могут появиться синтаксические ошибки:

A) программирование

B) проектирование

C) анализ требований

D) тестирование

20. Когда приступают к тестированию программы:

A) когда программа уже закончена

B) после постановки задачи

C) на этапе программирования

D) на этапе проектирования

E) после составления спецификаций

#### 4.Эталоны ответов

№ Вопроса	Эталон ответа	№ Вопроса	Эталон ответа	№ Вопроса	Эталон ответа	№ Вопроса	Эталон ответа
1	A	6	A	11	A	16	A
2	A	7	C	12	A	17	A
3	A	8	A	13	A	18	A
4	A	9	A	14	A	19	A
5	A	10	A	15	D	20	A

#### Критерии оценки ответов

##### Тестовое задание. Критерии оценивания.

Оценка 5 «отлично» - правильно выполнено 85 – 100 % заданий.

Оценка 4 «хорошо» - правильно выполнено 70 – 84 % заданий.

Оценка 3 «удовлетворительно» правильно выполнено 55 – 69 % заданий.

Оценка 2 «неудовлетворительно» - правильно выполнено 1 – 54 % заданий.

#### 5.Ведомость

### 2.Экзамен

**1.Форма проведения:** письменная – тест и практико-ориентированное задание

#### 2.Условия выполнения

1.Инструкция для обучающихся.

2. Время выполнения задания: 45 минут.

3. Оборудование учебного кабинета: посадочные места для обучающихся и преподавателя.

4. Технические средства обучения: компьютер преподавателя – 1 шт.; компьютер студента – 15 шт.; на каждом компьютере ПО: Windows, Microsoft Office, среда виртуализации VMWare Work station версии 12 и выше; компьютеры подключены к локальной вычислительной сети, информационно-образовательной среде КГА ПОУ «ДИТК» и сети Интернет.

5. Информационные источники: <http://ditk.dgo4u.ru/> интернет-ресурс СДО MOODLE КГА ПОУ «ДИТК».

6. Требования охраны труда: Инструкция по охране труда при работе в компьютерном классе.

#### 3.Пакет материалов для проведения проверочной работы

3.1. Перечень тем, контролируемых в ходе промежуточной аттестации.

Тема 1. Основные методы внедрения и анализа функционирования программного обеспечения

Тема 2. Загрузка и установка программного обеспечения

3.2. Тестовые задания к экзамену по вариантам:

##### Вариант 1

1. Какие программы можно отнести к системному по:

A) утилиты

B) экономические программы

C) статистические программы

- D) мультимедийные программы
2. Этап, занимающий наибольшее время, в жизненном цикле программы:
    - A) сопровождение
    - B) проектирование
    - C) тестирование
    - D) программирование
    - E) формулировка требований
  3. Этап, занимающий наибольшее время, при разработке программы:
    - A) тестирование
    - B) сопровождение
    - C) проектирование
    - D) программирование
    - E) формулировка требований
  4. Первый этап в жизненном цикле программы:
    - A) формулировка требований
    - B) анализ требований
    - C) проектирование
    - D) автономное тестирование
    - E) комплексное тестирование
  5. Один из необязательных этапов жизненного цикла программы:
    - A) оптимизация
    - B) проектирование
    - C) тестирование
    - D) программирование
    - E) анализ требований
  6. Самый большой этап в жизненном цикле программы:
    - A) эксплуатация
    - B) изучение предметной области
    - C) программирование
    - D) тестирование
    - E) корректировка ошибок
  7. Какой этап выполняется раньше:
    - A) отладка
    - B) оптимизация
    - C) программирование
    - D) тестирование

8. Что выполняется раньше:
- A) проектирование
  - B) программирование
  - C) отладка
  - D) тестирование
9. В стадии разработки программы не входит:
- A) автоматизация программирования
  - B) постановка задачи
  - C) составление спецификаций
  - D) эскизный проект
  - E) тестирование
10. Самый важный критерий качества программы:
- A) работоспособность
  - B) надежность
  - C) эффективность
  - D) быстроедействие
  - E) простота эксплуатации
11. Способы оценки качества:
- A) сравнение с аналогами
  - B) наличие документации
  - C) оптимизация программы
  - D) структурирование алгоритма
12. Наиболее важный критерий качества:
- A) надежность
  - B) быстроедействие
  - C) удобство в эксплуатации
  - D) удобный интерфейс
  - E) эффективность
13. Способы оценки надежности:
- A) тестирование
  - B) сравнение с аналогами
  - C) трассировка
  - D) оптимизация
14. В каких единицах можно измерить надежность:
- A) отказов/час
  - B) км/час
  - C) Кбайт/сек
  - D) операций/сек



15. В каких единицах можно измерить быстродействие:
- A) отказов/час
  - B) км/час
  - C) Кбайт/сек
  - D) операций/сек
16. Что относится к этапу программирования:
- A) написание кода программы
  - B) разработка интерфейса
  - C) работоспособность
  - D) анализ требований
17. На каком этапе производится выбор языка программирования:
- A) проектирование
  - B) программирование
  - C) отладка
  - D) тестирование
18. Процедура поиска ошибки, когда известно, что она есть это:
- A) отладка
  - B) тестирование
  - C) компоновка
  - D) транзакция
  - E) трансляция
19. На каком этапе создания программы могут появиться синтаксические ошибки:
- A) программирование
  - B) проектирование
  - C) анализ требований
  - D) тестирование
20. Когда приступают к тестированию программы:
- A) когда программа уже закончена
  - B) после постановки задачи
  - C) на этапе программирования
  - D) на этапе проектирования
  - E) после составления спецификаций

#### Вариант 2

1. Чему нужно уделять больше времени, чтобы получить хорошую программу:
- A) тестированию
  - B) программированию
  - C) отладке
  - D) проектированию

2. Основное назначение тестирования:
  - A) повышение надежности программы
  - B) обнаружение ошибок
  - C) повышение эффективности программы
  - D) улучшение эксплуатационных характеристик
  - E) приведение программы к структурированному виду
3. Назначение отладки:
  - A) поиск причин существующих ошибок
  - B) поиск возможных ошибок
  - C) составление спецификаций
  - D) разработка алгоритма
4. Отладка программ это:
  - A) локализация и исправление ошибок
  - B) алгоритмизация программирования
  - C) компиляция и компоновка
5. Что выполняется раньше, отладка или тестирование:
  - A) отладка
  - B) тестирование
6. Нахождение наилучшего варианта из множества возможных:
  - A) оптимизация
  - B) тестирование
  - C) автоматизация
  - D) отладка
  - E) сопровождение
7. Что такое оптимизация программ:
  - A) улучшение работы существующей программы
  - B) создание удобного интерфейса пользователя
  - C) разработка модульной конструкции программы
  - D) применение методов объектно-ориентированного программирования
8. Критерии оптимизации:
  - A) время выполнения или размер требуемой памяти
  - B) размер программы и ее эффективность
  - C) независимость модулей
  - D) качество программы, ее надежность
9. Критерии оптимизации:
  - A) эффективность использования ресурсов
  - B) структурирование алгоритма
  - C) структурирование программы

10. Оптимизация программы это:
- A) модификация
  - B) отладка
  - C) повышение сложности программы
  - D) уменьшение сложности программы
11. Результат оптимизации программы:
- A) эффективность
  - B) надежность
  - C) машино-независимость
  - D) мобильность
12. Какой этап проектирования может быть исключен:
- A) эскизный проект
  - B) технический проект
  - C) рабочий проект
13. Какие этапы проектирования можно объединять:
- A) технический и рабочий
  - B) эскизный и рабочий
  - C) технический и эскизный
14. Процесс преобразования постановки задачи в план алгоритмического или вычислительного решения это:
- A) проектирование
  - B) анализ требований
  - C) программирование
  - D) тестирование
15. Составление спецификаций это:
- A) формализация задачи
  - B) эскизный проект
  - C) поиск алгоритма
  - D) отладка
16. Этап разработки программы, на котором дается характеристика области применения программы:
- A) техническое задание
  - B) эскизный проект
  - C) технический проект
  - D) внедрение
  - E) рабочий проект
17. Укажите правильную последовательность создания программы:
- A) формулирование задачи, анализ требований, проектирование, программирование

- В) анализ требований, проектирование, программирование, тестирование, отладка
- С) анализ требований, программирование, проектирование, тестирование
- Д) анализ требований, проектирование, программирование, модификация, трассировка
- Е) формулирование задачи, анализ требований, программирование, проектирование,

отладка

18. Уточнение структуры входных и выходных данных, разработка алгоритмов, определение элементов интерфейса входят в:
- А) технический проект
  - В) рабочий проект
  - С) эскизный проект
19. Несуществующий метод проектирования:
- А) алгоритмическое
  - В) нисходящее
  - С) восходящее
20. Повышает ли качество программ оптимизация:
- А) Верно
  - В) Неверно

### Вариант 3

1. Существует ли связь между эффективностью и оптимизацией программы:
  - А) Верно
  - В) Неверно
2. Существует ли связь между надежностью и быстродействием:
  - А) Верно
  - В) Неверно
3. Могут ли проявиться ошибки при изменении условий эксплуатации:
  - А) Верно
  - В) Неверно
4. Могут ли проявиться ошибки при изменении в предметной области:
  - А) Верно
  - В) Неверно
5. Существует ли различие между отладкой и тестированием:
  - А) Верно
  - В) Неверно
6. ПЗУ– это память, в которой:
  - А) хранится исполняемая в данный момент времени программа и данные, с которыми она непосредственно работает
  - В) хранится информация, предназначенная для обеспечения диалога пользователя и ЭВМ

- С) хранится информация, присутствие которой постоянно необходимо в компьютере
7. ОЗУ—это память, в которой:
- А) хранится информация для долго временного хранения информации независимо от того, работает ЭВМ или нет
  - В) хранится исполняемая в данный момент времени программа и данные, с которой она непосредственно работает
  - С) хранится информация, предназначенная для обеспечения диалога пользователя и ЭВМ
8. Внешняя память служит:
- А) для хранения оперативной, часто изменяющейся информации в процессе решения задачи;
  - В) для долговременного хранения информации независимо от того, работает ЭВМ или нет;
9. Принцип программного управления —это:
- А) алгоритм, состоящий из слов-команд, определяющий последовательность действий, представленный в двоичной системе счисления
  - В) набор инструкций на машинном языке, который хранится на магнитном диске, предназначенный для запуска компьютера
  - С) набор инструкций, позволяющий перевести языки высокого уровня в машинные коды
10. Что такое данные?
- А) универсальная информация
  - В) это информация, представленная в форме, пригодной для ее передачи и обработки с помощью компьютера
  - С) универсальное, электронно-программируемое устройство для хранения, обработки и передачи информации
11. Что такое программа?
- А) последовательность команд, которую выполняет компьютер в процессе обработки данных
  - В) набор инструкций на машинном языке
  - С) набор инструкций, позволяющий перевести языки высокого уровня в машинные коды
12. Программное обеспечение—это:
- А) универсальное устройство для передачи информации
  - В) совокупность программ, позволяющих организовать решение задачи на ЭВМ
  - С) операционная система
13. Системное программное обеспечение предназначено для:
- А) обслуживания самого компьютера, для управления работой его устройств

- В) количество одновременно передаваемых по шине бит
  - С) устройство для хранения и вывода информации
14. Главной составной частью системного программного обеспечения является:
- А) операционная оболочка
  - В) операционная система
  - С) передача информации
15. Что из представленного является операционной системой?
- А) MSDOS, Debian
  - В) Paint; Word
  - С) Access; Excel
16. Norton Commander—это:
- А) операционная система
  - В) операционная оболочка
  - С) электрические импульсы
17. Какие программы относятся к прикладному программному обеспечению?
- А) Paint, Word, Excel, Access
  - В) любые
  - С) некоторые
18. Прикладное программное обеспечение—это:
- А) программы, которые непосредственно удовлетворяют информационным потребностям пользователя
  - В) поименованная область данных на диске
  - С) система хранения файлов и организации каталогов
19. Что такое файловая система?
- А) поименованная область данных на диске
  - В) система хранения файлов и организации каталогов
  - С) принцип программного управления компьютером
20. Файл—это:
- А) созданные каталоги
  - В) поименованная область данных на диске
  - С) внешняя память

#### Вариант 4

1. В операционной системе Windows собственное имя файла не может содержать символ...
- А) вопросительный знак(?)
  - В) запятую (,)
  - С) точку (.)
  - Д) знак сложения (+)
2. Укажите неправильно записанное имя файла:

- A) a:\prog\pst.exe
  - B) docum.txt
  - C) doc?.lst
  - D) класс!
3. Расширение имени файла, как правило, характеризует...
- A) время создания файла
  - B) объем файла
  - C) место, занимаемое файлом на диске
  - D) тип информации, содержащейся в файле
4. Фотография «Я на море» сохранена в папке Лето на диске D:\, укажите его полное имя
- A) D:\Лето\Яна море.txt
  - B) D:\Лето\Янаморе.jpg
  - C) D:\Янаморе.jpg
  - D) D:\Лето\Яна море.avi
5. Операционная система выполняет...
- A) обеспечение организации и хранения файлов
  - B) подключение устройств ввода/вывода
  - C) организацию обмена данными между компьютером и различными периферийными устройствами
  - D) организацию диалога с пользователем, управление аппаратурой и ресурсами компьютера
6. Файловая система необходима...
- A) для управления аппаратными средствами
  - B) для тестирования аппаратных средств
  - C) для организации структуры хранения
  - D) для организации структуры аппаратных средств
7. Каталог(папка) –это...
- A) команда операционной системы, обеспечивающая доступ к данным
  - B) группа файлов на одном носителе, объединяемых по какому-либо критерию
  - C) устройство для хранения группы файлов и организации доступа к ним
  - D) путь, по которому операционная система определяет место файла
8. Текстовые документы имеют расширения...
- A) \*.exe
  - B) \*.bmp
  - C) \*.txt
  - D) \*.com
9. Папки(каталоги)образуют...структуру
- A) иерархическую

- В) сетевую
  - С) циклическую
  - Д) реляционную
10. Файлы могут иметь одинаковые имена в случае...
- А) если они имеют разный объем
  - В) если они созданы в различные дни
  - С) если они созданы в различное время суток
  - Д) если они хранятся в разных каталогах
11. Задан полный путь к файлу D:\Учеба\Практика\Отчет.doc. Назовите имя файла
- А) D:\Учеба\Практика\Отчет.doc
  - В) Отчет.doc
  - С) Отчет
  - Д) D:\Учеба\Практика\Отчет
12. Размер файла в операционной системе определяется
- А) в байтах
  - В) в битах
  - С) в секторах
  - Д) в кластерах
13. Во время исполнения прикладная программа хранится...
- А) в видеопамяти
  - В) в процессоре
  - С) в оперативной памяти
  - Д) на жестком диске
14. Имена файлов, в которых хранятся на диске созданные документы (тексты или рисунки), задаются...
- А) автоматически программой (текстовым или графическим редактором)
  - В) создателем документа
  - С) операционной системой
  - Д) документы не имеют имен
15. Гипертекст—это...
- А) очень большой текст
  - В) структурированный текст, в котором могут осуществляться переходы по выделенным меткам
  - С) текст, набранный на компьютере
  - Д) текст, в котором используется шрифт большого размера
16. Операционные системы представляют собой программные продукты, входящие в состав...
- А) прикладного программного обеспечения
  - В) системного программного обеспечения



- C) системы управления базами данных
- D) систем программирования

17. Интерфейс—это...

- A) совокупность средств и правил взаимодействия устройств ПК, программ и пользователя
- B) комплекс аппаратных средств
- C) элемент программного продукта
- D) часть сетевого оборудования

18. По функциональному признаку различают следующие виды ПО:

- A) сетевое
- B) прикладное
- C) системное
- D) инструментальное

19. Короткое имя файла состоит из...

- A) двух частей: собственно имени и расширения
- B) адреса файла
- C) только имени файла
- D) любых 12 символов

20. Задан полный путь к файлу c:\doc\proba.txt. Назовите полное имя файла

- A) c:\doc\proba.txt
- B) proba.txt
- C) doc\proba.txt
- D) txt

Эталоны ответов на вопросы теста  
**Эталоны ответов тестового задания**

Вариант 1		Вариант 2		Вариант 3		Вариант 4	
№ Вопросы	Эталон ответа	№ Вопросы	Эталон ответа	№ Вопросы	Эталон ответа	№ Вопросы	Эталон ответа
1	A	1	A	1	A	1	A
2	A	2	A	2	B	2	C
3	A	3	A	3	A	3	D
4	A	4	A	4	A	4	B
5	A	5	A	5	A	5	A
6	A	6	A	6	C	6	C
7	C	7	A	7	B	7	B
8	A	8	A	8	B	8	C
9	A	9	A	9	A	9	A
10	A	10	A	10	B	10	D
11	A	11	A	11	A	11	C
12	A	12	A	12	B	12	A
13	A	13	A	13	A	13	C
14	A	14	A	14	B	14	B
15	D	15	A	15	A	15	B
16	A	16	A	16	B	16	B
17	A	17	A	17	A	17	A
18	A	18	A	18	A	18	B, C
19	A	19	A	19	B	19	C
20	A	20	A	20	B	20	A

3.3. Практико-ориентированные задания к экзамену

Вариант 1. Windows 7 HomeBasic 32 bit

Вариант 2. Windows 7 Professional 32 bit

Вариант 3. Windows 7 Enterprise 32 bit

Вариант 4 Windows 7 Ultimate 32 bit

Вариант 5 Windows 7 Home Basic 64 bit

Вариант 6. Windows 7 Professional 64 bit

Вариант 7. Windows 7 Enterprise 64 bit

Вариант 8. Windows 7 Ultimate 64 bit

Вариант 9. Windows 8 32 bit

Вариант 10. Windows 8 Pro 32 bit

Вариант 11. Windows 8 Enterprise 32 bit

Вариант 12. Windows 8 64 bit

Вариант 13. Windows 8 Pro 64 bit

Вариант 14. Windows 8 Enterprise 64 bit

Вариант 15. Windows 8.1 32 bit

Вариант 16. Windows 8.1 Pro 32 bit

Вариант 17. Windows 8.1 Enterprise 32 bit

Вариант 18. Windows 8.1 64 bit

Вариант 19. Windows 8.1 Pro 64 bit

Вариант 20. Windows 8.1 Enterprise 64 bit

Условие для выполнения практического задания

Установить операционную систему Windows 7, Windows 8 или Windows 8.1 на виртуальную машину VMWare Workstation. Установить обновления, при необходимости.

1. Настроить параметры языка и региона установки, настройки часового пояса.
2. Создать учетную запись UserX и назначить его Администратором. (где X– номер варианта)
3. Создать учетную запись UserXX и назначить ее стандартными правами (где XX– номер варианта, введенный дважды)
4. Выполните резервное копирование установленной операционной системы и создать установочный образ системы.
5. Выполнить настройку файла подкачки, 3078 или 4096 МБ, в зависимости от разрядности операционной системы.
6. Создать точки восстановления системы.
7. Настроить автоматическое упорядочивание значков Рабочего стола.
8. При помощи групповых политик запретить пользователю с обычными правами подключать внешние накопители, запретить доступ к Панели управления и параметрам компьютера, запретить доступ к свойствам подключений Локальной сети.
9. Подключить сетевую папку как сетевой диск, расположенную по адресу 192.168.2.9, назначить ему букву S:

Эталоны ответов на практико-ориентированные задания

Эталоном ответа на практическое задание будет являться полностью работоспособная версия операционной системы, соответствующая заданной в варианте, с выполненными заданиями. Проверка каждой выполненной работы будет проводиться преподавателем индивидуально.

#### 4.Комплект заданий.

#### 5.Экзаменационная ведомость.

Оценка запланированных результатов по МДК

Результаты обучения: умения, знания и компетенции	Показатели оценки результата
<b>Уметь:</b>	
У 1. Подбирать и настраивать конфигурацию программного обеспечения компьютерных систем; ОК 01, ОК 02, ОК 03, ОК 09, ОК 10, ПК 4.2	- настройка предложенного программного обеспечения, обоснование варианта конфигурации.
У 2. Использовать методы защиты программного обеспечения компьютерных систем; ОК 01, ОК 02, ОК 03, ОК 09, ОК 10, ПК 4.4	- подбор и настройка оборудования и программного обеспечения, направленного на защиту компьютерных систем;

	- использование корректных систем защиты для различных видов аппаратного и программного обеспечения.
У 3. Проводить инсталляцию программного обеспечения компьютерных систем; ОК 01, ОК 02, ОК 03, ОК 09, ОК 10, ПК 4.1	- организация доступа к программному обеспечению различным категориям пользователей; - обеспечивать совместимость компонент с ранее установленными программными продуктами.
У 4. Производить настройку отдельных компонентов программного обеспечения компьютерных систем ОК 01, ОК 02, ОК 03, ОК 09, ОК 10, ПК 4.3	- настройка программного обеспечения отраслевой направленности для обеспечения его бесперебойной работы; - предложение вариантов модификации программного обеспечения.
У 5. Анализировать риски и характеристики качества программного обеспечения ОК 01, ОК 02, ОК 03, ОК 09, ОК 10, ПК 4.4	- анализ условий эксплуатации программного обеспечения; проверка настроек конфигурации; - анализ функционирования с помощью инструментальных средств; определение причин несоответствия выполняемых функций требованиям заказчика.
<b>Знать:</b>	
З 1: Основные методы и средства эффективного анализа; ОК 01, ОК 02, ОК 05, ОК 09, ОК 10, ПК 4.2	- перечисление основных этапов жизненного цикла программного обеспечения; - определение основных методов и средств эффективного анализа программного и аппаратного обеспечения.
З 2: Основные виды работ на этапе сопровождения программного обеспечения; ОК 01, ОК 02, ОК 05, ОК 09, ОК 10, ПК 4.3	- демонстрирует знание основных видов работ на этапах внедрения и сопровождения программного обеспечения.
З 3: Основные принципы контроля конфигурации и поддержки целостности конфигурации программного обеспечения; ОК 01, ОК 02, ОК 05, ОК 09, ОК 10, ПК 4.3	- формулирует основные принципы контроля конфигурации программного обеспечения и принципы поддержки целостности конфигурации программного обеспечения.
З 4: Средства защиты программного обеспечения в компьютерных системах; ОК 01, ОК 02, ОК 05, ОК 09, ОК 10, ПК 4.4	- определяет основные средства защиты программного обеспечения в компьютерных системах и способы их настройки и применения.

Критерии оценки ответов, обучающихся

Оценка 5 «отлично» - верно выполнено 70% теста и 50% практико-ориентированного задания без ошибок.

Оценка 4 «хорошо» - верно выполнено 50% теста и 40% практико-ориентированного задания, либо допущены ошибки при выполнении.

Оценка 3 «удовлетворительно» - верно выполнено 50% теста и не выполнено практико-ориентированное задание, либо выполнено с существенными ошибками.

Оценка 2 «неудовлетворительно» - верно выполнено менее 50% теста и не выполнено практико-ориентированное задание.

**МИНИСТЕРСТВО ПРОФЕССИОНАЛЬНОГО ОБРАЗОВАНИЯ  
И ЗАНЯТОСТИ НАСЕЛЕНИЯ ПРИМОРСКОГО КРАЯ**

**краевое государственное автономное  
профессиональное образовательное учреждение  
«Дальнегорский индустриально-технологический колледж»**

**КОМПЛЕКТ КОНТРОЛЬНО-ОЦЕНОЧНЫХ СРЕДСТВ  
МЕЖДИСЦИПЛИНАРНОГО КУРСА**

**МДК 04.02 ОБЕСПЕЧЕНИЕ КАЧЕСТВА ФУНКЦИОНИРОВАНИЯ КОМПЬЮТЕРНЫХ  
СИСТЕМ**

Для специальности

09.02.07 Информационные системы и программирование

Дальнегорск, 2022 год

## СОДЕРЖАНИЕ

1. Паспорт комплекта контрольно-оценочных средств
2. Результаты освоения МДК, подлежащие проверке
3. Оценка освоения МДК
  - 3.1. Контроль и оценка освоения МДК
    - 3.1.1 Методы и критерии оценивания
4. Контрольно-оценочные средства для проведения промежуточной аттестации
  - 4.1. Пакет материалов
  - 4.2. Критерии оценки

## 1. ПАСПОРТ КОМПЛЕКТА КОНТРОЛЬНО-ОЦЕНОЧНЫХ СРЕДСТВ

В результате освоения МДК «Обеспечение качества функционирования компьютерных систем» обучающийся должен обладать предусмотренными ФГОС по специальности СПО 09.02.07 «Информационные системы и программирование», базовый уровень следующими умениями, знаниями, которые формируют профессиональную компетенцию, и общими компетенциями.

Обучающийся должен уметь:

У 1. Подбирать и настраивать конфигурацию программного обеспечения компьютерных систем	- настраивать предложенное программное обеспечение, обосновывать вариант конфигурации
У 2. Использовать методы защиты программного обеспечения компьютерных систем	- подбирать и настраивать оборудование и программное обеспечение для защиты компьютерных систем
У 3. Проводить инсталляцию программного обеспечения компьютерных систем	- обеспечивать доступ различным категориям пользователей, обеспечивать совместимость компонент с ранее установленными программными продуктами
У 4. Производить настройку отдельных компонентов программного обеспечения компьютерных систем	- настраивать программное обеспечение отраслевой направленности для обеспечения его бесперебойной работы
У 5. Анализировать риски и характеристики качества программного обеспечения	- выполнять анализ условий эксплуатации программного обеспечения; проверять настройки конфигурации; выполнять анализ функционирования с помощью инструментальных средств; выявлять причины несоответствия выполняемых функций требованиям заказчика; предлагать варианты модификации программного обеспечения.

Обучающийся должен знать:

З 1 Основные методы и средства эффективного анализа функционирования программного обеспечения	- определять основные методы и средства эффективного анализа функционирования программного обеспечения
З 2 Основные виды работ на этапе сопровождения программного обеспечения	- демонстрировать знания основных видов работ на этапах внедрения и сопровождения программного обеспечения.
З 3 Основные принципы контроля конфигурации и поддержки целостности конфигурации программного обеспечения	- формулирует основные принципы контроля конфигурации программного обеспечения и принципы поддержки целостности конфигурации программного обеспечения.
З 4 Средства защиты программного обеспечения в компьютерных системах	- управлять различными средствами защиты программного обеспечения в компьютерных системах

Обучающийся должен иметь практический опыт: в настройке отдельных компонентов программного обеспечения компьютерных систем; в выполнении отдельных видов работ на этапе поддержки программного обеспечения компьютерной системы.

Формируемые ОК:

- ОК 1. Выбирать способы решения задач профессиональной деятельности, применительно к различным контекстам.
- ОК 2. Осуществлять поиск, анализ и интерпретацию информации, необходимой для выполнения задач профессиональной деятельности.
- ОК 3. Планировать и реализовывать собственное профессиональное и личностное развитие.
- ОК 4. Работать в коллективе и команде, эффективно взаимодействовать с коллегами, руководством, клиентами.
- ОК 5. Осуществлять устную и письменную коммуникацию на государственном языке с учетом особенностей социального и культурного контекста.
- ОК 6. Проявлять гражданско-патриотическую позицию, демонстрировать осознанное поведение на основе традиционных общечеловеческих ценностей.
- ОК 7. Содействовать сохранению окружающей среды, ресурсосбережению, эффективно действовать в чрезвычайных ситуациях.
- ОК 8. Использовать средства физической культуры для сохранения и укрепления здоровья в процессе профессиональной деятельности и поддержания необходимого уровня физической подготовленности.
- ОК 9. Использовать информационные технологии в профессиональной деятельности.
- ОК 10. Пользоваться профессиональной документацией на государственном и иностранном языке.
- ОК 11. Использовать знания по финансовой грамотности, планировать предпринимательскую деятельность в профессиональной сфере.

Формируемые ПК:

Код	Наименование видов деятельности и профессиональных компетенций
ПК 4.1.	- осуществлять инсталляцию, настройку и обслуживание программного обеспечения компьютерных систем
ПК 4.2	- осуществлять измерения эксплуатационных характеристик программного обеспечения компьютерных систем
ПК 4.3	- выполнять работы по модификации отдельных компонент программного обеспечения в соответствии с потребностями заказчика
ПК 4.4	- обеспечивать защиту программного обеспечения компьютерных систем программными средствами

#### Личностные результаты МДК

Код ЛР	Личностные результаты реализации программы (дескрипторы)
ЛР 1	- осознающий себя гражданином и защитником великой страны
ЛР 2	- проявляющий активную гражданскую позицию, демонстрирующий приверженность принципам честности, порядочности, открытости. Экономически активный и участвующий в студенческом и территориальном самоуправлении, в том числе на условиях добровольчества, продуктивно взаимодействующие и участвующие в деятельности общественных организаций. Готовый использовать свой личный и профессиональный потенциал для защиты национальных интересов России



ЛР 3	- демонстрирующий приверженность к родной культуре, исторической памяти на основе любви к Родине, родному народу, малой родине, принятию традиционных ценностей многонационального народа России. Лояльный к установкам и проявлениям представителей субкультур, отличающий их от групп с деструктивным поведением. Демонстрирующий неприятие и предупреждающий социально опасное поведение окружающих
ЛР 4	- принимающий семейные ценности своего народа, готовый к созданию семьи и воспитанию детей; демонстрирующий неприятие насилия в семье, ухода от родительской ответственности, отказа от отношений со своими детьми и их финансового содержания
ЛР 5	- занимающий активную гражданскую позицию избирателя, волонтера, общественного деятеля
ЛР 6	- принимающий цели и задачи научно-технологического, экономического, информационного развития России, готовый работать на их достижение. Стремящийся к формированию в сетевой среде личного и профессионального, конструктивного «цифрового следа»
ЛР 7	- готовый соответствовать ожиданиям работодателей: проектно мыслящий, эффективно взаимодействующий с членами команды и сотрудничающий с другими людьми, осознанно выполняющий профессиональные требования, ответственный, пунктуальный, дисциплинированный, трудолюбивый, критически мыслящий, нацеленный на достижение поставленных целей; демонстрирующий профессиональную жизнестойкость
ЛР 8	- проявляющий и демонстрирующий уважение к представителям различных этнокультурных, социальных, конфессиональных и иных групп. Сопричастный к сохранению, преумножению и трансляции культурных традиций и ценностей многонационального российского государства
ЛР 9	- уважающий этнокультурные, религиозные права человека, в том числе с особенностями развития; ценящий собственную и чужую уникальность в различных ситуациях, во всех формах и видах деятельности
ЛР 10	- принимающий активное участие в социально значимых мероприятиях, соблюдающий нормы правопорядка, следующий идеалам гражданского общества, обеспечения безопасности, прав и свобод граждан России; готовый оказать поддержку нуждающимся. Соблюдающий и пропагандирующий правила здорового и безопасного образа жизни, спорта; предупреждающий либо преодолевающий зависимости от алкоголя, табака, психоактивных веществ, азартных игр и т.д.
ЛР 11	- лояльный к установкам и проявлениям представителей субкультур, отличающий их от групп с деструктивным и девиантным поведением
ЛР 12	- осознающий приоритетную ценность личности человека; уважающий собственную и чужую уникальность в различных ситуациях, во всех формах и видах деятельности
ЛР 13	- умение реализовывать личностные качества в производственном процессе
ЛР 14	- стрессоустойчивость, коммуникабельность
ЛР 15	- опыт научно-исследовательской деятельности
ЛР 16	- открытый к текущим и перспективным изменениям в мире труда, демонстрирующий навыки самообразования и саморазвития
ЛР 17	- инновационность мышления в реализации производственных задач
ЛР 18	- выполнение социальных норм и правил, внутреннего распорядка колледжа и предприятия
ЛР 19	- профессиональная идентичность и ответственность
ЛР 20	- самооценка и рефлексия результатов своей деятельности и развития

Формами промежуточной аттестации по МДК являются: проверочная работа (3 семестр), экзамен (4 семестр).

## 2. РЕЗУЛЬТАТЫ ОСВОЕНИЯ МДК,

## ПОДЛЕЖАЩИЕ ПРОВЕРКЕ

В результате аттестации по МДК осуществляется комплексная проверка следующих умений и знаний, а также динамика формирования общих и профессиональных компетенций:

Результаты обучения: умения, знания и компетенции	Показатели оценки результата
<b>Уметь:</b>	
У 1. Подбирать и настраивать конфигурацию программного обеспечения компьютерных систем; ОК 01, ОК 02, ОК 03, ОК 09, ОК 10, ПК 4.2	- настройка предложенного программного обеспечения, обоснование варианта конфигурации.
У 2. Использовать методы защиты программного обеспечения компьютерных систем; ОК 01, ОК 02, ОК 03, ОК 09, ОК 10, ПК 4.4	- подбор и настройка оборудования и программного обеспечения, направленного на защиту компьютерных систем; - использование корректных систем защиты для различных видов аппаратного и программного обеспечения.
У 3. Проводить инсталляцию программного обеспечения компьютерных систем; ОК 01, ОК 02, ОК 03, ОК 09, ОК 10, ПК 4.1	- организация доступа к программному обеспечению различным категориям пользователей; - обеспечивать совместимость компонент с ранее установленными программными продуктами.
У 4. Производить настройку отдельных компонентов программного обеспечения компьютерных систем ОК 01, ОК 02, ОК 03, ОК 09, ОК 10, ПК 4.3	- настройка программного обеспечения отраслевой направленности для обеспечения его бесперебойной работы; - предложение вариантов модификации программного обеспечения.
У 5. Анализировать риски и характеристики качества программного обеспечения ОК 01, ОК 02, ОК 03, ОК 09, ОК 10, ПК 4.4	- анализ условий эксплуатации программного обеспечения; проверка настроек конфигурации; - анализ функционирования с помощью инструментальных средств; определение причин несоответствия выполняемых функций требованиям заказчика.
<b>Знать:</b>	
З 1: Основные методы и средства эффективного анализа; ОК 01, ОК 02, ОК 05, ОК 09, ОК 10, ПК 4.2	- перечисление основных этапов жизненного цикла программного обеспечения; - определение основных методов и средств эффективного анализа программного и аппаратного обеспечения.
З 2: Основные виды работ на этапе сопровождения программного обеспечения; ОК 01, ОК 02, ОК 05, ОК 09, ОК 10, ПК 4.3	- демонстрирует знание основных видов работ на этапах внедрения и сопровождения программного обеспечения.
З 3: Основные принципы контроля конфигурации и поддержки целостности конфигурации программного обеспечения; ОК 01, ОК 02, ОК 05, ОК 09, ОК 10, ПК 4.3	- формулирует основные принципы контроля конфигурации программного обеспечения и принципы поддержки целостности конфигурации программного обеспечения.
З 4: Средства защиты программного обеспечения в компьютерных системах; ОК 01, ОК 02, ОК 05, ОК 09, ОК 10, ПК 4.4	- определяет основные средства защиты программного обеспечения в компьютерных системах и способы их настройки и применения.

### 3.ОЦЕНКА ОСВОЕНИЯ МДК

#### 3.1. Контроль и оценка освоения МДК по темам (разделам)

Элемент МДК	Формы и методы контроля			
	Текущий контроль		Промежуточная аттестация	
	Осваиваемые результаты	Метод контроля	Проверяемые результаты	Форма контроля
Тема 1. Основные методы обеспечения качества функционирования	ОК 1, ОК 2, ОК 5, ОК 9, ОК 10, У 1, У 2, У 3, У 5, 3 1, 3 2	Устный опрос Самостоятельная работа Практическая работа Тестовое задание	ОК 1, ОК 2, ОК 5, ОК 9, ОК 10, У 1, У 2, 3 1, 3 2 ПК 4.1 - 4.2  ОК 1, ОК 2, ОК 5, ОК 9, ОК 10, У 1 - 5, 31 -34, ПК 4.1 - 4.4	3-й семестр – контрольная работа,  4 семестр – экзамен
Тема 2. Методы и средства защиты компьютерных систем	ОК 1, ОК 2, ОК 5, ОК 9, ОК 10, У 1, У 2, 3 3, 3 4	Устный опрос Практическая работа Тестовое задание		

#### 3.1.1. Методы и критерии оценки

##### 1. Устный опрос. Критерии оценивания.

Оценка 5 «отлично» - ответил на вопросы в объеме лекционного и дополнительного материала, дал полные грамотные ответы на все дополнительные вопросы.

Оценка 4 «хорошо» - грамотно изложил ответы на вопросы, но содержание и формулировки имеют отдельные неточности (допускается нечеткая формулировка определений), в полной мере ответил на заданные дополнительные вопросы.

Оценка 3 «удовлетворительно» - ответил на часть вопросов в объеме лекционного материала и ответил на часть дополнительных вопросов.

Оценка 2 «неудовлетворительно» - допустил ошибки в определении базовых понятий, исказил их смысл, не ответил на дополнительные вопросы.

##### 2. Тестовое задание. Критерии оценивания.

Оценка 5 «отлично» - правильно выполнено 85 – 100 % заданий.

Оценка 4 «хорошо» - правильно выполнено 70 – 84 % заданий.

Оценка 3 «удовлетворительно» правильно выполнено 55 – 69 % заданий.

Оценка 2 «неудовлетворительно» - правильно выполнено 1 – 54 % заданий.

##### 3. Практическая работа. Критерии оценивания.

Оценка «5» - работа выполнена в полном объеме, с соблюдением алгоритма выполнения: последовательности проведения измерений, заполнения таблиц, графиков и др.; правильно и аккуратно выполнены все записи, таблицы, рисунки, чертежи, графики, вычисления; получены результаты в соответствии с поставленной целью, отчет составлен по всем требованиям.

Оценка «4» - выполнены требования к отметке «5», но были допущены два-три недочета; не более одной негрубой ошибки и одного недочета, незначительные ошибки в составлении отчета.

Оценка «3» - работа выполнена не в полном объеме, но объем выполненной части работы позволяет получить часть результатов в соответствии с поставленной целью, значительные ошибки в оформлении отчета.

Оценка «2» - работа выполнена не полностью и объем выполненной части работы не позволяет получить никаких результатов в соответствии с поставленной целью, отчет не сформирован или сформирован неполно.

#### 4. Самостоятельная работа. Критерии оценивания.

Оценка 5 «отлично» - работа выполнена в полном объеме; учтены все требования к данной работе; самостоятельно поставлены цели и задачи работы, соответствующие заданной теме/проблеме; получены результаты в соответствии с поставленной целью; работа оформлена аккуратно и грамотно.

Оценка 4 «хорошо» - выполнены требования к отметке «5», но были допущены два-три недочета; не более одной негрубой ошибки и одного недочета.

Оценка 3 «удовлетворительно» - работа выполнена не в полном объеме, но объем выполненной части работы позволяет получить часть результатов в соответствии с поставленной целью.

Оценка 2 «неудовлетворительно» - работа выполнена не полностью, и объем выполненной части работы позволяет получить недостаточно результатов в соответствии с поставленной целью.

### **4.КОНТРОЛЬНО-ОЦЕНОЧНЫЕ СРЕДСТВА ДЛЯ ПРОВЕДЕНИЯ ПРОМЕЖУТОЧНОЙ АТТЕСТАЦИИ**

#### **1.Проверочная работа (3 семестр)**

**1.Форма проведения:** тест

#### **2.Условия выполнения**

1.Инструкция для обучающихся.

2. Время выполнения задания: 45 минут.

3. Оборудование учебного кабинета: посадочные места для обучающихся и преподавателя.

4. Технические средства обучения: компьютер преподавателя – 1 шт.; компьютер студента – 15 шт.; на каждом компьютере ПО: Windows, Microsoft Office, среда виртуализации VMWare Work station версии 12 и выше; компьютеры подключены к локальной вычислительной сети, информационно-образовательной среде КГА ПОУ «ДИТК» и сети Интернет.

5. Информационные источники: <http://ditk.dgo4u.ru/> интернет-ресурс СДО MOODLE КГА ПОУ «ДИТК».

6. Требования охраны труда: Инструкция по охране труда при работе в компьютерном классе.

#### **3.Пакет материалов для проведения проверочной работы**

3.1. Перечень тем, контролируемых в ходе промежуточной аттестации.

Тема 1. Основные методы обеспечения качества функционирования.

Оценка запланированных результатов по МДК

Результаты обучения: умения, знания и компетенции	Показатели оценки результата
<b>Уметь:</b>	
У 1. Подбирать и настраивать конфигурацию программного обеспечения компьютерных систем; ОК 01, ОК 02, ОК 03, ОК 09, ОК 10, ПК 4.2	- настройка предложенного программного обеспечения, обоснование варианта конфигурации.
У 2. Использовать методы защиты программного обеспечения компьютерных систем; ОК 01, ОК 02, ОК 03, ОК 09, ОК 10, ПК 4.4	- подбор и настройка оборудования и программного обеспечения, направленного на защиту компьютерных систем; - использование корректных систем защиты для различных видов аппаратного и программного обеспечения.
У 3. Проводить инсталляцию программного обеспечения компьютерных систем; ОК 01, ОК 02, ОК 03, ОК 09, ОК 10, ПК 4.1	- организация доступа к программному обеспечению различным категориям пользователей; - обеспечивать совместимость компонент с ранее установленными программными продуктами.
У 4. Производить настройку отдельных компонентов программного обеспечения компьютерных систем ОК 01, ОК 02, ОК 03, ОК 09, ОК 10, ПК 4.3	- настройка программного обеспечения отраслевой направленности для обеспечения его бесперебойной работы; - предложение вариантов модификации программного обеспечения.
У 5. Анализировать риски и характеристики качества программного обеспечения ОК 01, ОК 02, ОК 03, ОК 09, ОК 10, ПК 4.4	- анализ условий эксплуатации программного обеспечения; проверка настроек конфигурации; - анализ функционирования с помощью инструментальных средств; определение причин несоответствия выполняемых функций требованиям заказчика.
<b>Знать:</b>	
З 1: Основные методы и средства эффективного анализа; ОК 01, ОК 02, ОК 05, ОК 09, ОК 10, ПК 4.2	- перечисление основных этапов жизненного цикла программного обеспечения; - определение основных методов и средств эффективного анализа программного и аппаратного обеспечения.
З 2: Основные виды работ на этапе сопровождения программного обеспечения; ОК 01, ОК 02, ОК 05, ОК 09, ОК 10, ПК 4.3	- демонстрирует знание основных видов работ на этапах внедрения и сопровождения программного обеспечения.
З 3: Основные принципы контроля конфигурации и поддержки целостности конфигурации программного обеспечения; ОК 01, ОК 02, ОК 05, ОК 09, ОК 10, ПК 4.3	- формулирует основные принципы контроля конфигурации программного обеспечения и принципы поддержки целостности конфигурации программного обеспечения.
З4: Средства защиты программного обеспечения в компьютерных системах; ОК 01, ОК 02, ОК 05, ОК 09, ОК 10, ПК 4.4	- определяет основные средства защиты программного обеспечения в компьютерных системах и способы их настройки и применения.



## Образец тестового задания

### Вариант 1

1. Под совокупностью программ, выполняемых вычислительной системой, понимается:
  - А. программное обеспечение;
  - Б. драйвер;
  - В. операционная система;
  - Г. утилиты.
2. Программы, непосредственно обеспечивающие выполнение необходимых пользователям работ называются:
  - А. Системными;
  - Б. Прикладными;
  - В. Необходимыми;
  - Г. Стандартными.
3. Классификация программного обеспечения делится на сколько видов?
  - А. 2
  - Б. 4
  - В. 3
  - Г. 5
4. В системные программы вспомогательного назначения относятся:
  - А. БИОС;
  - Б. Утилиты;
  - В. Драйвера;
  - Г. Прикладное ПО.
5. Возможность выполнения одних и тех же программ на разных компьютерах с получением одинаковых результатов называется:
  - А. Аппаратной совместимостью;
  - Б. Разрядной совместимостью;
  - В. Программной совместимостью;
  - Г. Виртуальной совместимостью.
6. Безопасный режим, в котором компьютер запускается с минимальным количеством работающих программ и служб:
  - А. Чистая загрузка;
  - Б. Начальная загрузка;
  - В. Полная загрузка;
  - Г. Безопасная загрузка.
7. Какого вида тестирования не существует?
  - А. Тестирование совместимости;
  - Б. Конфигурационное тестирование;
  - В. Регрессионное тестирование;
  - Г. Виртуальное тестирование.
8. Не существующая среда обитания вирусов:
  - А. Загрузочная;
  - Б. Файловая;
  - В. Игровая;
  - Г. Нет верного ответа.
9. Вредоносная программа, которая собирает и отправляет информацию о пользователе:
  - А. Червь;
  - Б. Троянский конь;
  - В. Программа-шпион;
  - Г. Боты.

10. Какое расширение имеет исполняемый файл?
- А. dll
  - Б. bin
  - В. doc
  - Г. exe
11. Процесс установки запускается при помощи файла:
- А. Setup.exe
  - Б. Turbo.exe
  - В. Startup.exe
  - Г. Autorun.inf
12. Нарушение нормального функционирования отдельной программы, устройства или компьютера в целом:
- А. Сбой;
  - Б. Отказ;
  - В. Поломка;
  - Г. Ошибка.
13. Глобальные аппаратные и программные настройки системы хранятся в разделе реестра:
- А. HKEY\_CURRENT\_CONFIG;
  - Б. HKEY\_LOCAL\_MACHINE;
  - В. HKEY\_USERS;
  - Г. HKEY\_CLASSES\_ROOT.
14. Программное обеспечение, являющееся частной собственностью авторов и правообладателей:
- А. Свободное;
  - Б. Проприетарное;
  - В. Стандартное;
  - Г. Авторское.
15. С помощью какого теста проверяется совместимость продукта с программным и аппаратным обеспечением?
- А. Регрессионное тестирование;
  - Б. Тестирование совместимости;
  - В. Инсталляционное тестирование;
  - Г. Конфигурационное тестирование.
16. Программное обеспечение, пользователи которого имеют права («свободы») на его неограниченную установку, запуск, свободное использование, изучение, распространение и изменение:
- А. Свободное;
  - Б. Проприетарное;
  - В. Стандартное;
  - Г. Авторское.
17. Мероприятия по приведению ПО в соответствие с законом и лицензионными соглашениями:
- А. Оптимизация ПО;
  - Б. Актуализация ПО;
  - В. Легализация ПО;
  - Г. Разработка ПО.
18. Иерархическая база данных, содержащая записи, определяющие параметры и настройки операционных систем Microsoft Windows:
- А. Системный реестр;
  - Б. СУБД;



- В. Каталог;  
 Г. Корневой каталог.
19. Программы, облегчающие процесс создания новых программ для компьютера, называются:  
 А. Стандартными;  
 Б. Системными;  
 В. Инструментальными;  
 Г. Прикладными.
20. Какое расширение имеют файлы библиотек?  
 А. dll  
 Б. bin  
 В. docx  
 Г. exe

#### 4.Эталоны ответов

№ Вопроса	Эталон ответа	№ Вопроса	Эталон ответа	№ Вопроса	Эталон ответа	№ Вопроса	Эталон ответа
1	А	6	Б	11	А	16	А
2	Б	7	Г	12	А	17	В
3	В	8	В	13	Б	18	А
4	Б	9	В	14	Б	19	В
5	В	10	Г	15	Г	20	А

#### Критерии оценки ответов

##### Тестовое задание. Критерии оценивания.

Оценка 5 «отлично» - правильно выполнено 85 – 100 % заданий.

Оценка 4 «хорошо» - правильно выполнено 70 – 84 % заданий.

Оценка 3 «удовлетворительно» правильно выполнено 55 – 69 % заданий.

Оценка 2 «неудовлетворительно» - правильно выполнено 1 – 54 % заданий.

#### 5.Ведомость

## 2.Экзамен

**1.Форма проведения:** письменная – тест и практико-ориентированное задание

### 2.Условия выполнения

- 1.Инструкция для обучающихся.
2. Время выполнения задания: 45 минут.
3. Оборудование учебного кабинета: посадочные места для обучающихся и преподавателя.
4. Технические средства обучения: компьютер преподавателя – 1 шт.; компьютер студента – 15 шт.; на каждом компьютере ПО: Windows, Microsoft Office, среда виртуализации VMWare Work station версии 12 и выше; компьютеры подключены к локальной вычислительной сети, информационно-образовательной среде КГА ПОУ «ДИТК» и сети Интернет.
5. Информационные источники: <http://ditk.dgo4u.ru/> интернет-ресурс СДО MOODLE КГА ПОУ «ДИТК».
6. Требования охраны труда: Инструкция по охране труда при работе в компьютерном классе.

### 3.Пакет материалов для проведения проверочной работы

3.1. Перечень тем, контролируемых в ходе промежуточной аттестации.

Тема 1. Основные методы обеспечения качества функционирования.

Тема 2. Методы и средства защиты компьютерных систем.

3.2. Тестовые задания к экзамену по вариантам:

#### Вариант 1

1. Назовите категории моделей качества:
  - a. теоретические модели
  - b. практические модели
  - c. модели управления данными
  - d. модели управления потоками
  - e. комбинированная модель
2. ... - свойство ПО сохранять во времени в установленных пределах значения всех параметров, характеризующих способность выполнять требуемые функции в заданных условиях применения
  - a. Уязвимость ПО
  - b. Надёжность ПО
  - c. Качество ПО
3. ... — это событие, при котором вся система или ее часть выходят из работоспособного состояния.
  - a. Сбой
  - b. Отказ
  - c. Прерывание
4. Назовите виды сбоев:

- a. Сбой в системном программном обеспечении
- b. Ресурсный сбой
- c. Сбой в прикладном программном обеспечении
- d. Сбой в результате действий пользователя
- e. Аппаратный сбой

5. Основными методами предотвращения угроз надежности:

a. предотвращение ошибок проектирования за счет использования CASE-технологий, а также необходимо проводить систематическое тестирование и обязательную сертификацию ПО.

b. устранение негативных воздействий и дефектов, отражающихся на надежности функционирования программных средств

c. предотвращение ошибок в работе аппаратных и программных средствах

б. Назовите оперативные методы повышения надежности ПО:

- a. Временная избыточность
- b. Информационная избыточность
- c. Программная избыточность
- d. Аппаратная избыточность
- e. Ресурсная избыточность

7. ... — это последствия внутренних дефектов ПО, которые следует квалифицировать как первичные причины обнаруженных аномалий результатов

- a. Первичные ошибки
- b. Вторичные ошибки
- c. Критические ошибки

8. Умеренные ошибки — это

a. ошибки, на которые пользователь не обратит внимания при применении программного продукта вследствие отсутствия их проявления и последствия которых обычно так и не обнаруживаются.

b. ошибки, которые влияют на конечного пользователя, но имеют слабые последствия или обходные пути, позволяющие сохранить достаточную функциональность программного продукта.

c. ошибки с высоким влиянием, останавливают выпуск версии программного продукта.

9. Риск — это

- a. неопределенность, существующая в каждом проекте
- b. процесс, связанный с идентификацией, анализом рисков и принятием решений,

которые включают максимизацию положительных и минимизацию отрицательных последствий наступления рисков событий

c. возможность понести потери во время выполнения проекта

10. Из какого количества этапов состоит Методика анализа рисков

- a. 3

b. 4

c. 5

11. ... - небольшая программа, написанная в машинных кодах, способная внедряться в другие программы, хранящиеся на дисках запоминающих устройств компьютера и умеющая самовоспроизводиться

a. компьютерный вирус

b. вредоносная программа

c. зараженная программа

12. Назовите стадии вирусов:

a. активная и пассивная

b. временная и постоянная

c. проникновение и заражение

13. Какие вирусы классифицируются По среде обитания:

a. файловые, сетевые, загрузочные

b. резидентные и нерезидентные

c. безвредные, опасные и очень опасные

d. вирусы-черви, троянские программы

14. Какие виды вирусов классифицируются по Особенностям алгоритма

a. файловые вирусы и макровирусы

b. резидентные и нерезидентные

c. троянские программы и вирусы - черви

15. Назовите показатели качества антивирусной программы

a. Надежность и удобство работы

b. Скорость работы

c. Производительность

d. Качество обнаружения вирусов

e. Актуальность обновления базы вирусов

16. ... — это программа находит зараженные вирусами файлы, но и «лечат» их, т. е.

удаляют из файла тело программы-вируса, возвращая файлы в исходное состояние.

a. Доктора

b. Детекторы

c. Ревизоры

d. Фаги

e. Фильтры

17. Принцип работы программ - фильтров

a. запоминают исходное состояние программ, каталогов и системных областей диска

тогда, когда компьютер не заражен вирусом, а затем периодически или по желанию пользователя сравнивают текущее состояние с исходным.

b. осуществляют последовательный просмотр файлов на предмет нахождения в них вирусных программ. Если сигнатура вируса была обнаружена, то производится процедура удаления вирусного кода из тела программы или документа.

c. осуществляют поиск характерного для конкретного вируса кода (сигнатуры) в оперативной памяти и в файлах, и при обнаружении выдают соответствующее сообщение.

d. находят зараженные вирусами файлы, но и «лечат» их, т. е. удаляют из файла тело программы-вируса, возвращая файлы в исходное состояние.

e. небольшие резидентные программы, предназначенные для обнаружения подозрительных действий при работе компьютера, характерных для вирусов.

18. ... - комплекс аппаратных или программных средств, осуществляющий контроль и фильтрацию проходящих через него сетевых пакетов в соответствии с заданными правилами.

a. Монитор безопасности

b. Межсетевой экран

c. Антивирусная программа

19. Традиционный сетевой (или межсетевой) экран -

a. программа (или неотъемлемая часть операционной системы) на шлюзе (сервере, передающем трафик между сетями) или аппаратное решение, контролирующее входящие и исходящие потоки данных между подключенными сетями.

b. программа, установленная на пользовательском компьютере и предназначенная для защиты от несанкционированного доступа только этого компьютера.

c. использование сетевого экрана сервером, для ограничения доступа к собственным ресурсам.

20. ... - понимают совокупность документированных решений, принимаемых руководством организации и направленных на защиту информации и ассоциированных с ней ресурсов.

a. Политика безопасности

b. Механизм идентификации и аутентификации

c. Мониторинг безопасности

21. ... — это проверка принадлежности субъекту доступа предъявленного им идентификатора и подтверждение его подлинности

a. Идентификация

b. Аутентификация

c. Протоколирование

d. Аудит

22. Протоколирование — это...

a. сбор и накопление информации о событиях, происходящих в информационной системе.

У каждого сервиса свой набор возможных событий

- b. анализ накопленной информации, проводимый оперативно, в реальном времени или периодически
  - c. присвоение субъектам и объектам доступа личного идентификатора и сравнение его с заданным
23. Конечное множество используемых для кодирования информации знаков называется: ...
24. Наиболее надежным механизмом для защиты содержания сообщений является: ...
25. Совокупность свойств, обуславливающих пригодность информации удовлетворять определенные потребности в соответствии с ее назначением, называется: ...
26. Соотнесите основные понятия в области информационной безопасности:
- 1. Атака
  - 2. Уязвимость АС
  - 3. Угроза безопасности АС
  - 4. Защищенная система
- a. некоторое неудачное свойство системы, которое делает возможным возникновение и реализацию угрозы
  - b. система со средствами защиты, которые успешно и эффективно противостоят угрозам безопасности
  - c. возможные воздействия на АС, которые прямо или косвенно могут нанести ущерб ее безопасности
  - d. действие, предпринимаемое злоумышленником, которое заключается в поиске и использовании той или иной уязвимости системы

## **Вариант 2**

- 1. Назовите методы аудита:
  - a. активные и пассивные
  - b. статистические и эвристические
  - c. статистические и динамические
- 2. Криптография — это...
  - a. Наука о способах преобразования (шифрования) информации с целью ее защиты от незаконных пользователей
  - b. наука (и практика ее применения) о методах и способах вскрытия шифров
  - c. наука о методах шифрования и дешифрования данных
- 3. В каких криптосистемах для шифрования и дешифрования используется один и тот же закрытый ключ
  - a. симметричные
  - b. асимметричные
- 4. ... — это вид криптографического раскрытия, при котором преобразованию подвергается каждый символ защищаемого сообщения.
  - a. Декодирование

- b. Дешифрование
  - c. Рассечение
5. Кодирование данных — это
- a. вид криптографического закрытия, при котором преобразованию подвергается каждый символ защищаемого сообщения.
  - b. вид криптографического закрытия, когда некоторые элементы защищаемых данных (это не обязательно отдельные символы) заменяются заранее выбранными кодами
  - c. массив защищаемых данных делится на такие элементы, каждый из которых в отдельности не позволяет раскрыть содержание защищаемой информации.
6. ... — это слабые стороны ПО, которые позволяют злоумышленнику нарушить его целостность, доступность и (или) конфиденциальность
- a. Уязвимость ПО
  - b. Надёжность ПО
  - c. Качество ПО
7. ... — это самоустраниющийся отказ или однократный отказ, устраняемый незначительным вмешательством оператора
- a. Сбой
  - b. Нарушение работы
  - c. Ошибка
8. Назовите виды отказов:
- a. ресурсный
  - b. аппаратный
  - c. программный
  - d. производственный
  - e. эксплуатационный
9. Назовите виды угроз надежности ПО:
- a. внутренние и внешние
  - b. активные и пассивные
  - c. аппаратные и программные
10. Назовите средства повышения надежности ПО:
- a. Средства, использующие временную избыточность
  - b. Средства обеспечения надежности, использующие информационную избыточность
  - c. Средства, использующие программную избыточность
  - d. Средства, использующие аппаратную избыточность
11. На какие группы делятся Модели надежности:
- a. аналитические и эмпирические
  - b. эмпирические

- c. статистические и эвристические
  - d. эвристические и математические
12. ... — это устранение ошибок, первоначально обнаруживаемых в результатах функционирования программ.
- a. Первичные ошибки
  - b. Вторичные ошибки
  - c. Критические ошибки
13. Критические ошибки — это ...
- a. ошибки, на которые пользователь не обратит внимания при применении программного продукта вследствие отсутствия их проявления и последствия которых обычно так и не обнаруживаются.
  - b. ошибки, которые влияют на конечного пользователя, но имеют слабые последствия или обходные пути, позволяющие сохранить достаточную функциональность программного продукта
  - c. ошибки с высоким влиянием, останавливают выпуск версии программного продукта
14. Управление рисками — это ...
- a. процессы, связанные с идентификацией, анализом рисков и принятием решений, которые включают максимизацию положительных и минимизацию отрицательных последствий наступления рискованных событий.
  - b. определение процедур и методов по ослаблению отрицательных последствий рискованных событий и использованию возможных преимуществ
  - c. мониторинг рисков, определение остающихся рисков, выполнение плана управления рисками проекта и оценка эффективности действий по минимизации рисков.
15. Какие бывают риски:
- a. критические и умеренные
  - b. известные и неизвестные
  - c. максимальные и минимальные
16. Программное обеспечение, способное к адаптации, обладает значительными конкурентными преимуществами по следующим причинам:
- a. решает более широкий круг задач в интересах конечных пользователей.
  - b. позволяет модифицировать ПО к условиям производства
  - c. вокруг адаптируемого приложения возникает сообщество людей, которое заинтересовано в увеличении числа конечных пользователей и повсеместном распространении приложения
  - d. адаптированное приложение легко внедрять и модернизировать
17. ... — это компьютерная программа или переносной код, предназначенный для реализации угроз информации, хранящейся в КС, либо для скрытого нецелевого использования



ресурсов КС, либо иного воздействия, препятствующего нормальному функционированию КС.

- a. компьютерный вирус
- b. вредоносная программа
- c. зараженная программа

18. Из какого количества этапов состоит жизненный цикл вируса:

- a. 3
- b. 4
- c. 5

19. Какие вирусы классифицируются по способу заражения:

- a. файловые, сетевые, загрузочные
- b. резидентные и нерезидентные
- c. безвредные, опасные и очень опасные
- d. вирусы-черви, троянские программы

20. Какие виды вирусов классифицируются по масштабу воздействия

- a. безвредные, опасные и очень опасные
- b. троянские программы и вирусы - черви
- c. файловые вирусы и макровирусы

21. ... - специализированная программа для обнаружения компьютерных вирусов, а также нежелательных вредоносных программ и восстановления заражённых (модифицированных) такими программами файлов и профилактики — предотвращения заражения (модификации) файлов или операционной системы вредоносным кодом.

- a. Межсетевой экран
- b. Антивирусная программа
- c. Монитор безопасности

22. Назовите технологии обнаружения вирусов:

- a. сигнатурный анализ
- b. вероятностный анализ
- c. математический анализ
- d. статистический анализ

23. ....— это часть программы с известными пользователю функциями, способная выполнять действия с целью причинения определенного ущерба:

24. Присвоение субъектам и объектам доступа уникального номера, шифра, кода и т.п. с целью получения доступа к информации — это: ...

25. Получение и анализ информации о состоянии ресурсов системы с помощью специальных средств контроля называется: ...

26. Соотнесите основные понятия в области информационной безопасности:

1. Атака

2. Уязвимость АС
3. Угроза безопасности АС
4. Защищенная система
  - a. некоторое неудачное свойство системы, которое делает возможным возникновение и реализацию угрозы
  - b. система со средствами защиты, которые успешно и эффективно противостоят угрозам безопасности
  - c. возможные воздействия на АС, которые прямо или косвенно могут нанести ущерб ее безопасности
  - d. действие, предпринимаемое злоумышленником, которое заключается в поиске и использовании той или

### Вариант 3

1. ... — это программа осуществляет поиск характерного для конкретного вируса кода (сигнатуры) в оперативной памяти и в файлах, и при обнаружении выдает соответствующее сообщение
  - a. Доктора
  - b. Детекторы
  - c. Ревизоры
  - d. Фаги
  - e. Фильтры
2. Принцип работы программ - ревизоров
  - a. запоминают исходное состояние программ, каталогов и системных областей диска тогда, когда компьютер не заражен вирусом, а затем периодически или по желанию пользователя сравнивают текущее состояние с исходным.
    - b. осуществляют последовательный просмотр файлов на предмет нахождения в них вирусных программ. Если сигнатура вируса была обнаружена, то производится процедура удаления вирусного кода из тела программы или документа.
    - c. осуществляют поиск характерного для конкретного вируса кода (сигнатуры) в оперативной памяти и в файлах, и при обнаружении выдают соответствующее сообщение.
    - d. находят зараженные вирусами файлы, но и «лечат» их, т. е. удаляют из файла тело программы-вируса, возвращая файлы в исходное состояние.
    - e. небольшие резидентные программы, предназначенные для обнаружения подозрительных действий при работе компьютера, характерных для вирусов.
3. Как работает межсетевой экран:
  - a. защищает компьютерные сети или отдельные узлы от несанкционированного доступа.
  - b. контролирует порты и проходящие через них пакеты

- c. обеспечивает защиту от многих внутренних угроз, в первую очередь — утечки данных
- 4. Персональный сетевой экран
  - a. программа (или неотъемлемая часть операционной системы) на шлюзе (сервере, передающем трафик между сетями) или аппаратное решение, контролирующее входящие и исходящие потоки данных между подключенными сетями.
  - b. программа, установленная на пользовательском компьютере и предназначенная для защиты от несанкционированного доступа только этого компьютера.
  - c. использование сетевого экрана сервером, для ограничения доступа к собственным ресурсам.
- 5. На скольких уровнях реализуется Политика безопасности
  - a. 3
  - b. 4
  - c. 5
- 6. ... — это присвоение субъектам и объектам доступа личного идентификатора и сравнение его с заданным.
  - a. Идентификация
  - b. Аутентификация
  - c. Протоколирование
  - d. Аудит
- 7. Аудит — это
  - a. сбор и накопление информации о событиях, происходящих в информационной системе. У каждого сервиса свой набор возможных событий
  - b. анализ накопленной информации, проводимый оперативно, в реальном времени или периодически
  - c. присвоение субъектам и объектам доступа личного идентификатора и сравнение его с заданным
- 8. Что такое криптоанализ:
  - a. наука о способах преобразования (шифрования) информации с целью ее защиты от незаконных пользователей
  - b. наука (и практика ее применения) о методах и способах вскрытия шифров
  - c. наука о методах шифрования и дешифрования данных
- 9. В каких криптосистемах для шифрования и дешифрования используется два ключа (закрытый и открытый)
  - a. симметричные
  - b. асимметричные
- 10. ... - специальное программное обеспечение, подтверждающее достоверность информации документа, его реквизитов и факта подписания конкретным лицом.

a. Электронная цифровая подпись

b. Аутентификация

c. Электронный ключ

11. Что такое шифрование данных -

a. вид криптографического закрытия, при котором преобразованию подвергается каждый символ защищаемого сообщения.

b. вид криптографического закрытия, когда некоторые элементы защищаемых данных (это не обязательно отдельные символы) заменяются заранее выбранными кодами

c. массив защищаемых данных делится на такие элементы, каждый из которых в отдельности не позволяет раскрыть содержание защищаемой информации.

12. Что такое Рассечение-разнесение -

a. это вид криптографического раскрытия, при котором преобразованию подвергается каждый символ защищаемого сообщения.

b. вид криптографического закрытия, когда некоторые элементы защищаемых данных (это не обязательно отдельные символы) заменяются заранее выбранными кодами

c. массив защищаемых данных делится на такие элементы, каждый из которых в отдельности не позволяет раскрыть содержание защищаемой информации.

13. СУБД используются для обработки:

a. Знаний;

b. Данных;

c. Текста;

d. Возможных альтернатив решений

14. К программному обеспечению ИС относятся:

a. Устройства передачи данных;

b. Компьютеры;

c. Информационные потоки;

d. Программные продукты

15. Информационная система – это:

a. Набор средств, методов и персонала для решения какой-либо задачи;

b. Набор информационных технологий;

c. Программное обеспечение;

d. Программное и техническое обеспечение

16. Автоматизированная информационная система — это:

a. Совокупность частей (элементов) объекта и устойчивых связей между ними, участвующих в информационном процессе и обеспечивающих информационную целостность и тождественность объекта самому себе

b. Совокупность взаимосвязанных, упорядоченных технических,

алгоритмических, программных и прочих средств, объединенных общим назначением, законами и целями функционирования для решения различных научных и практических задач

с. Совокупность содержательных сведений, новых знаний, которые могут быть выработаны, собраны, переданы, сохранены и переработаны и существуют в статической или динамической форме

d. Совокупность научных дисциплин, занимающихся изучением методов, используемых для получения новых сведений, знаний, для сбора и обработки информации с целью удовлетворения информационных потребностей народного хозяйства и общества в требуемом объеме

e. Совокупность систем, машин, приборов, механизмов, устройств и прочего оборудования, предназначенных для автоматизации различных технологических процессов информатики, выходным продуктом которых являются информация или данные

17. Информационная технология — это:

a. Совокупность частей (элементов) объекта и устойчивых связей между ними, участвующих в информационном процессе и обеспечивающих информационную целостность и тождественность объекта самому себе

b. Совокупность взаимосвязанных, упорядоченных технических, алгоритмических, программных и прочих средств, объединенных общим назначением, законами и целями функционирования для решения различных научных и практических задач

с. Совокупность содержательных сведений, новых знаний, которые могут быть выработаны, собраны, переданы, сохранены и переработаны и существуют в статической или динамической форме

d. Совокупность научных дисциплин, занимающихся изучением методов, используемых для получения новых сведений, знаний, для сбора и обработки информации с целью удовлетворения информационных потребностей народного хозяйства и общества в требуемом объеме

e. Совокупность систем, машин, приборов, механизмов, устройств и прочего оборудования, предназначенных для автоматизации различных технологических процессов информатики, выходным продуктом которых являются информация или данные

18. Данные – это

a. Любой набор символов и представляемых ими записей, изображений, сигналов как носителей информации, рассматриваемый безотносительно к их содержательному смыслу

b. Совокупность содержательных сведений, новых знаний, которые могут быть выработаны, собраны, переданы, сохранены и переработаны

- c. Строение объекта с точки зрения динамики движения информации с учетом как вертикальных, так и горизонтальных связей частей объекта
  - d. Статика объекта, его строение с точки зрения физических элементов (частей), отличающих данный объект от других материальных объектов
  - e. Результаты работы информационной системы, представленные в цифровом виде на материальном носителе информации
19. Процессы жизненного цикла ИС регламентируются следующим стандартом:
- a. ГОСТ Р ИСО/МЭК 12207-99
  - b. ГОСТ Р ИСО/МЭК 14764-2002
  - c. ГОСТ Р ИСО/МЭК 15271-2002
  - d. ГОСТ Р ИСО 9001-2001
  - e. ГОСТ Р ИСО/МЭК 9126-93
20. К основным процессам жизненного цикла относится:
- a. Процесс сопровождения
  - b. Процесс верификации
  - c. Процесс управления
  - d. Процесс аудита
  - e. Процесс адаптации
21. Если на каждом этапе проектирования ИС формируется законченный набор проектной документации, отвечающий критериям полноты и согласованности, то проектирование ведется в соответствии с:
- a. Каскадной моделью жизненного цикла
  - b. Спиральной моделью жизненного цикла
  - c. Иерархической моделью жизненного цикла
  - d. Реляционной моделью жизненного цикла
  - e. Стационарной моделью жизненного цикла
22. Каскадная модель жизненного цикла позволяет:
- a. Планировать сроки завершения всех работ и соответствующие затраты
  - b. Выполнять этапы работ в логичной последовательности
  - c. Строго соблюдать заявленные сроки окончания работ
  - d. Быстро доводить первые версии системы до конечного пользователя
  - e. Учитывать пожелания пользователей во время разработки системы
23. Проверка подлинности субъекта по предъявленному им идентификатору для принятия решения о предоставлении ему доступа к ресурсам системы — это: ...
24. Предоставление легальным пользователем дифференцированных прав доступа к ресурсам системы — это: ...
25. Система, позволяющая разделить сеть на две или более частей и реализовать набор правил,

определяющих условия прохождения пакетов из одной части в другую, называется: ...

26. Соотнесите основные понятия в области информационной безопасности:

1. Атака
2. Уязвимость АС
3. Угроза безопасности АС
4. Защищенная система
  - a. некоторое неудачное свойство системы, которое делает возможным возникновение и реализацию угрозы
  - b. система со средствами защиты, которые успешно и эффективно противостоят угрозам безопасности
  - c. возможные воздействия на АС, которые прямо или косвенно могут нанести ущерб ее безопасности
  - d. действие, предпринимаемое злоумышленником, которое заключается в поиске и использовании той или иной уязвимости системы

#### **Вариант 4**

1. Основная проблема спиральной модели жизненного цикла ИС:
  - a. Определение момента перехода на следующий этап
  - b. Доведение до пользователей первых версий системы
  - c. Взаимодействие с конечными пользователями
  - d. Документирование проектных решений
  - e. Прототипирование элементов ИС
2. Технические показатели качества информационного обеспечения относятся к:
  - a. объективным показателям
  - b. субъективным показателям
  - c. могут относиться как к объективным, так и к субъективным показателям
  - d. логическим показателям
  - e. экономическим
3. Совокупность документов, оформленных по единым правилам, называется:
  - a. документооборот
  - b. документация
  - c. информационные ресурсы
  - d. информация
  - e. данные
4. Процесс насыщения производства и всех сфер жизни и деятельности человека информацией:
  - a. информационное общество

- b. информатизация
- c. компьютеризация
- d. автоматизация
- e. глобализация

5. Вид аналога собственноручной подписи, являющийся средством защиты информации:

- a. пароль
- b. авторизация
- c. персонализация
- d. шифр
- e. электронная цифровая подпись

6. Организация, осуществляющая физическое проектирование на основе существующей концепции ИС:

- a. системный интегратор
- b. разработчик ИС
- c. консалтинговая фирма
- d. аудиторская фирма
- e. компьютерная фирма

7. Адресом электронного почтового ящика может являться:

- a. [www.nngu.ru](http://www.nngu.ru)
- b. <ftp://lab.un.nn.ru>
- c. [e:\work\new\stat.doc](file://e:/work/new/stat.doc)
- d. <http://www.host.ru/index.html>
- e. [nauka@list.ru](mailto:nauka@list.ru)

8. Модель жизненного цикла —

- a. определение определенных действий, которые сопровождают изменения состояний объектов;
- b. типичная схема последовательности работ на этапах разработки программного продукта;
- c. отражение динамики изменений состояния каждого класса объектов.

9. Последовательность работ по каскадной модели:

- a. требования, проектирование, реализация
- b. проектирование, сопровождение, тестирование;
- c. требования, сопровождение, тестирование.

10. Верификация —

- a. обеспечение соответствия разработки требованиям ее заказчиков;
- b. проверка правильности трансформации проекта в программу;



с. действия на каждой стадии жизненного цикла с проверки и подтверждения соответствия стандартам.

11. Валидация —

- a. обеспечение соответствия разработки требованиям ее заказчиков.
- b. проверка правильности трансформации проекта в код реализации;
- c. выявление всех ошибок.

12. Устойчивость программного обеспечения — это:

- a. свойство, характеризующее способность ПС завершать автоматически корректное функционирование ПК, несмотря на неправильные (ошибочные) входные данные;
- b. свойство, характеризующее способность противостоять преднамеренным или непреднамеренным деструктивным действиям пользователя;
- c. свойство, характеризующее способность ПС продолжать корректное функционирование, несмотря на неправильные (ошибочные) входные данные.

13. Мобильность программного обеспечения это:

- a. способность ПО выполнять набор функций, которые удовлетворяют потребности пользователей;
- b. способность ПС безотказно выполнять определенные функции при заданных условиях в течение заданного периода времени;
- c. способность ПО быть перенесенным из одной среды (аппаратного / программного) в другое.

14. Свойство данных быть доступными для санкционированного пользования в произвольный момент времени, когда в обращении к ним возникает необходимость:

- a. Конфиденциальность
- b. Целостность
- c. Доступность
- d. Аутентичность
- e. Апеллируемость

15. Наиболее распространенные угрозы информационной безопасности:

- a. угрозы целостности
- b. угрозы защищенности
- c. угрозы безопасности
- d. угрозы доступности
- e. угрозы конфиденциальности

16. В соответствии с особенностями алгоритма вирусы можно разделить на два класса:

- a. вирусы, изменяющие среду обитания, но не распространяющиеся
- b. вирусы, изменяющие среду обитания при распространении
- c. вирусы, не изменяющие среду обитания при распространении

d. вирусы, не изменяющие среду обитания и не способные к распространению в дальнейшем

17. Антивирусная программа принцип работы, которой основан на проверке файлов, секторов и системной памяти и поиске в них известных и новых вирусов называется:

- a. ревизором
- b. иммунизатором
- c. сканером
- d. доктора и фаги

18. Совокупность норм, правил и практических рекомендаций, регламентирующих работу средств защиты АС от заданного множества угроз безопасности:

- a. Комплексное обеспечение информационной безопасности
- b. Безопасность АС
- c. Угроза информационной безопасности
- d. атака на автоматизированную систему
- e. политика безопасности

19. Гарантия того, что АС ведет себя в нормальном и внештатном режиме так, как запланировано

- a. надежность
- b. точность
- c. контролируемость
- d. устойчивость
- e. доступность

20. Под совокупность программ, выполняемых вычислительной системой, понимается ...

- a. программное обеспечение
- b. драйвер
- c. операционная система
- d. утилиты

21. Глобальные аппаратные и программные настройки системы хранятся в разделе реестра ...

- a. HKEY\_CURRENT\_CONFIG
- b. HKEY\_LOCAL\_MACHINE
- c. HKEY\_USERS;
- d. HKEY\_CLASSES\_ROOT

22. К методам выявления проблем совместимости относятся ...

- a. тестирование
- b. программирование
- c. систематизация
- d. интервьюирование

23. Запись определенных событий в журнал безопасности сервера называется: ...
24. Конфигурация из нескольких компьютеров, выполняющих общее приложение, называется: ...
25. Свойство, которое гарантирует, что информация не может быть доступна или раскрыта для неавторизованных личностей, объектов или процессов — это: ...
26. Соотнесите основные понятия в области информационной безопасности:
1. Атака
  2. Уязвимость АС
  3. Угроза безопасности АС
  4. Защищенная система
- a. некоторое неудачное свойство системы, которое делает возможным возникновение и реализацию угрозы
  - b. система со средствами защиты, которые успешно и эффективно противостоят угрозам безопасности
  - c. возможные воздействия на АС, которые прямо или косвенно могут нанести ущерб ее безопасности
  - d. действие, предпринимаемое злоумышленником, которое заключается в поиске и использовании той или иной уязвимости системы

Эталоны ответов на вопросы теста

Вариант 1		Вариант 2		Вариант 3		Вариант 4	
№ Вопр оса	Эталон ответа	№ Вопр оса	Эталон ответа	№ Вопр оса	Эталон ответа	№ Вопр оса	Эталон ответа
1	A, C, E	1	C	1	B	1	A
2	B	2	A	2	A	2	A
3	B	3	B	3	A	3	B
4	A, C, D, E	4	B	4	B	4	B
5	A	5	B	5	A	5	E
6	A, B, C	6	A	6	A	6	B
7	B	7	A	7	B	7	E
8	B	8	D, E	8	C	8	B
9	C	9	A, B	9	A	9	A
10	A	10	A, B, C, D	10	A	10	B
11	A	11	A	11	A	11	A
12	A	12	A	12	C	12	B
13	A	13	C	13	B	13	C
14	A	14	A	14	D	14	C
15	A, B, D	15	B, C	15	A	15	A, D, E
16	A, D	16	B, D	16	B	16	B, C
17	E	17	B	17	D	17	C
18	B	18	C	18	A	18	E
19	A	19	B	19	A	19	A
20	A	20	A	20	A	20	A
21	B	21	B	21	A	21	B
22	A	22	A, B	22	A, B	22	A
23	алфавитом (алфавит)	23	троян (троянские программы)	23	аутентификация	23	аудит (аудитом)
24	криптография	24	идентификация	24	авторизация	24	кластер (кластером)
25	качество (качество информации)	25	мониторинг (мониторингом)	25	брандмауэр (межсетевой экран)	25	конфиденциальность
26	1-d; 2-a; 3-c; 4-b	26	1-d; 2-a; 3-c; 4-b	26	1-d; 2-a; 3-c; 4-b	26	1-d; 2-a; 3-c; 4-b

3.3. Практико-ориентированные задания к экзамену

Программное обеспечение	Вариант 1	Вариант 2	Вариант 3	Вариант 4	Вариант 5	Вариант 6
Операционная система	Windows 7 (32 bit)	Windows 7 (64 bit)	Windows 8 (32bit)	Windows 8 (64bit)	Windows 8.1 (32 bit)	Windows 8.1 (64 bit)
Офисные приложения	MS Word	MS Excel	MS PowerPoint	MS Publisher	MS Access	MS Word
Браузер	Mozilla Firefox	Google Chrome	Yandex Browser	Mozilla Firefox	Google Chrome	Yandex Browser
Архиваторы	Winrar	7zip	Pkzip	Winrar	7zip	Pkzip
Графические редакторы	Adobe Photoshop CS2	Corel DRAW X7	Adobe Photoshop CS2	Corel DRAW X7	Adobe Photoshop CS2	Corel DRAW X7
Программное обеспечение воспроизведения для звука	LouderIt	AIMP	Sonique	Windows Media Player	UltraPlayer	AIMP

Программное обеспечение для просмотра видеоизображений	VLC Media Player	Media Player Classic	MKV Player	VLC Media Player	Quick Time	MPlayer
Программное обеспечение для открытия файлов PDF	Adobe Acrobat Reader	Foxit PDF Reader	Wondershare PDF Reader	Adobe Acrobat Reader	Foxit PDF Reader	Wondershare PDF Reader
Антивирусное программное обеспечение	Eset Nod32	Kaspersky Anti-Virus	Dr. Web	Kaspersky Internet Security	Norton Antivirus	Avast! Internet Security
СУБД	PostgreSQL	PostgreSQL	PostgreSQL	PostgreSQL	PostgreSQL	PostgreSQL

Условие для выполнения практического задания

10. Установить и настроить программное обеспечение на предложенную версию Windows в виртуальной машине VMWare Workstation, установку производить не на системный диск. (Программное обеспечение необходимо найти в сети Интернет; Adobe Photoshop CS2, Corel DRAW X7 и пакет Microsoft Office находятся на диске D: хостовой системы в папке «Программные пакеты».) Все ПО должно быть настроено на работу «По умолчанию».
11. Решить проблемы совместимости, если таковые возникнут.
12. Определить объем дискового накопителя и оперативной памяти, необходимой для одновременного запуска всего предложенного ПО. Составить таблицу в MS Excel с указанием занимаемого дискового пространства и количества оперативной памяти на каждое ПО.
13. Продемонстрировать запуск системных приложений очистки диска и дефрагментации.
14. Настроить операционную систему таким образом, чтобы при старте запускался браузер на странице <https://itk-dg.ru/>.
15. Произвести быструю проверку ПК при помощи антивирусного пакета.

Эталоны ответов на практико-ориентированные задания

Эталоном ответа на практическое задание будет являться полностью работоспособная версия операционной системы, соответствующая заданной в варианте, с установленным и настроенным программным обеспечением и выполненными заданиями. Проверка каждой выполненной работы будет проводиться преподавателем индивидуально.

#### **4.Комплект заданий.**

#### **5.Экзаменационная ведомость.**

Оценка запланированных результатов по МДК

Результаты обучения: умения, знания и компетенции	Показатели оценки результата
<b>Уметь:</b>	
У 1. Подбирать и настраивать конфигурацию программного обеспечения компьютерных систем; ОК 01, ОК 02, ОК 03, ОК 09, ОК 10, ПК 4.2	- настройка предложенного программного обеспечения, обоснование варианта конфигурации.
У 2. Использовать методы защиты программного обеспечения компьютерных систем; ОК 01, ОК 02, ОК 03, ОК 09, ОК 10, ПК 4.4	- подбор и настройка оборудования и программного обеспечения, направленного на защиту компьютерных систем; - использование корректных систем защиты для различных видов аппаратного и программного обеспечения.
У 3. Проводить инсталляцию программного обеспечения компьютерных систем; ОК 01, ОК 02, ОК 03, ОК 09, ОК 10, ПК 4.1	- организация доступа к программному обеспечению различным категориям пользователей; - обеспечивать совместимость компонент с ранее установленными программными продуктами.
У 4. Производить настройку отдельных компонентов программного обеспечения компьютерных систем ОК 01, ОК 02, ОК 03, ОК 09, ОК 10, ПК 4.3	- настройка программного обеспечения отраслевой направленности для обеспечения его бесперебойной работы; - предложение вариантов модификации программного обеспечения.
У 5. Анализировать риски и характеристики качества программного обеспечения ОК 01, ОК 02, ОК 03, ОК 09, ОК 10, ПК 4.4	- анализ условий эксплуатации программного обеспечения; проверка настроек конфигурации; - анализ функционирования с помощью инструментальных средств; определение причин несоответствия выполняемых функций требованиям заказчика.
<b>Знать:</b>	
З 1: Основные методы и средства эффективного анализа; ОК 01, ОК 02, ОК 05, ОК 09, ОК 10, ПК 4.2	- перечисление основных этапов жизненного цикла программного обеспечения; - определение основных методов и средств эффективного анализа программного и аппаратного обеспечения.
З 2: Основные виды работ на этапе сопровождения программного обеспечения; ОК 01, ОК 02, ОК 05, ОК 09, ОК 10, ПК 4.3	- демонстрирует знание основных видов работ на этапах внедрения и сопровождения программного обеспечения.
З 3: Основные принципы контроля конфигурации и поддержки целостности конфигурации программного обеспечения; ОК 01, ОК 02, ОК 05, ОК 09, ОК 10, ПК 4.3	- формулирует основные принципы контроля конфигурации программного обеспечения и принципы поддержки целостности конфигурации программного обеспечения.
З4: Средства защиты программного обеспечения в компьютерных системах; ОК 01, ОК 02, ОК 05, ОК 09, ОК 10, ПК 4.4	- определяет основные средства защиты программного обеспечения в компьютерных системах и способы их настройки и применения.

Критерии оценки ответов, обучающихся

Оценка 5 «отлично» - верно выполнено 70% теста и 50% практико-ориентированного задания без ошибок.

Оценка 4 «хорошо» - верно выполнено 50% теста и 40% практико-ориентированного задания, либо допущены ошибки при выполнении.

Оценка 3 «удовлетворительно» - верно выполнено 50% теста и не выполнено практико-ориентированное задание, либо выполнено с существенными ошибками.

Оценка 2 «неудовлетворительно» - верно выполнено менее 50% теста и не выполнено практико-ориентированное задание.